

# *PARTS LIST*

## *CM オプショントレーラ*

草刈機 まさお オプショントレーラ

# 目次

## CONTENTS

2901	200A	ケンインカン&フレーム	DRAW BAR & FRAME	1 ~ 2
3533	470A	ニダイ & パネル	WAGON & PANEL	3

2901 200A ケンインカン&フレーム DRAW BAR & FRAME

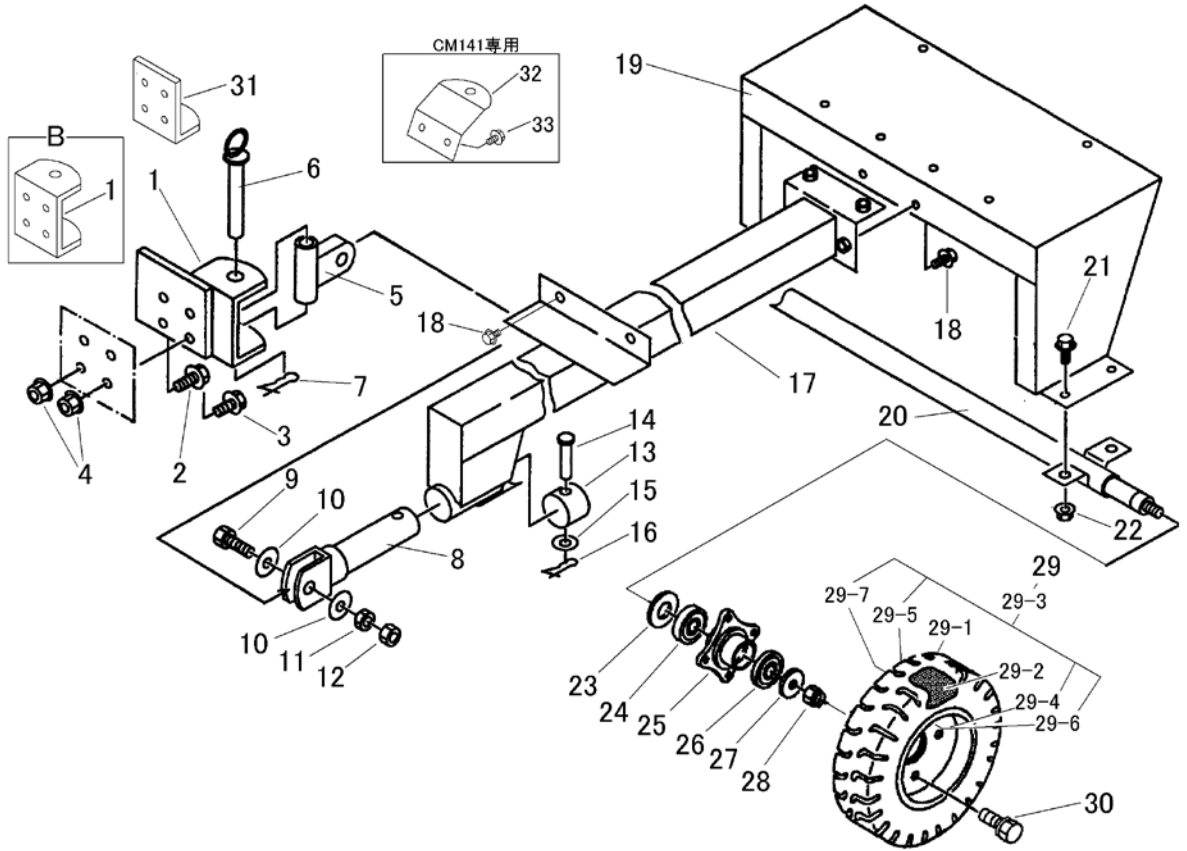

A	CLM1304				CM1401	CM1803	CM184	CM185	CM225	
B	CM1305	CM1602	CM1603	CM1502	CM226	CM2201	CM2203	CM250	CM252	
C	CM2101	CM2102	CM2103	CM2104	CMX1402	CMX1804	CMX186	CMX224	CMX227	
	CM220	CM221	CMX222	CM223	CMX2202	CMX2402	CMX251	CMX251	CMX2502	CMX2506
D	CM141, CM142(スィーハのみ取り付け可能)									

見出 NO.	部品番号 PART NO.	部品名称 PART NAME	個数Q'ty				型 寸 DESCRIPTION	備 考 REMARKS
			A	B	C	D		
1	2901 2001 000	ヒッチA	BRACKET	1				
1	2901 2005 000	ヒッチA	BRACKET		1		t9 丸穴(F1以外 B欄のみ)	
1	2901 2005 001	ヒッチA	BRACKET		1	1	t6 長穴(F1を含むB C欄全て対応)	
2	K710 0108 020	Fボルト	BOLT			4	M8×20	
2	K710 0108 025	Fボルト	BOLT	2	4		M8×25	
3	K714 0108 035	Fボルト	BOLT	2			M8×35	
4	F301 0108 000	ナット	NUT	4	4		M8	
5	2901 2007 000	ヒッチA	HITCH	1	1	1		
6	2901 2011 000	ピン	PIN	1	1	1		
7	0521 0114 000	Rピン	R-PIN	1	1	1	φ14	
8	2901 2015 000	ヒッチB	HITCH	1	1	1		
9	A054 0112 045	ボルト	BOLT	1	1	1	M12×45	
10	0350 0151 226	PW	WASHER	2	2	2	12×26×2.3	
11	A301 0112 001	ナット	NUT	1	1	1	M12	
12	A301 0112 003	ナット	NUT	1	1	1	M12 3種	
13	2901 2021 000	パイプ	PIPE	1	1	1		
14	0560 0110 055	ホルチューブピン	PIN	1	1	1	φ10×55	
15	0350 0141 022	PW	WASHER	1	1	1	10×22×1.6	
16	0521 0110 000	Rピン	R-PIN	1	1	1	φ10	
17	2901 2025 000	ケンインカン	TOWBAR	1	1	1		
18	K710 0108 016	Fボルト	BOLT	6	6	6	M8×16	
19	2901 2041 000	ブラケット	BRACKET	1	1	1		
20	2901 2101 000	シャフト	SHAFT	1	1	1		
21	K710 0110 025	Fボルト	BOLT	4	4	4	M10×25	
22	F301 0110 000	ナット	NUT	4	4	4	M10	

2901 200A ケンインカン&フレーム DRAW BAR & FRAME

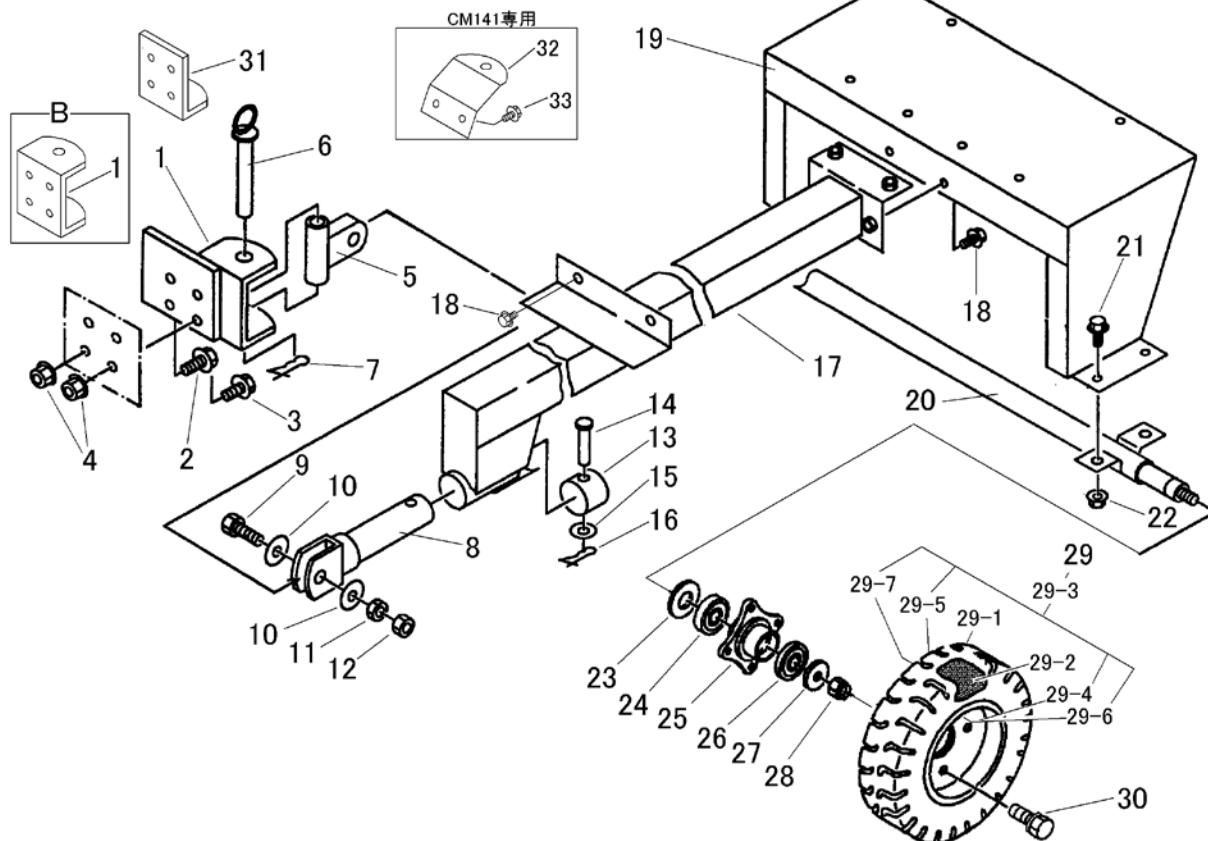

A	CLM1304									
	CM1305	CM1602	CM1603	CM1502						
B	CM2101	CM2102	CM2103	CM2104						
	CM220	CM221	CMX222	CM223						
					C	CM1401	CM1803	CM184	CM185	CM225
						CM226	CM2201	CM2203	CM250	CM252
						CMX1402	CMX1804	CMX186	CMX224	CMX227
						CMX2202	CMX2402	CMX251	CMX251	CMX2502
										CMX2506
					D	CM141,CM142(スィーパーのみ取り付け可能)				

見出	部品番号	部品名称		個数Q'ty				型 寸	備 考
NO.	PART NO.	PART NAME		A	B	C	D	DESCRIPTION	REMARKS
23	3407 2236 000	ハブカラー	HUB COLLA	2	2	2			
24	0750 0062 052	ベアリング	BEARING	2	2	2		6205ZZ	
25	3420 2237 000	フロントハブ	FRONT HUB	2	2	2			
26	0750 0062 042	ベアリング	BEARING	2	2	2		6204ZZ	
27	0350 0171 440	PW	WASHER	2	2	2		14 × 40 × 4.5	
28	A350 0114 001	Uナット	U-NUT	2	2	2		M14	
29	3420 2301 000	タイヤASSY	TIRE ASSY	2	2	2		HC400 × 8	
29-1	3407 2302 000	タイヤ	TIRE	2	2	2		HC400 × 8	
29-2	3407 2303 000	チューブ	TUBE	2	2	2			
29-3	3420 9902 000	ホイールASSY	WHEEL ASSY	2	2	2			
29-4									
29-5									
29-6	A110 0108 016	ボルト	BOLT	8	8	8		M8 × 16	
29-7	H301 0108 001	Sナット	NUT	8	8	8		M8	
30	F114 0112 025	セムスA	BOLT	8	8	8		M12 × 25	
31	2901 2006 000	プレート(ヒッチ)	BRACKET		1	1			スィーパー用
32	2901 2013 000	プレート(ヒッチ)	BRACKET				1		CM141 スィーパー用
33	K710 0108 016	Fボルト	BOLT				2	M8 × 16	CM141 スィーパー用
S01	2901 9902 000	ヒッチボックスAssy (トレーラー用)			1			NO.1,2,4,6,7のセット	
S01	2901 9903 000	ヒッチボックスAssy (トレーラー用)				1		NO.1,2,6,7のセット	F1, HEY 用
S02	2901 9901 000	マサオトレーラーAssy			1	1		S01ヒッチボックスAssy以外の一式	
S03	2901 9904 000	ヒッチボックスAssy (スィーパー用)			1			NO.31,2,4のセット	
S03	2901 9905 000	ヒッチボックスAssy (スィーパー用)				1		NO.31,2のセット	F1, HEY 用
S03	2901 9906 000	ヒッチボックスAssy (スィーパー用)					1	NO.32,33のセット	CM141 用

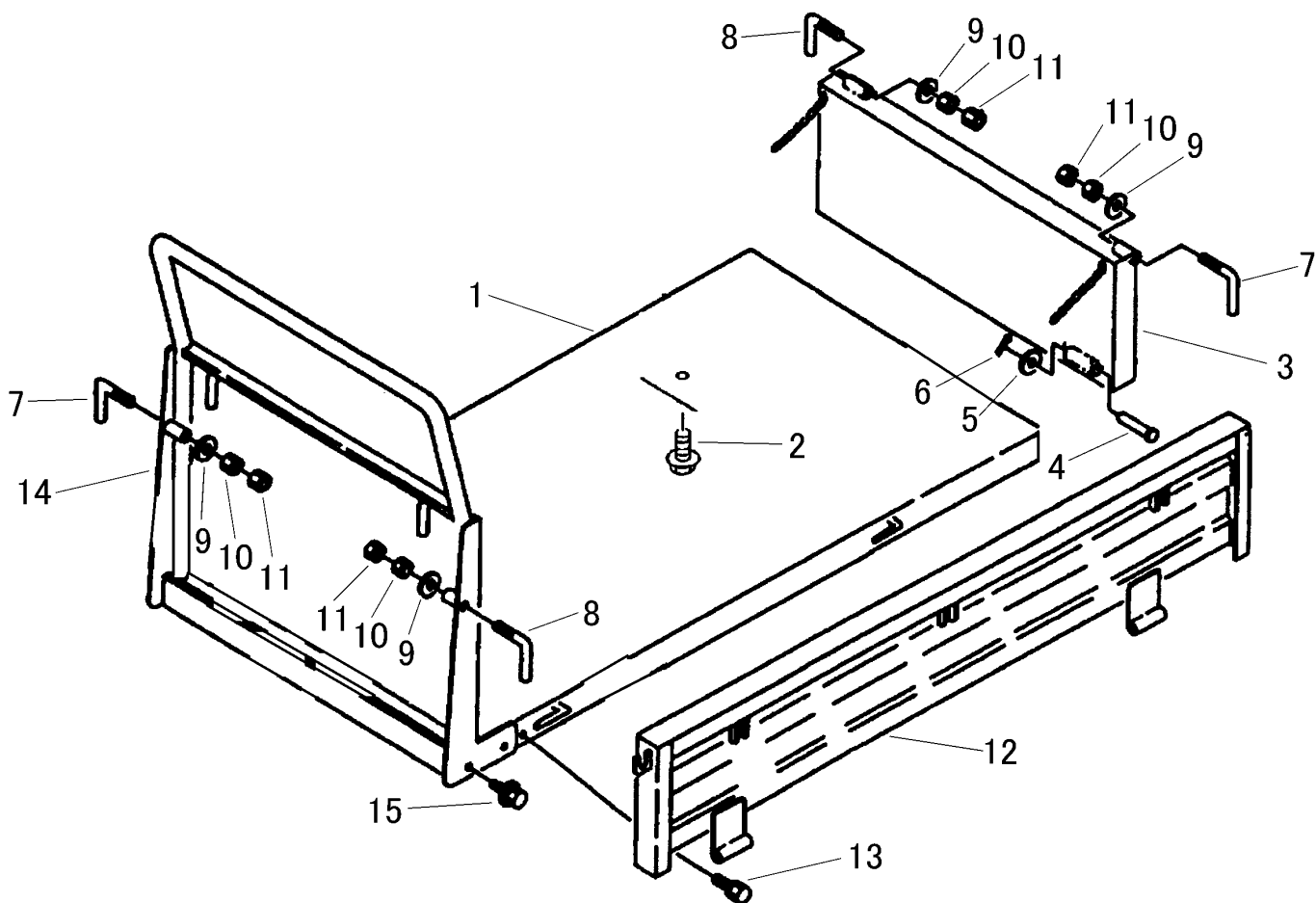

見出 NO.	部品番号 PART NO.	部品名称	PART NAME	個数 Q'ty	型 寸 DESCRIPTION	適用号機 FROM ~ UP TO SERIAL NO.	備 考 REMARKS
1	3533 4701 001	ニダイフレーム	WAGON	1			
2	H114 0108 020	セムSB	BOLT	4	M8×20		
3	3514 4201 000	マドア	GATE	1			
4	5341 4031 000	トリツケピン	PIN	2	φ8×66		
5	0350 0140 818	PW	WASHER	2	8×18×1.6		
6	0520 0120 016	ワリピン	PIN split	2	2.0×16		
7	3407 4107 000	ドアカケガネR	LEVER	2	K-003		
8	3407 4108 000	ドアカケガネL	LEVER	2	K-003		
9	0350 0141 022	PW	WASHER	4	10×22×1.6		
10	A301 0110 001	ナット	NUT	4	M10		
11	A301 0110 003	ナット	NUT	4	M10 3種		
12	3533 4801 000	ソクハン	SIDE GATE	2			
13	K710 0108 016	Fボルト	BOLT	2	M8×16		
14	3535 4401 000	パネル	PANEL	1			
15	H174 0108 016	セムSC	BOLT	5	M8×16		