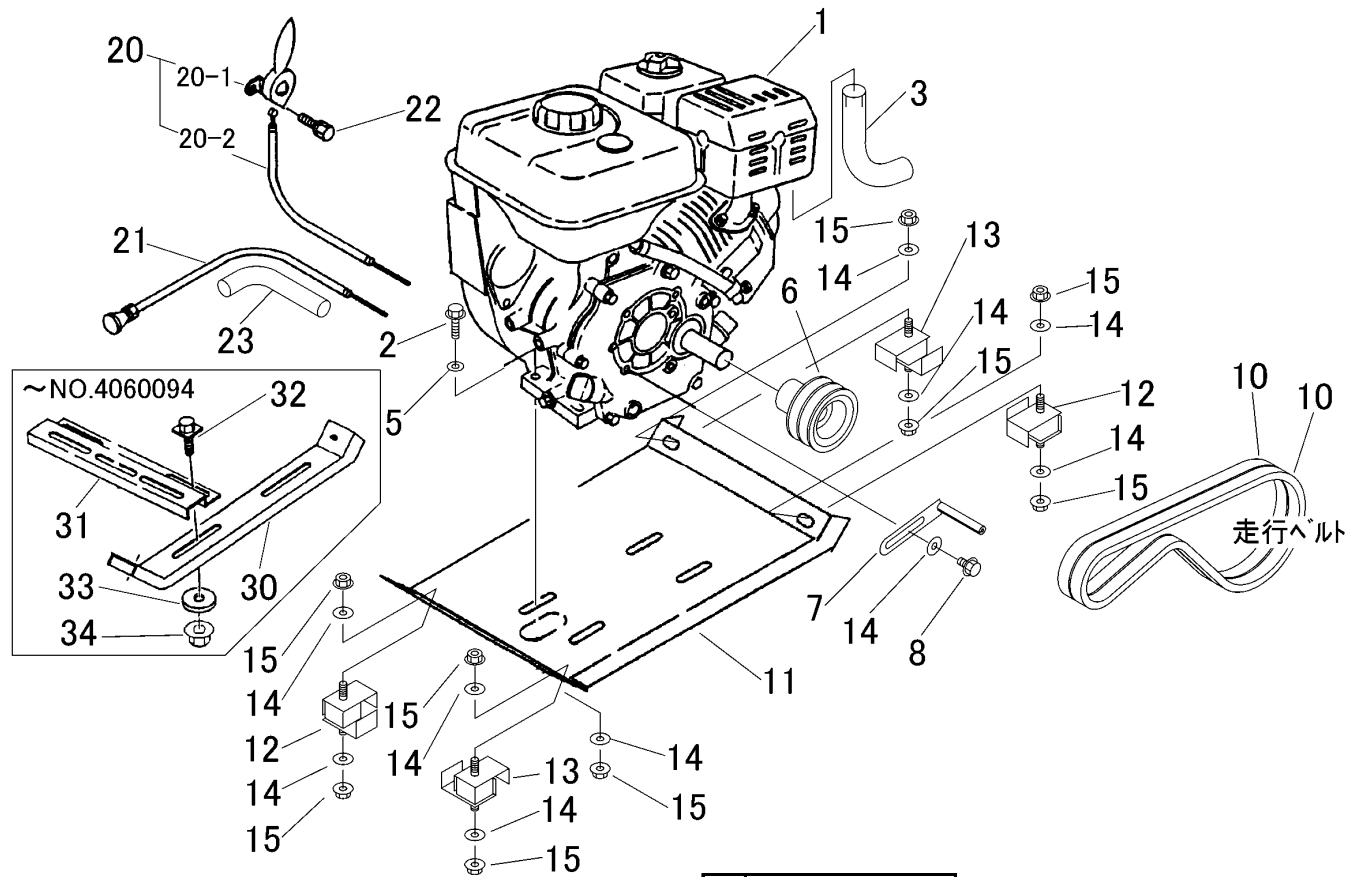

FIG 1 エンジン & エンジンコントロール (クボタ・ミツビシ ガソリン)
ENGINE & ENGINE CONTROL



A	クボタセルナン
B	クボタセルツキ
C	ミツビシセルナン
D	ミツビシセルツキ

見出 NO.	部品番号 PART NO.	部品名称	PART NAME	個数Q'ty				型 寸 DESCRIPTION	適用号機 FROM ~ UP TO SERIAL NO.	備考 REMARKS
				A	B	C	D			
1	3420 0011 000	エンジン	ENGINE	1				GR170-E-GCL-CH3	NO.4064731~	
1	3415 0001 100	エンジン	ENGINE	1				GH170-1-E-GCLY-CH1	NO.4063486~NO.4064730	
1	3415 0001 100	エンジン	ENGINE	1				GH170-1-GCL-Y-CHI	NO.4060095~NO.4063485	
1	3415 0001 000	エンジン	ENGINE	1				GH170 GCL-Y	~NO.4060094	
1	3415 0002 100	エンジン	ENGINE		1			GH170-1-GCL-SY-CHI	NO.40605401~NO.4065427	
1	3420 0012 000	エンジン	ENGINE		1			GR170-E-GCLS-CH3	NO.4064731~	
1	3415 0002 100	エンジン	ENGINE		1			GH170-1-E-GCLSY-CH1	NO.4063486~NO.4064730	
1	3415 0002 100	エンジン	ENGINE		1			GH170-1-GCL-SY-CHI	NO.4060095~NO.4063485	
1	3415 0002 000	エンジン	ENGINE		1			GH170 GCL-SY	~NO.4060094	
1	3420 0088 000	エンジン	ENGINE			1		GB180LN-203	NO.4065013~	
1	3420 0083 001	エンジン	ENGINE			1		GM182LN-20D	NO.4063662~NO.4065012	
1	3420 0083 000	エンジン	ENGINE			1		GM182LN-203	NO.4061454~NO.4063661	
1	3418 0051 000	エンジン	ENGINE			1		GM181LN-203	~NO.4061453	
1	3420 0089 000	エンジン	ENGINE				1	GB180LE-204	NO.4065013~	
1	3420 0084 001	エンジン	ENGINE				1	GM182LE-20E	NO.4063662~NO.4065012	
1	3420 0084 000	エンジン	ENGINE				1	GM182LE-204	NO.4061454~NO.4063661	
1	3418 0052 000	エンジン	ENGINE				1	GM181LE-204	~NO.4061453	
2	K814 0108 035	Fボルト	BOLT	4	4	4	4	M8×35		
3	3420 0016 000	テールパイプ	PIPE	1	1				NO.4064731~	
5	0350 0140 818	PW	WASHER,PLAIN	2	2	2	2	8×18×1.6		
6	3407 0005 000	エンジンプーリ	PULLEY	1	1	1	1	076-20B2-01		
7	3205 0011 000	ベルトストッパー	STOPPER	2	2	2	2	L=75	NO.4064961~	
7	3610 0101 000	ベルトストッパー	STOPPER	2	2	2	2	L=65	~NO.4064960	
8	K110 0108 016	Fボルト	BOLT	2	2	2	2	M8×16		
10	0852 1300 033	Vベルト	V-BELT	2	2	2	2	SB33		走行ベルト