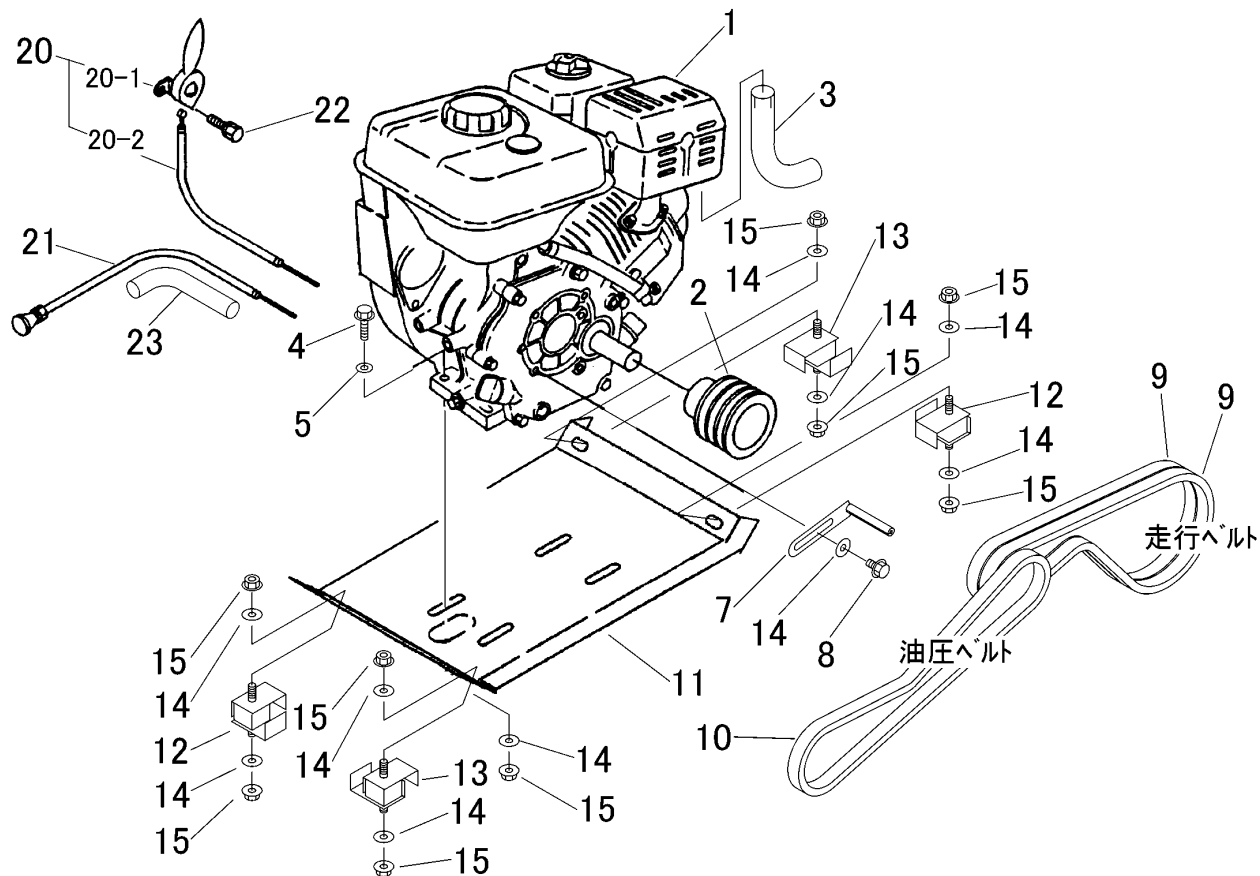

FIG 1 エンジン ENGINE



A	クボタセルナン
B	クボタセルツキ
C	ミツビシセルナン
D	ミツビシセルツキ

見出 NO.	部品番号 PART NO.	部品名称 PART NAME	個数Q'ty				型 寸 DESCRIPTION	適用号機 FROM ~ UP TO SERIAL NO.	備 考 REMARKS
			A	B	C	D			
1	3420 0011 000	エンジン ENGINE	1				GR170-E-GCL-CH3 NO.5091236~		
1	3415 0001 100	エンジン ENGINE	1				GH170-1-E-GCLY-CH1 NO.5090896~NO.5091235		
1	3415 0001 100	エンジン ENGINE	1				GH170-1-GCL-Y-CHI NO.5090341~NO.5090895		
1	3415 0001 000	エンジン ENGINE	1				GH170 GCL-Y ~NO.5090340		
1	3420 0012 000	エンジン ENGINE		1			GR170-E-GCLS-CH3 NO.5091236~		
1	3415 0002 100	エンジン ENGINE		1			GH170-1-E-GCLSY-CH1 NO.5090896~NO.5091235		
1	3415 0002 100	エンジン ENGINE		1			GH170-1-GCL-SY-CHI NO.5090341~NO.5090895		
1	3415 0002 000	エンジン ENGINE		1			GH170 GCL-SY ~NO.5090340		
1	3420 0088 000	エンジン ENGINE			1		GB180LN-203 NO.5091351~		
1	3420 0083 001	エンジン ENGINE			1		GM182LN-20D NO.5090951~NO.5091350		
1	3420 0083 000	エンジン ENGINE			1		GM182LN-203 NO.5090551~NO.5090950		
1	3418 0051 000	エンジン ENGINE			1		GM181LN-203 ~NO.5090550		
1	3420 0089 000	エンジン ENGINE			1		GB180LE-204 NO.5091351~		
1	3420 0084 001	エンジン ENGINE			1		GM182LE-20E NO.5090951~NO.5091350		
1	3420 0084 000	エンジン ENGINE			1		GM182LE-204 NO.5090551~NO.5090950		
1	3418 0052 000	エンジン ENGINE			1		GM181LE-204 ~NO.5090550		
2	3411 0005 000	エンジンプーリ PULLEY	1	1	1	1		NO.5091227~	
2	3408 0005 000	エンジンプーリ PULLEY	1	1	1	1	076-20B2-01	~NO.5091226	
3	3420 0016 000	テールパイプ PIPE	1	1				NO.5091236~	
4	K814 0108 035	フホルト BOLT	4	4	4	4	M8×35		
5	0350 0140 818	PW WASHER,PLAIN	2	2	2	2	8×18×1.6		
7	3610 0101 000	ベルトストッパー STOPPER	2	2	2	2			
8	K110 0108 016	フホルト BOLT	2	2	2	2	M8×16		
9	0852 1300 036	Vベルト V-BELT	2	2	2	2	SB36		走行ベルト
10	0852 1300 036	Vベルト V-BELT	1	1			SB36	NO.5091236~	油圧ベルト