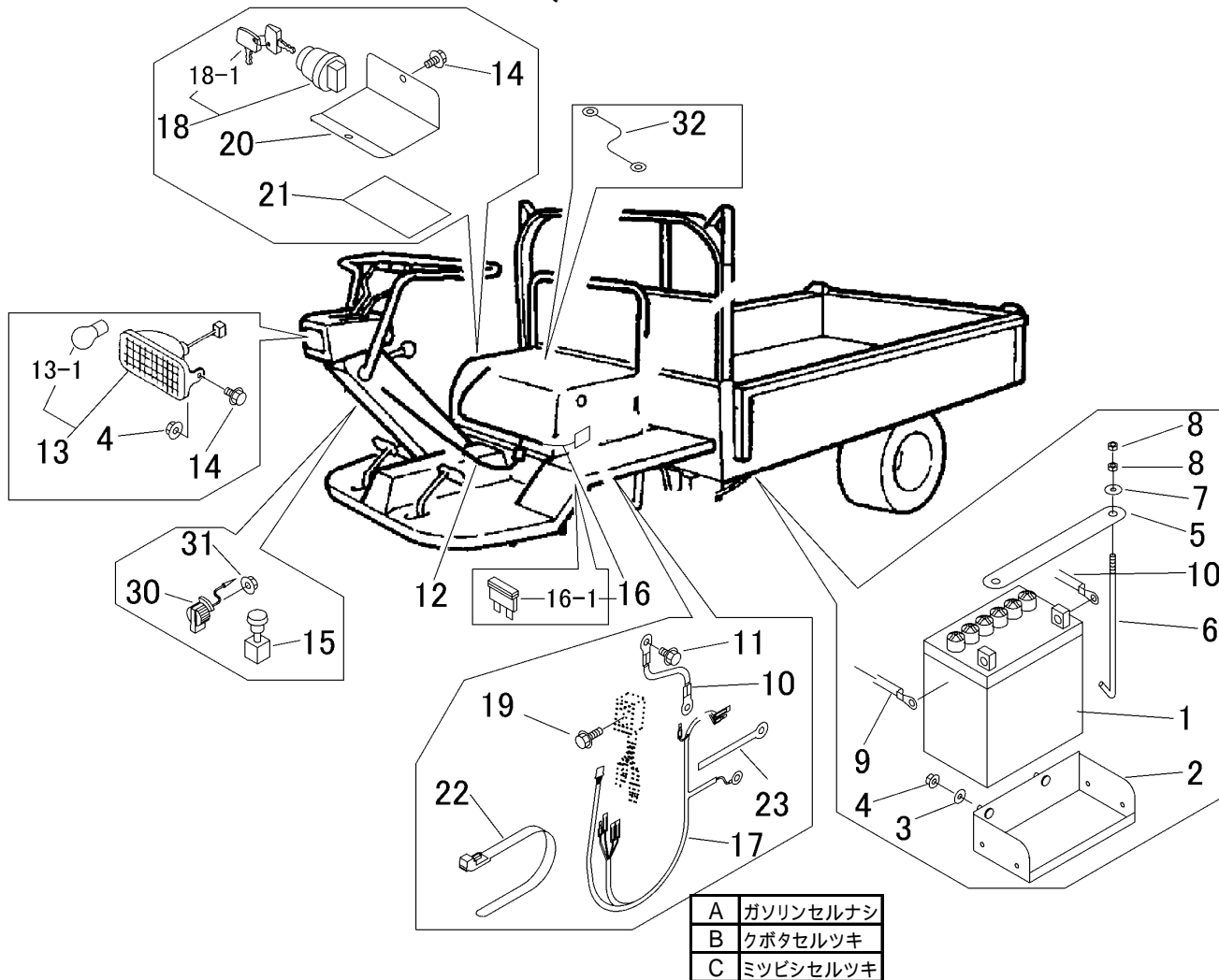

FIG 2 デンソー ELECTRIC EQUIPMENT



見出 NO.	部品番号 PART NO.	部品名称 PART NAME	個数 Q'ty			型 寸 DESCRIPTION	適用号機 FROM ~ UP TO SERIAL NO.	備 考 REMARKS
			A	B	C			
1	3407 0501 000	バッテリー BATTERY		1	1	28A19R		
2	3415 0501 001	ウケダイ BRACKET		1	1			
3	0350 0140 818	PW WASHER		2	2	8×18×1.6		
4	F301 0108 000	Fナット NUT	2	4	4	M8		
5	3407 0506 000	ステップイタホキョウ PLATE		1	1			
6	3705 3904 000	トリツケボルト BOLT		2	2	6×175		
7	0350 0140 618	PW WASHER,PLAIN		2	2	6×18×1.6		
8	A300 0106 001	ナット NUT		2	2	M6		
9	0980 7150 903	グラスコード WIRE		1	1	l=900		
10	3415 0055 000	リードセン WIRE		2	2	l=350		
11	3522 0238 100	タツタイト BOLT		2	2	M8×25		
12	3420 0207 001	ハーネス HARNESS	1					
12	3420 0209 001	ハーネス HARNESS		1	1		NO.5091236 ~	
12	3420 0209 000	ハーネス HARNESS		1	1		~ NO.5091235	
13	3420 0211 000	ライトASSY LIGHT	1					
13	3420 0216 000	ライトASSY LIGHT		1	1			
13-1	0980 8061 504	バルブ BULB	1			6V-15W		
13-1	0980 8122 304	バルブ BULB		1	1	12V-23W		
14	K110 0108 016	Fボルト BOLT	2	6	2	M8×16		
15	3407 0215 000	ライトスイッチ SWITCH	1	1	1	B15930		
16	3420 0233 001	ハーネスAssy HARNESS ASSY		1	1		NO.5090472 ~	
16	3420 0223 000	ハーネスAssy HARNESS ASSY		1			~ NO.5090471	
16	3420 0226 000	ハーネスAssy HARNESS ASSY			1		~ NO.5090471	
16-1	0980 1001 002	ヒューズ FUSE,BLADE		1	1	10A		

NO. 12・16・17・18 は、セット交換にて新旧部品と互換性があります。