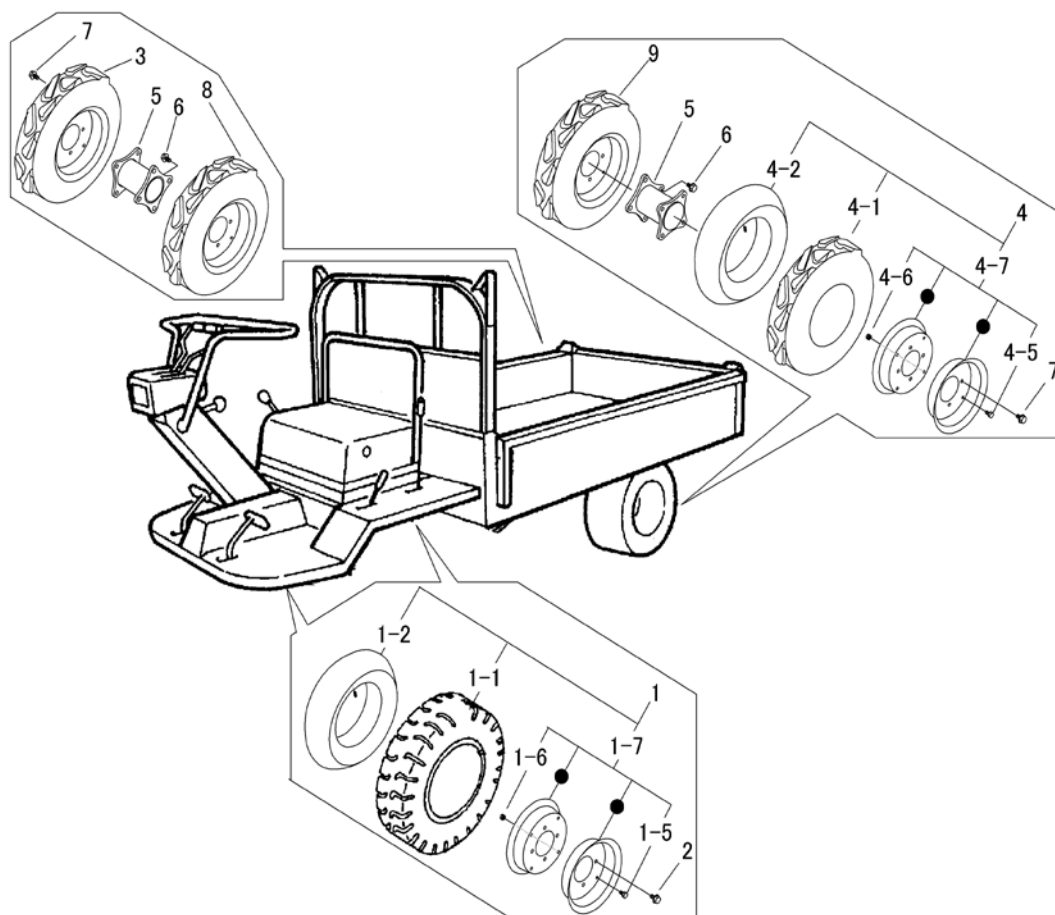

FIG 6 タイヤ TIRE



見出 NO.	部品番号 PART NO.	部品名称 PART NAME	個数 Q'ty	型 寸 DESCRIPTION	適用号機 FROM ~ UP TO SERIAL NO.	備 考 REMARKS
1	3420 2301 000	タイヤASSY	TIRE ASSY	2	HC4.00×8 4PR	
1-1	3407 2302 000	タイヤ	TIRE	2	HC4.00×8 4PR	
1-2	3407 2408 000	チューブ	TUBE	2	4.00-8 直型	
1-2	3407 2303 000	チューブ	TUBE	2	4.00-8 L型	
1-5	A110 0108 016	ボルト	BOLT	8	M8×16	
1-6	H301 0108 001	ナット	NUT	8	M8	
1-7	3407 9902 000	ホイールASSY	WHEEL ASSY	2		
2	F114 0112 020	セムスA	BOLT	8	M12×20	
3	3415 2305 000	タイヤASSYR	TIRE ASSY	1	AG 4.00-8 2PR	右外側
4	3415 2306 000	タイヤASSYL	TIRE ASSY	1	AG 4.00-8 2PR	左外側
4-1	3407 2407 000	タイヤ	TIRE	4	AG 4.00-8 2PR	
4-2	3407 2408 000	チューブ	TUBE	4	4.00-8 直型	
4-5	A110 0108 016	ボルト	BOLT	16	M8×16	
4-6	H301 0108 001	ナット	NUT	16	M8	
4-7	3407 9902 000	ホイールASSY	WHEEL ASSY	4		
5	3407 2401 000	Wボス	BOSS	2		
6	F114 0112 030	セムスA	BOLT	8	M12×30	
7	F114 0112 025	セムスA	BOLT	8	M12×25	
8	3427 2405 000	タイヤASSYR	TIRE ASSY	1	AG 4.00-8 2PR	右内側
9	3427 2406 000	タイヤASSYL	TIRE ASSY	1	AG 4.00-8 2PR	左内側