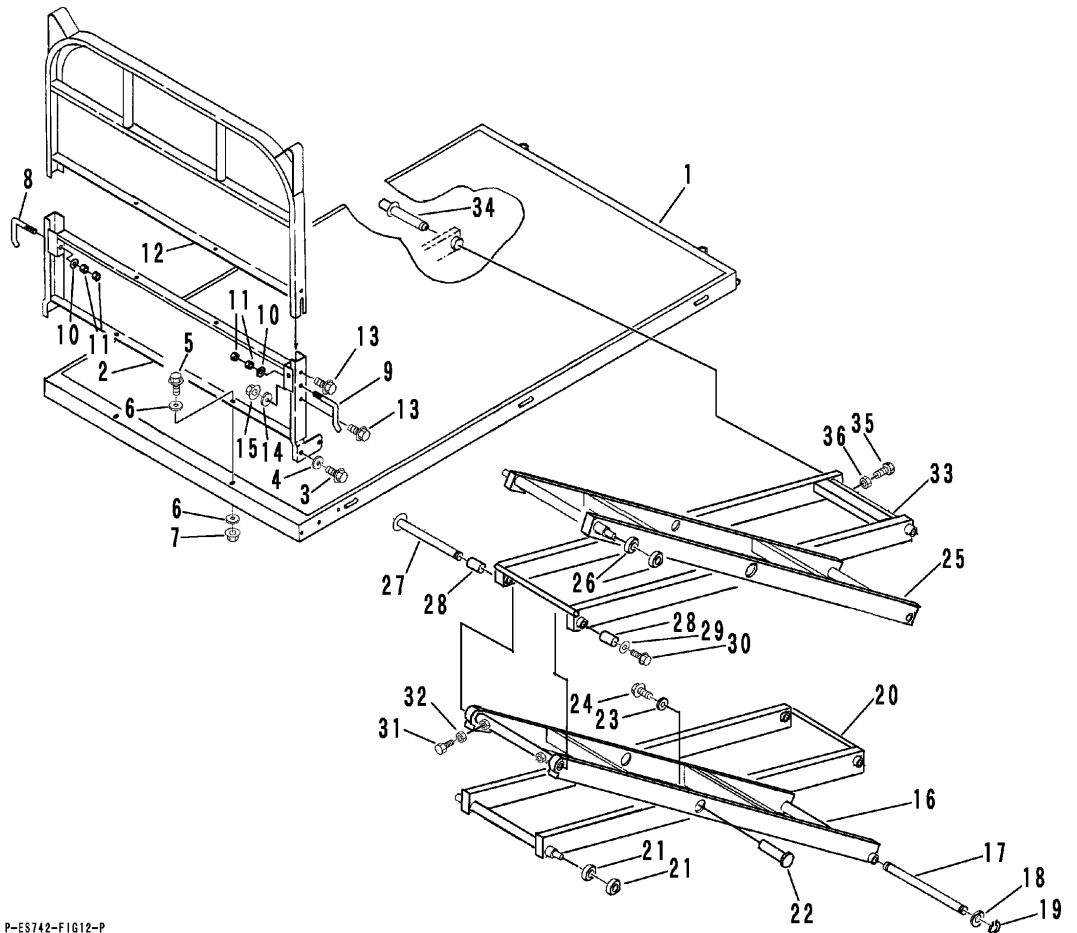

FIG 12 ニダイ & パネル & クロスバー
WAGON & PANEL & CROSS BAR



P-E5742-F1G12-P

見出 NO.	部品番号 PART NO.	部品名称 PART NAME	個数 Q'ty	型 寸 DESCRIPTION	適用号機 FROM ~ UP TO SERIAL NO	備考 REMARKS
1	3428 4001 000	ニダイ WAGON	1			
2	3428 4101 000	パネル PLATE	1			
3	K710 0110 020	ボルト BOLT	4	M10 × 20		
4	0350 0151 026	ワッシャー WASHER,PLAIN	4	10 × 26 × 2.3		
5	K110 0108 016	ボルト BOLT	2	M8 × 16		
6	0350 0140 818	ワッシャー WASHER,PLAIN	4	8 × 18 × 1.6		
7	F301 0108 000	ナット NUT	2	M8		
8	3407 4107 000	トアカケガネR LEVER	1	K-003		
9	3407 4108 000	トアカケガネL LEVER	1	K-003		
10	0350 0141 022	ワッシャー WASHER,PLAIN	2	10 × 22 × 1.6		
11	A301 0110 003	ナット NUT	4	M10 3種		
12	3428 4121 000	アーチ ARCH	1			
13	K110 0108 016	ボルト BOLT	4	M8 × 16		
14	0350 0140 818	ワッシャー WASHER,PLAIN	2	8 × 18 × 1.6		
15	F301 0108 000	ナット NUT	2	M8		
16	3428 4401 000	アンダーリンクウチ LINK	1			
17	3428 4418 000	シャフト SHAFT	1			
18	0350 0162 544	ワッシャー WASHER,PLAIN	2	25 × 44 × 3.2		
19	0740 0002 500	リング RING,SNAP	2	S25		
20	3428 4421 000	アンダーリンクソト LINK	1			
21	0750 0062 042	ベアリング BEARING	4	6204ZZ		
22	3616 4126 000	トリツケピン B PIN	4			
23	0350 0161 040	ワッシャー WASHER,PLAIN	4	10 × 40 × 3.2		
24	K710 0110 020	ボルト BOLT	4	M10 × 20		
25	3428 4433 000	アッパーリンクウチ LINK	1			

