

3434 9901 ニダイASSY WAGON ASSY (標準)

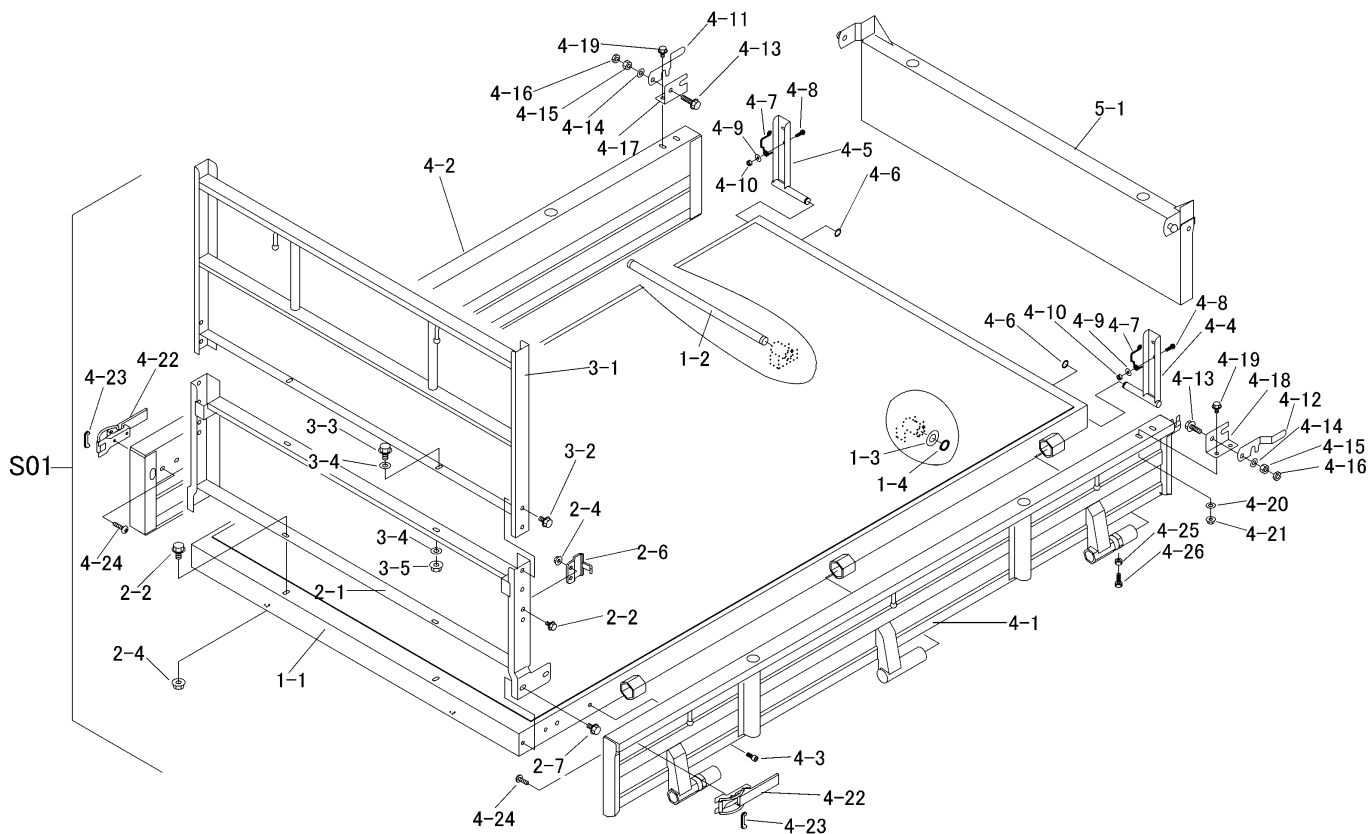

見出 NO.	部品番号 PART NO.	部品名称 PART NAME	個数 Q'ty	型 寸 DESCRIPTION	互 換 性 R/P	適 用 号 機 FROM ~ UP TO SERIAL NO.	備 考 REMARKS
S01	3434 9901 000	ニダイセット	1	WAGON set			
1-1	3434 4001 000	フレーム	1	FRAME			
1-2	3408 4025 000	ニダイリツケピン	1	PIN			
1-3	0350 0162 040	PW	2	WASHER 20×40×3.2			
1-4	0740 0002 000	リング	2	RING S20			
2-1	3430 4101 000	パネル	1	PANEL			
2-2	K110 0108 016	Fボルト	6	BOLT M8×16(4T)			
2-4	F301 0108 000	Fナット	6	NUT M8			
2-6	3721 4114 000	プレート	2	PLATE			
2-7	K710 0110 020	Fボルト	4	BOLT M10×20(7T)			
3-1	3430 4201 000	アーチ	1	ARCH			
3-2	K710 0110 016	Fボルト	4	BOLT M10×16(7T)			
3-3	K110 0108 016	Fボルト	2	BOLT M8×16			
3-4	0350 0140 818	PW	4	WASHER 8×18×1.6			
3-5	F301 0108 000	Fナット	2	NUT M8			
4-1	3682 4601 000	サイドゲート	1	SIDE GATE			
4-2	3682 4621 000	サイドゲート	1	SIDE GATE			
4-3	3569 4623 000	キャップスクリュー	2	BOLT M8×20			
4-4	3721 4222 000	ブラケット	1	BRACKET			
4-5	3721 4224 000	ブラケット	1	BRACKET			
4-6	3718 4226 000	マルリング	2	RING			
4-7	3718 4227 000	スプリング	2	SPRING			
4-8	A252 0160 020	トラスコネジ	2	SCREW M6×20			