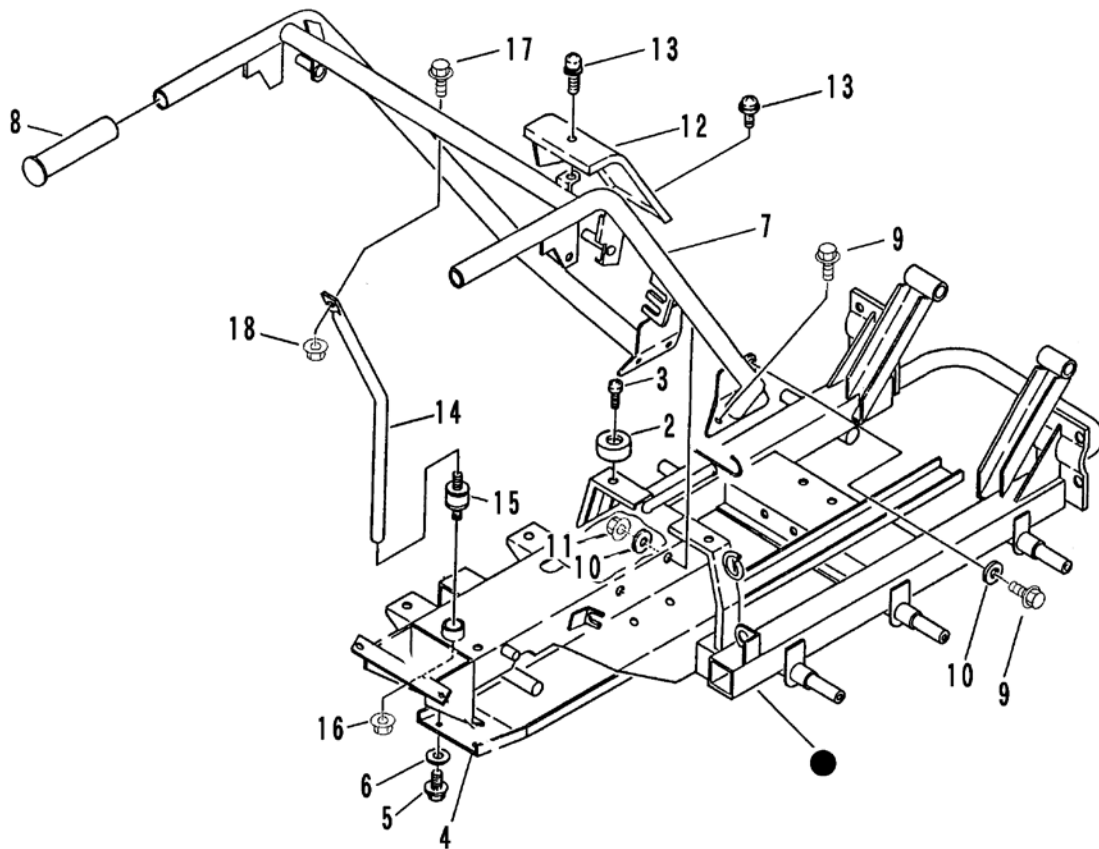

FIG 4 フレーム & ハンドル (手動ダンプ)
 FRAME & HANDLE (Manual hand tipping)



A	標準ハンドル	Standard handle	
B	緊停ハンドル	Deadman's control brake handle	~NO.7563258

見出 NO.	部品番号 PART NO.	部品名称 PART NAME	個数 Q'ty A B	型 寸 DESCRIPTION	適用号機 FROM ~ UP TO SERIAL NO.	備 考 REMARKS
2	3611 4062 000	ホゴゴム	2 2	B-4		
3	A252 0160 025	トラスコネジ	2 2	M6 × 25		
4	3514 1061 000	ガード	1			
4	3524 1061 000	ガード				1
5	K110 0108 016	Fボルト	4 4	M8 × 16		
6	0350 0140 822	PW	4 4	8 × 22 × 1.6		
7	3514 1101 001	ハンドル	1		NO.7564123~	D
7	3514 1101 000	ハンドル	1		~NO.7564122	
7	3526 1601 000	ハンドル			~NO.7563258	(輸出用)
8	3513 1125 000	ニギリ	2 2	HK-25		
9	K710 0108 020	Fボルト	6 6	M8 × 20		
10	0350 0140 818	PW	4 4	8 × 18 × 1.6		
11	F301 0108 000	Fナット	2 2	M8		
12	3513 1132 000	ハンドルカバー	1			
12	3524 1181 000	ハンドルカバー				1
13	H242 0106 016	ナベセムスB	2 2	M6 × 16		
14	3526 1135 000	サポート	1			
14	3526 1635 000	サポート				1
15	3204 0008 000	ホウシソゴム	1 1	EA1002		
16	F300 0106 000	Fナット	1 1	M6		
17	K710 0108 020	Fボルト	1 1	M8 × 20		
18	F301 0108 000	Fナット	1 1	M8		