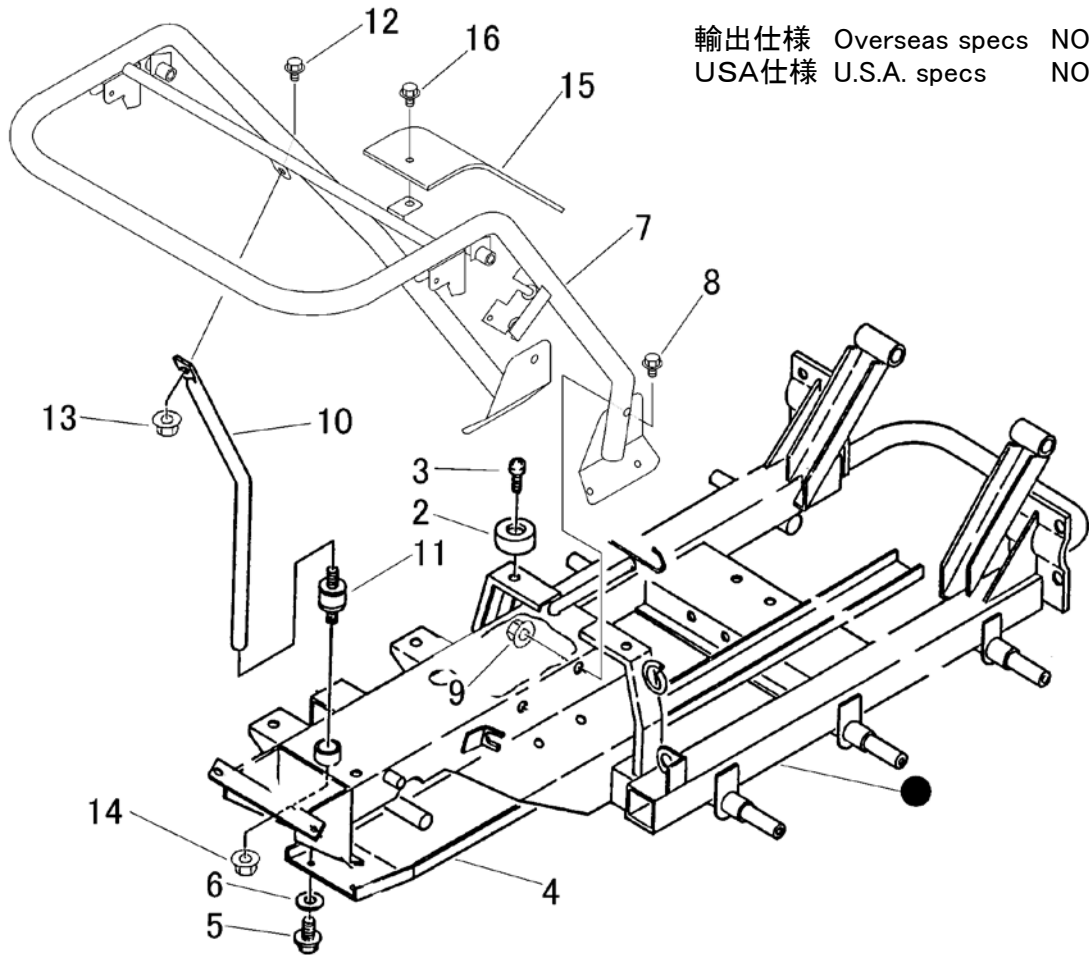

FIG 4-1 フレーム & ハンドル (手動ダンプ)  
 FRAME & HANDLE (Manual hand tipping)

輸出仕様 Overseas specs NO.7563259~  
 USA仕様 U.S.A. specs NO.7563165~



見出 NO.	部品番号 PART NO.	部品名称 PART NAME	個数 Q'ty	型 寸 DESCRIPTION	適用号機 FROM ~ UP TO SERIAL NO.	備 考 REMARKS
2	3611 4062 000	ホコゴム	2	B-4		
3	A252 0160 025	トラスコネジ	2	M6 × 25		
4	3526 1061 000	ガード	1			
5	K110 0108 016	Fボルト	4	M8 × 16		
6	0350 0140 822	PW	4	8 × 22 × 1.6		
7	3526 1681 001	ハンドル	1		NO.7564123~	D
7	3526 1681 000	ハンドル	1		NO.7563259~NO.7564122	D
7	3526 1651 000	ハンドル	1		~NO.7563258	
8	K710 0108 020	Fボルト	6	M8 × 20		
9	F301 0108 000	Fナット	2	M8		
10	3526 1695 000	サポート	1		NO.7563259~	
10	3526 1135 000	サポート	1		~NO.7563258	
11	3204 0008 000	ホウシゴム	1	EA1002		
12	K710 0108 020	Fボルト	1	M8 × 20		
13	F301 0108 000	Fナット	1	M8		
14	F300 0106 000	Fナット	1	M6		
15	3526 1671 000	カバー	1			
16	K700 0106 014	Fボルト	2	M6 × 14		