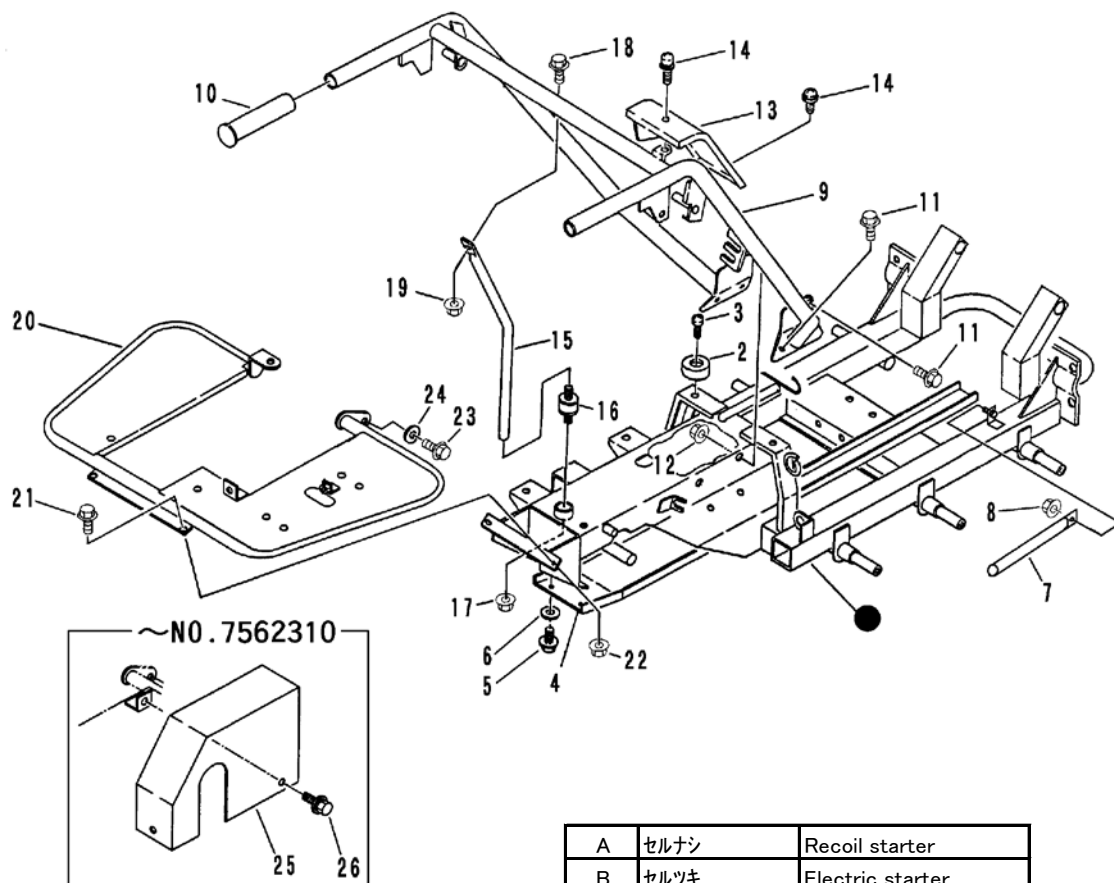

FIG 7 フレーム & ハンドル & フェンダー (油圧ダンプ)
 FRAME & HANDLE & FENDER (Hydraulic tipping) ~NO.7563258



A	セルナン	Recoil starter
B	セルツキ	Electric starter

見出 NO.	部品番号 PART NO.	部品名称 PART NAME	個数 Q'ty		型 寸 DESCRIPTION	適用号機 FROM ~ UP TO SERIAL NO.	備 考 REMARKS
			A	B			
2	3611 4062 000	ホコゴム	RUBBER	2	2	B-4	
3	A252 0160 025	トラスコネジ	SCREW	2	2	M6 × 25	
4	3526 1061 000	ガード	GUARD	1	1		
5	K110 0108 016	Fボルト	BOLT	4	4	M8 × 16	
6	0350 0140 822	PW	WASHER, PLAIN	4	4	8 × 22 × 1.6	
7	3632 4021 000	ラッカホ ⁺ ウシホ ⁺ ウ	BAR	1	1		
8	A351 0112 002	Uナット	U-NUT	1	1	M12	
9	3526 1601 000	ハンドル	HANDLE	1	1		
10	3513 1125 000	ニギリ	GRIP	2	2	HK-25	
11	K710 0108 020	Fボルト	BOLT	6	5	M8 × 20	
12	F301 0108 000	Fナット	NUT	2	2	M8	
13	3524 1181 000	ハンドルカバー	COVER	1	1		
14	H242 0106 016	ナベ ⁺ セムSB	SCREW	2	2	M6 × 16	
15	3526 1635 000	サポート	SUPPORT	1	1		
16	3204 0008 000	ホ ⁺ ウシゴム	INSULATOR	1	1	EA1002	
17	F300 0106 000	Fナット	NUT	1	1	M6	
18	K710 0108 020	Fボルト	BOLT	1	1	M8 × 20	
19	F301 0108 000	Fナット	NUT	1	1	M8	
20	3526 1301 001	フェンダ	FENDER	1	1		NO.7562311 ~
20	3526 1301 000	フェンダ	FENDER	1	1		~NO.7562310
21	K710 0108 025	Fボルト	BOLT	2	2	M8 × 25	
22	F301 0108 000	Fナット	NUT	2	2	M8	
23	K710 0108 025	Fボルト	BOLT	1	1	M8 × 25	
24	0350 0140 822	PW	WASHER, PLAIN	1	1	8 × 22 × 1.6	
25	3526 1321 000	アンセ ⁺ ンカバー	COVER	1	1		~NO.7562310
26	H104 0106 016	セムSB	BOLT	2	2	M6 × 16	~NO.7562310