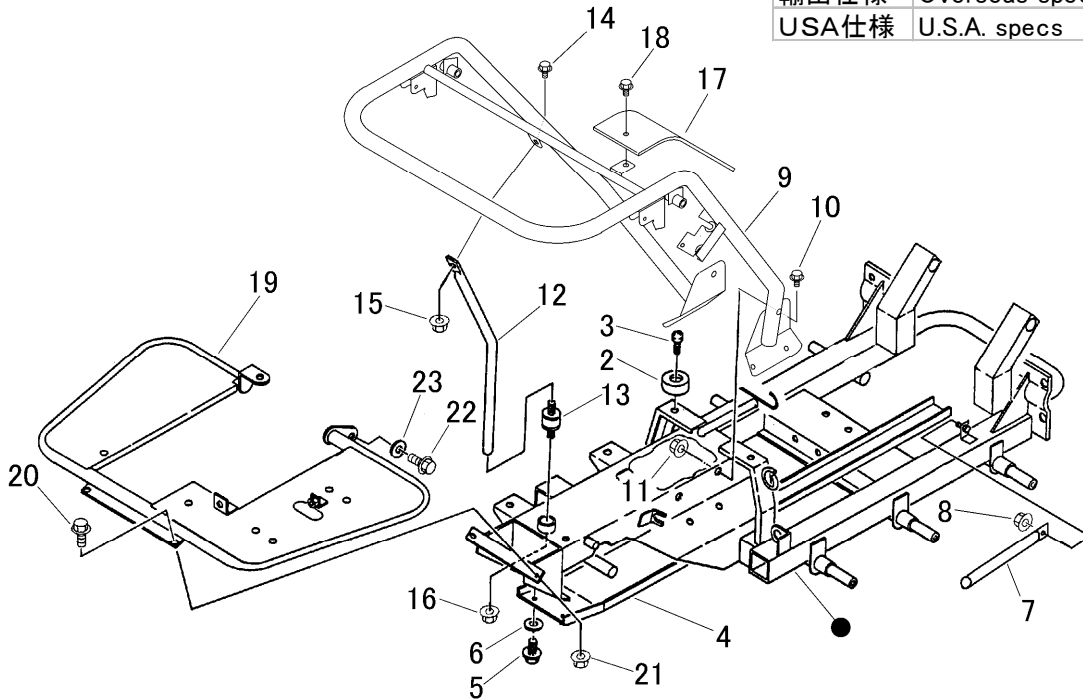

FIG 7-1 フレーム & ハンドル & フェンダー (油圧ダンプ)  
 FRAME & HANDLE & FENDER (Hydraulic tipping)

輸出仕様	Overseas specs	NO.7563259~
USA仕様	U.S.A. specs	NO.7563165~



見出	部品番号	部品名称		個数	型 寸	適用号機	備考
NO.	PART NO.	PART NAME		Q'ty	DESCRIPTION	FROM ~ UP TO SERIAL NO.	REMARKS
2	3611 4062 000	ホコゴム	RUBBER	2	B-4		
3	A252 0160 025	トラスコネジ	SCREW	2	M6×25		
4	3526 1061 000	ガード	GUARD	1			
5	K110 0108 016	Fボルト	BOLT	4	M8×16		
6	0350 0140 822	PW	WASHER,PLAIN	4	8×22×1.6		
7	3632 4021 000	ラッカホウシホウ	BAR	1			
8	A351 0112 002	Uナット	U-NUT	1	M12		
9	3526 1681 001	ハンドル	HANDLE	1		NO.7564123~	D
9	3526 1681 000	ハンドル	HANDLE	1		NO.7563259~NO.7564122	D
9	3526 1651 000	ハンドル	HANDLE	1		~NO.7563258	
10	K710 0108 020	Fボルト	BOLT	6	M8×20		
11	F301 0108 000	Fナット	NUT	2	M8		
12	3526 1695 000	サポ-ト	SUPPORT	1		NO.7563259~	
12	3526 1135 000	サポ-ト	SUPPORT	1		~NO.7563258	
13	3204 0008 000	ホウシゴム	INSULATOR	1	EA1002		
14	K710 0108 020	Fボルト	BOLT	1	M8×20		
15	F301 0108 000	Fナット	NUT	1	M8		
16	F300 0106 000	Fナット	NUT	1	M6		
17	3526 1671 000	カバー	COVER	1			
18	K700 0106 014	Fボルト	BOLT	2	M6×14		
19	3526 1301 001	フェンダ	FENDER	1			GB180,GN182
19	3526 1331 000	フェンダ	FENDER	1			for EPA EX17
20	K710 0108 025	Fボルト	BOLT	2	M8×25		
21	F301 0108 000	Fナット	NUT	2	M8		
22	K710 0108 025	Fボルト	BOLT	1	M8×25		
23	0350 0140 822	PW	WASHER,PLAIN	1	8×22×1.6		