

3570 120A カバー ( ダンプ ) COVER ( Dumping )

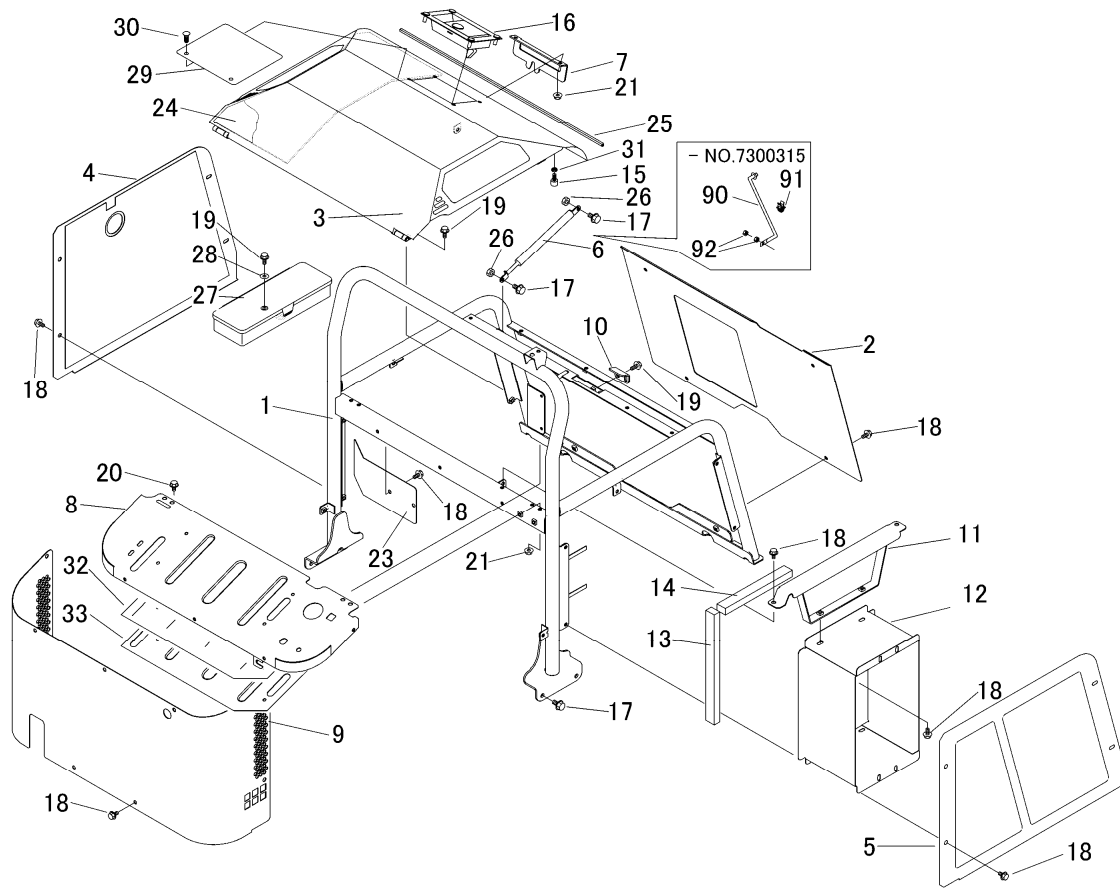

見出	部品番号	部品名称		個数	型 寸	互	適用号機	備 考
NO.	PART NO.	PART NAME		Q'ty	DESCRIPTION	R/P	FROM ~ UP TO SERIAL NO.	REMARKS
1	3570 1201 000	ハンドレール	HANDRAIL	1			~NO.7300315	
1	3570 1201 001	ハンドレール	HANDRAIL	1		D	NO.7300316~NO.7300603	
1	3570 1201 002	ハンドレール	HANDRAIL	1		D	NO.7300604~	
2	3570 1214 000	カバー	COVER	1			~NO.7300105	
2	3570 1214 001	カバー	COVER	1		C	NO.7300106~	
3	3570 1215 000	カバー	COVER	1			~NO.7300315	
3	3570 1215 001	カバー	COVER	1		D	NO.7300316~	
4	3570 1221 000	カバー	COVER	1				
5	3570 1222 000	カバー	COVER	1				
6	3655 1838 000	ガススプリング	SPRING,GAS	1		D	NO.7300316~	
7	3570 1259 000	プレート	PLATE	1		D	NO.7300316~NO.7300603	
7	3570 1259 001	プレート	PLATE	1		D	NO.7300604~	
8	3570 1236 000	パネル	PANEL	1			~NO.7300493	
8	3570 1236 001	パネル	PANEL	1		D	NO.7300494~	
9	3570 1237 000	プレート	PLATE	1			~NO.7300389	
9	3570 1237 001	プレート	PLATE	1		D	NO.7300390~	
10	3570 1241 000	プレート	PLATE	1				
11	3570 1242 000	ブラケット	BRACKET	1				
12	3570 1245 000	ブラケット	BRACKET	1				
13	3570 1246 000	エプトシーラー	INSULATOR	2				
14	3570 1248 000	インシュレータ	INSULATOR	2				
15	3606 4024 000	ホウオンゴム	RUBBER	2	B-7		~NO.7300493	
15	3668 1335 000	ホルト(ゴムツキ)	BOLT	2		D	NO.7300494~	
16	3570 1255 000	ラッチ	LATCH	1				
17	K710 0110 020	Fホルト	BOLT	8	M10×20(7T)			

