

3670 300B ソウサ・シート (USA仕様)
CONTROL & SEAT (USA SPECS)

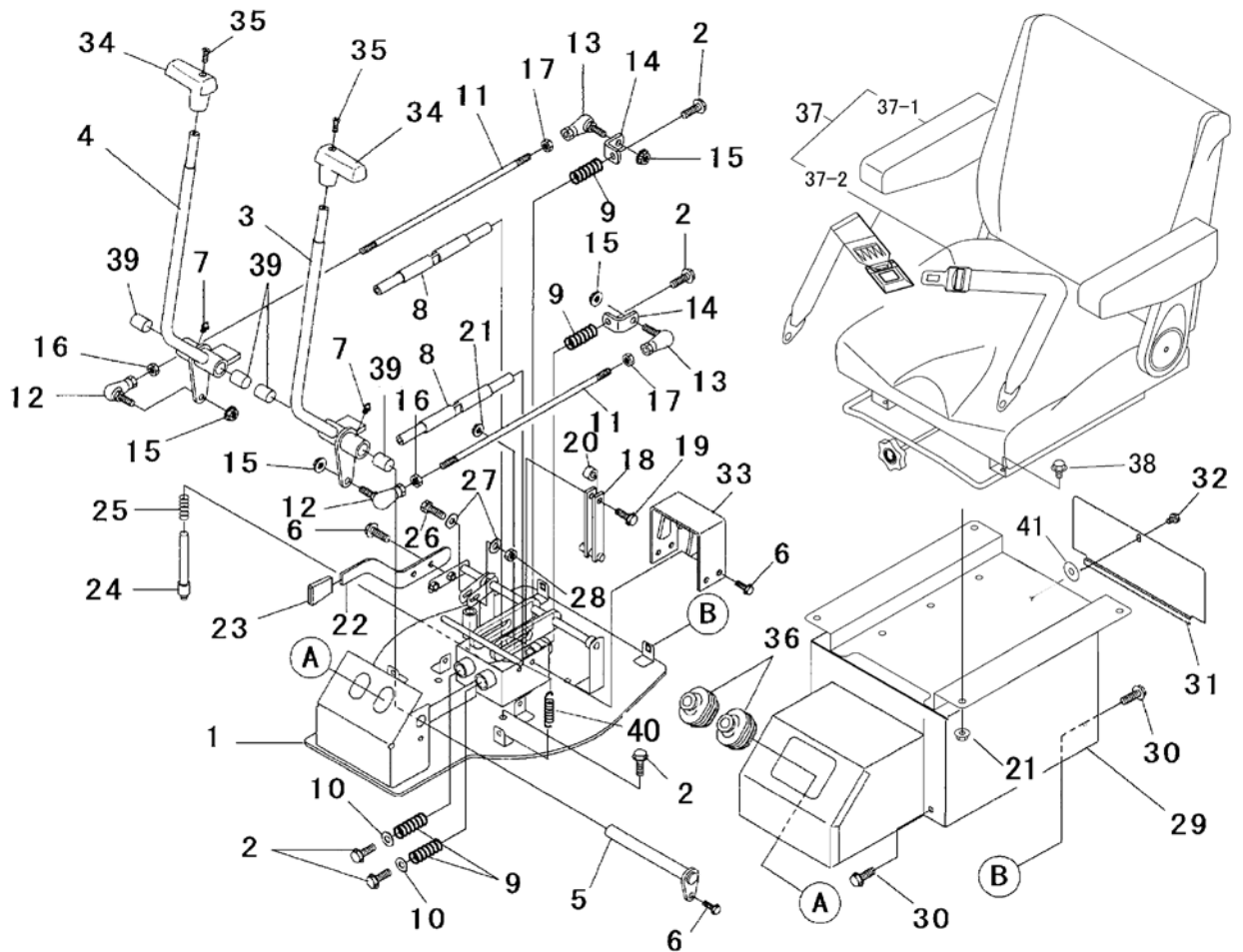

| 見出 NO. | 部品番号 PART NO. | 部品名称 PART NAME | 個数 Q'ty | 型 寸 DESCRIPTION | 互 換 性 R/P | 適 用 号 機 FROM ~ UP TO SERIAL NO. | 備 考 REMARKS |
|-----------|------------------|-------------------|------------|---------------------------|--------------------|------------------------------------|----------------|
| 1 | 5229 3001 000 | ブラケット | 1 | BRACKET | | | |
| 2 | K712 0110 020 | Fボルト | 8 | BOLT M10×20(細目) | | | |
| 3 | 5229 3021 000 | レバー | 1 | LEVER | | | |
| 4 | 5229 3028 000 | レバー | 1 | LEVER | | | |
| 5 | 5229 3031 000 | ピン | 1 | PIN | | | |
| 6 | K710 0108 020 | Fボルト | 7 | BOLT M8×20(7T) | | | |
| 7 | A650 0100 600 | グリースニップル | 3 | NIPLLE, GREASE A-M6 | | | |
| 8 | 5229 3035 000 | ピン | 2 | PIN | | | |
| 9 | 5229 3036 000 | スプリング | 4 | SPRING | | | |
| 10 | 0350 0161 030 | PW | 2 | WASHER,PLAIN 10×30×3.2 | | | |
| 11 | 5229 3038 000 | ボルト | 2 | BOLT | | | |
| 12 | 3627 3318 100 | リンクホール | 2 | JOINT | | | |
| 13 | 3664 3076 000 | リンクホール | 2 | JOINT | | | |
| 14 | 5229 3039 000 | プレート | 2 | PLATE | | | |
| 15 | F301 0110 000 | Fナット | 4 | NUT M10 | | | |
| 16 | A301 0110 003 | ナット | 2 | NUT M10(3種) | | | |
| 17 | A301 2110 003 | ナット | 2 | NUT M10L(3種) | | | |
| 18 | 3664 3066 000 | スライドアーム | 2 | ARM | | | |
| 19 | K814 0108 030 | Fボルト | 2 | BOLT M8×30(8T) | | | |
| 20 | 3664 3071 000 | パイプ | 2 | PIPE | | | |
| 21 | F301 0108 000 | Fナット | 6 | NUT M8 | | | |
| 22 | 5229 3045 000 | プレート | 1 | PLATE | | | |
| 23 | 3533 1165 000 | グリップ | 1 | GRIP | | | |
| 24 | 5229 3049 000 | ピン | 1 | PIN | | | |
| 25 | 3205 3105 000 | スプリング | 1 | SPRING | | | |