

3670 300A ソウサ・シート (CE仕様)
CONTROL & SEAT (CE SPECS)

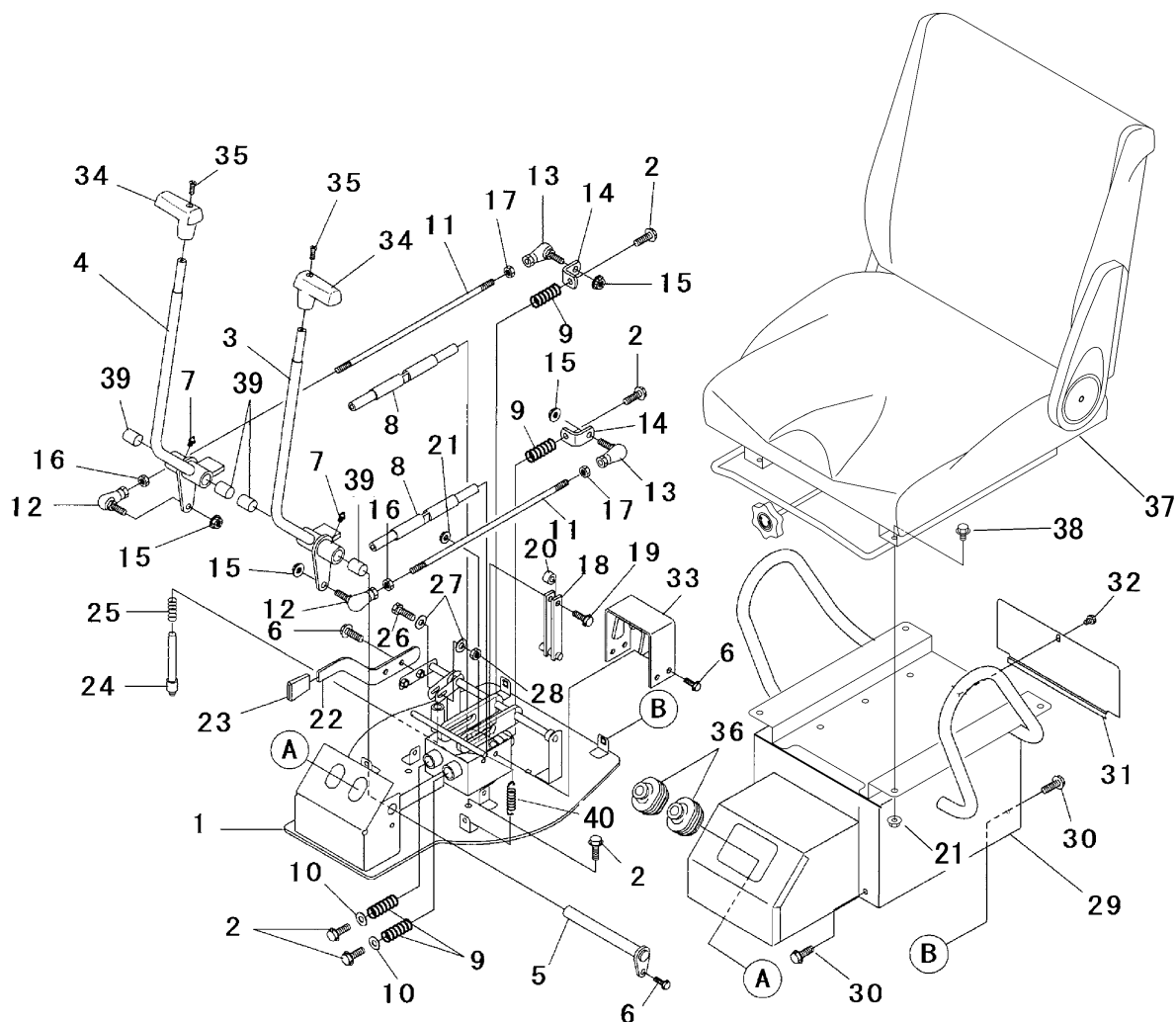

見出 NO.	部品番号 PART NO.	部品名称	PART NAME	個数 Q'ty	型 寸 DESCRIPTION	適用号機 FROM ~ UP TO SERIAL NO.	備 考 REMARKS
1	5229 3001 000	ブラケット	BRACKET	1			
2	K712 0110 020	Fボルト	BOLT	8	M10×20(細目)		
3	5229 3021 000	レバー	LEVER	1			
4	5229 3028 000	レバー	LEVER	1			
5	5229 3031 000	ピン	PIN	1			
6	K710 0108 020	Fボルト	BOLT	7	M8×20(7T)		
7	A650 0100 600	グリースニップル	NIPPLE, GREASE	3	A-M6		
8	5229 3035 000	ピン	PIN	2			
9	5229 3036 000	スプリング	SPRING	4			
10	0350 0161 030	PW	WASHER,PLAIN	2	10×30×3.2		
11	5229 3038 000	ボルト	BOLT	2			
12	3627 3318 100	リンクボール	JOINT	2			
13	3664 3076 000	リンクボール	JOINT	2			
14	5229 3039 000	プレート	PLATE	2			
15	F301 0110 000	Fナット	NUT	4	M10		
16	A301 0110 003	ナット	NUT	2	M10(3種)		
17	A301 2110 003	ナット	NUT	2	M10L(3種)		
18	3664 3066 000	スライドアーム	ARM	2			
19	K814 0108 030	Fボルト	BOLT	2	M8×30(8T)		
20	3664 3071 000	パイプ	PIPE	2			
21	F301 0108 000	Fナット	NUT	6	M8		
22	5229 3045 000	プレート	PLATE	1			
23	3533 1165 000	グリップ	GRIP	1			
24	5229 3049 000	ピン	PIN	1			
25	3205 3105 000	スプリング	SPRING	1			