

HYDRAULIC LINE (PART-1) (SLEWING & DUMPING)

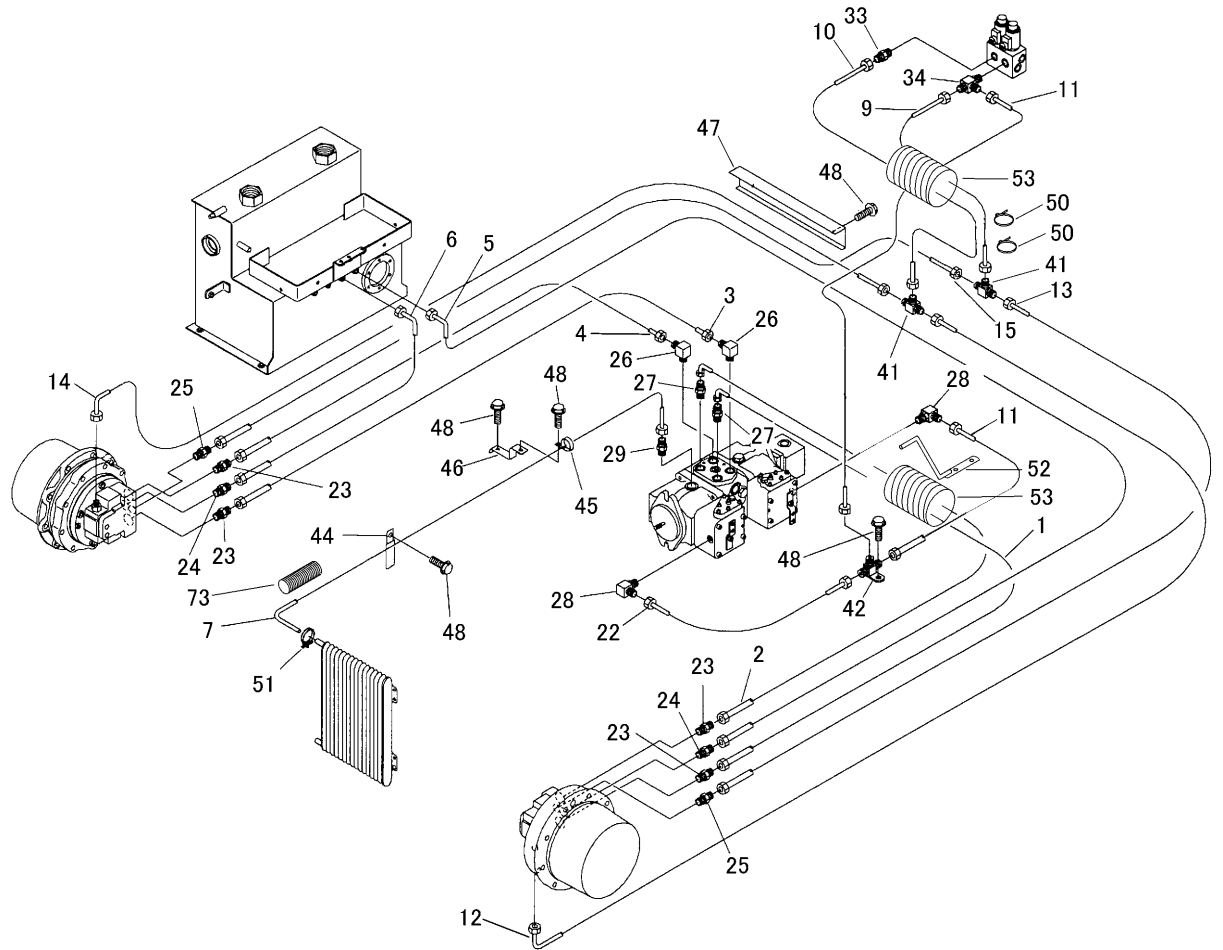

見出	部品番号	部品名称		個数	型 寸	互換性	適用号機	備 考
NO.	PART NO.	PART NAME		Q'ty	DESCRIPTION	R/P	FROM ~ UP TO SERIAL NO.	REMARKS
1	5229 6101 000	ホース	HOSE	1				
2	5229 6102 000	ホース	HOSE	1				
3	3664 6101 200	ホース	HOSE	1				
4	5229 6104 000	ホース	HOSE	1				
5	5229 6111 000	ホース	HOSE	1				
6	5229 6112 000	ホース	HOSE	1				
7	5229 6115 000	ホース	HOSE	1				
9	5229 6117 000	ホース	HOSE	1				
10	5229 6118 000	ホース	HOSE	1				
11	5229 6119 000	ホース	HOSE	2				
12	5229 6121 000	ホース	HOSE	1				
13	5229 6122 000	ホース	HOSE	1				
14	5229 6123 000	ホース	HOSE	1				
15	5229 6124 000	ホース	HOSE	1				
22	3664 6141 000	ホース	HOSE	1				
23	3655 5122 000	ストレート	ADAPTER	4				
24	3655 5117 000	ストレート	ADAPTER	2				
25	3552 6051 000	アダプタ	ADAPTER	2				
26	3655 5157 000	サツキエルホ	ADAPTER	2				
27	3664 6104 000	ストレート	ADAPTER	2				
28	3664 6143 000	サツキエルホ	ADAPTER	2				
29	5229 6151 000	アダプタ	ADAPTER	1				
33	3552 6051 000	アダプタ	ADAPTER	1				
34	5229 6153 000	アダプタ	ADAPTER	1				
41	5229 6155 000	アダプタ	ADAPTER	2				