

36A3 010A エンジンコントロール ENGINE CONTROL

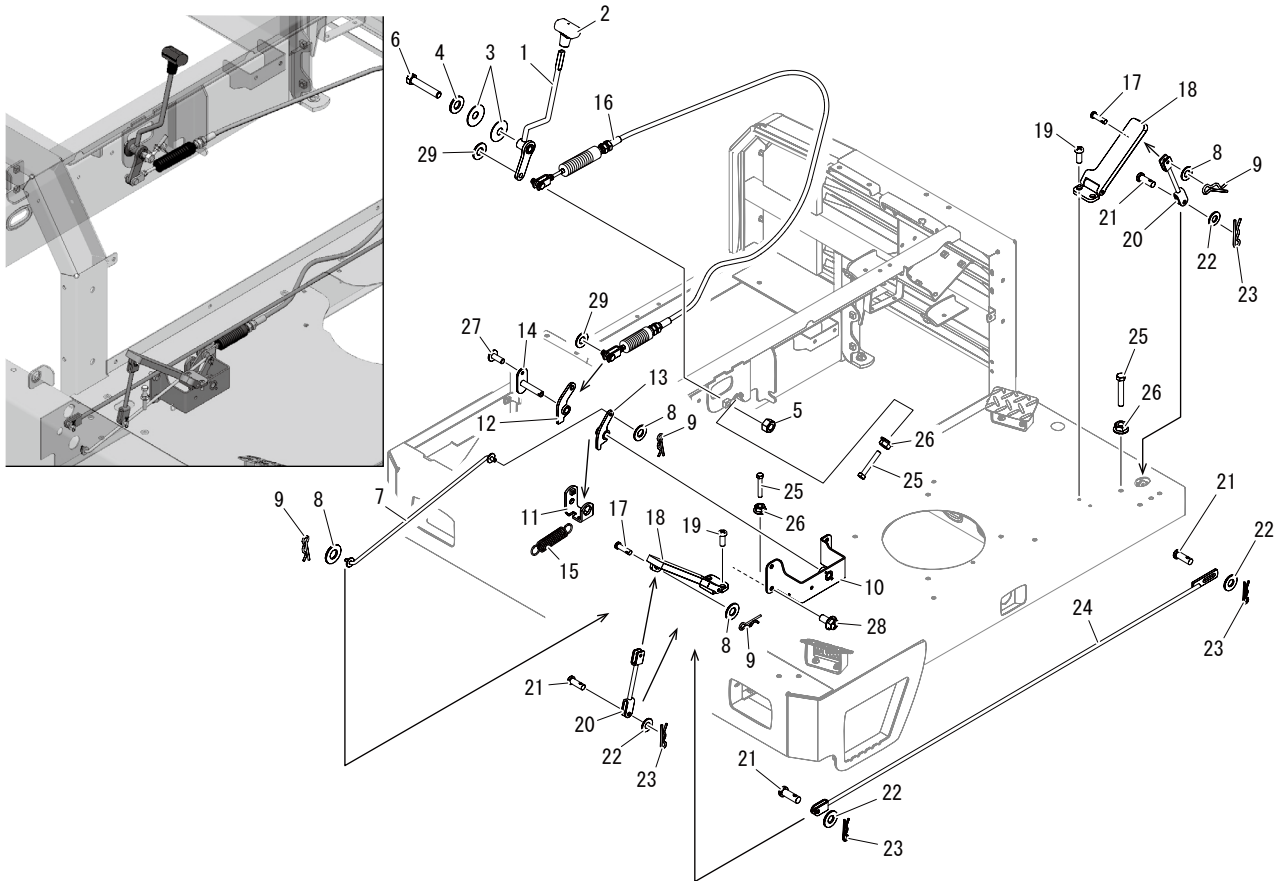

36A3P 010A 000 02



見出 No.	部品番号 PART No.	部品名称	PART NAME.	個数 Q'ty	型寸 DESCRIPTION	適用号機 FROM ~ UP TO SERIAL No.	備考 REMARKS
1	36A3 0101 000	レバー	LEVER	1			
2	5229 0105 000	グリップ	GRIP	1			
3	3629 4637 000	サラバネ	SPRING	2			
4	0350 0151 226	PW	PW	1			
5	A301 0112 001	ナット	NUT	1	M12		
6	A114 0112 065	ボルト	BOLT	1	M12 × 65 × 30		
7	36A3 0105 000	ロッド	ROD	1			
8	0350 0130 613	PW	WASHER	4			
9	0523 0106 000	スナップピン	PIN SNAP	4			
10	36A3 0116 000	ブラケット	BRACKET	1			
11	36A3 0117 000	ブラケット	BRACKET	1			
12	36A3 0118 000	リンク	LINK	1			
13	36A3 0119 000	リンク	LINK	1			
14	36A3 0115 000	ピン	PIN	1			
15	3408 5202 000	スプリング	SPRING	1			
16	3707 3321 000	プッシュプルワイヤー	WIRE	1			
17	0562 0106 021	ヒラアタマピン	PIN	2			
18	3709 0116 000	アクセルペダル	PEDAL	2			



見出	部品番号	部品名称	PART NAME.	個数	型寸	適用号機	備考
No.	PART No.			Q'ty	DESCRIPTION	FROM ~ UP TO SERIAL No.	REMARKS
19	A242 0106 016	ナベコネジ	SCREW	4	M6 × 16		
20	5229 0111 000	ロッド	ROD	2			
21	0562 0108 022	ヒラアタマピン	PIN	4			
22	0350 0140 818	P W	WASHER	4			
23	0523 0108 000	スナップピン	PIN SNAP	4			
24	5229 0113 000	ロッド	ROD	1			
25	A110 0108 050	ボルト	BOLT	3	M8 × 50		
26	F301 0108 000	F ナット	NUT	3	M8		
27	A252 0506 016	トラスコネジ	SCREW	1	M6 × 16		
28	K710 0108 016	F ボルト	BOLT	4	M8 × 16		
29	0350 0141 022	P W	WASHER	2			