

36A3 140B カバー パネル 1 (ターン&ダンプ) COVER PANEL 1 (SLEWING & DUMPING)

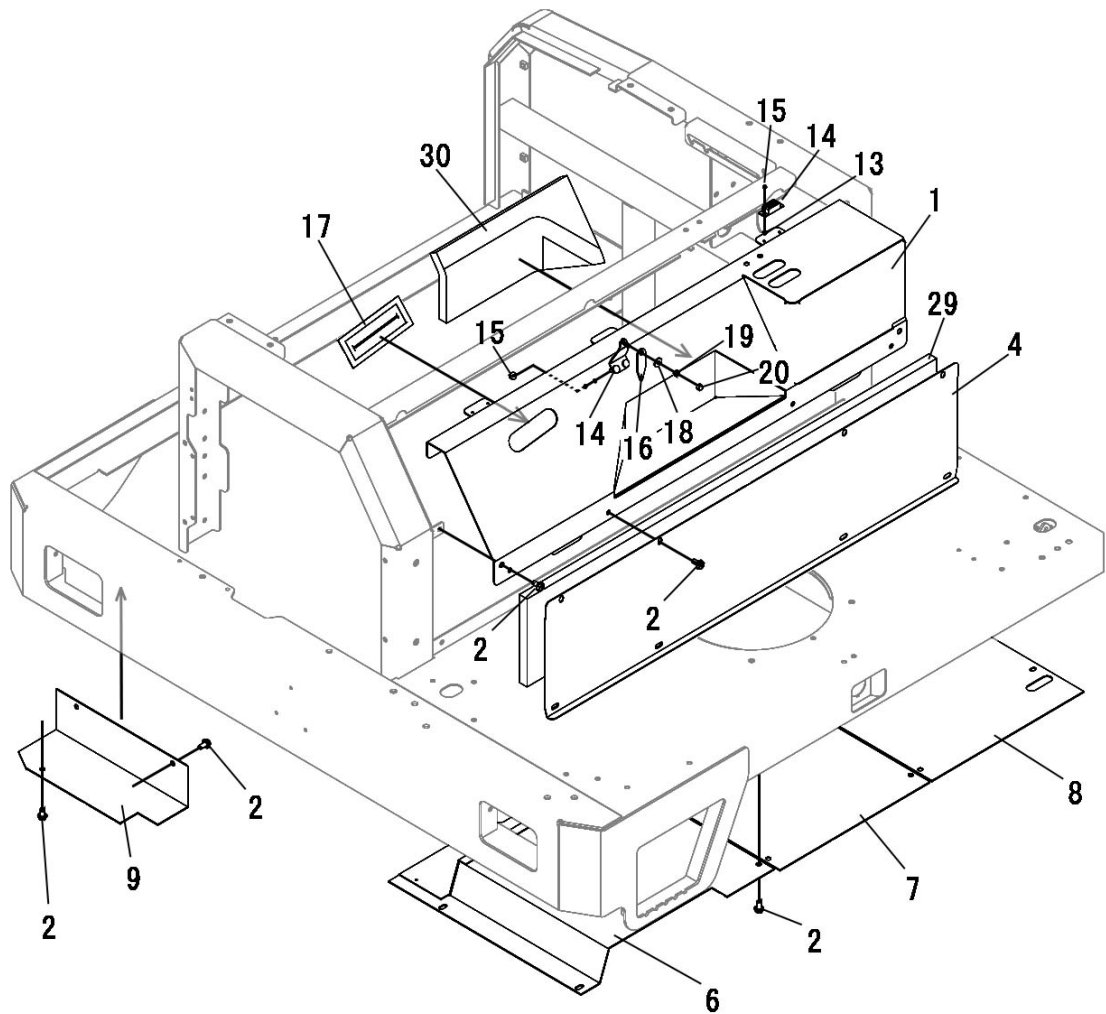

見出	部品番号	部品名称		個数	型 寸	互換性	適用号機	備 考
NO.	PART NO.	PART NAME		Q'ty	DESCRIPTION	R/P	FROM ~ UP TO SERIAL NO.	REMARKS
1	36A3 1401 000	パネル	PANEL	1				
2	K710 0108 016	Fボルト	BOLT	28	M8×16(7T)			
4	36A3 1412 000	カバー	COVER	1				
6	36A3 1441 000	カバー	COVER	1				
7	5229 1445 000	プレート	PLATE	1				
8	5229 1447 000	プレート	PLATE	1				
9	5229 1448 000	プレート	PLATE	1				
11	3678 1473 000	キャッチ	CATCH	3	C-100-A-2			
12	H242 0103 010	ナベセムスB	SCREW	6	M3×10			
13	F300 0103 001	Fナット	NUT	6	M3			
14	36A3 1415 000	ブラケット	BRACKET	1				
15	F300 0106 000	Fナット	NUT	2	M6			
16	36A3 1416 000	プレート	PLATE	1				
17	36A3 1418 000	ゴムイタ	RUBBER	1				
18	0350 0140 618	PW	WASHER	1	6×18×1.6			
19	A300 0106 001	ナット	NUT	1	M6			
20	A340 0130 602	フクロナット	NUT	1				
29	36A3 1417 000	インシュレータ	INSULATOR	1	F4			
30	36A3 1419 000	インシュレータ	INSULATOR	1	F4			

