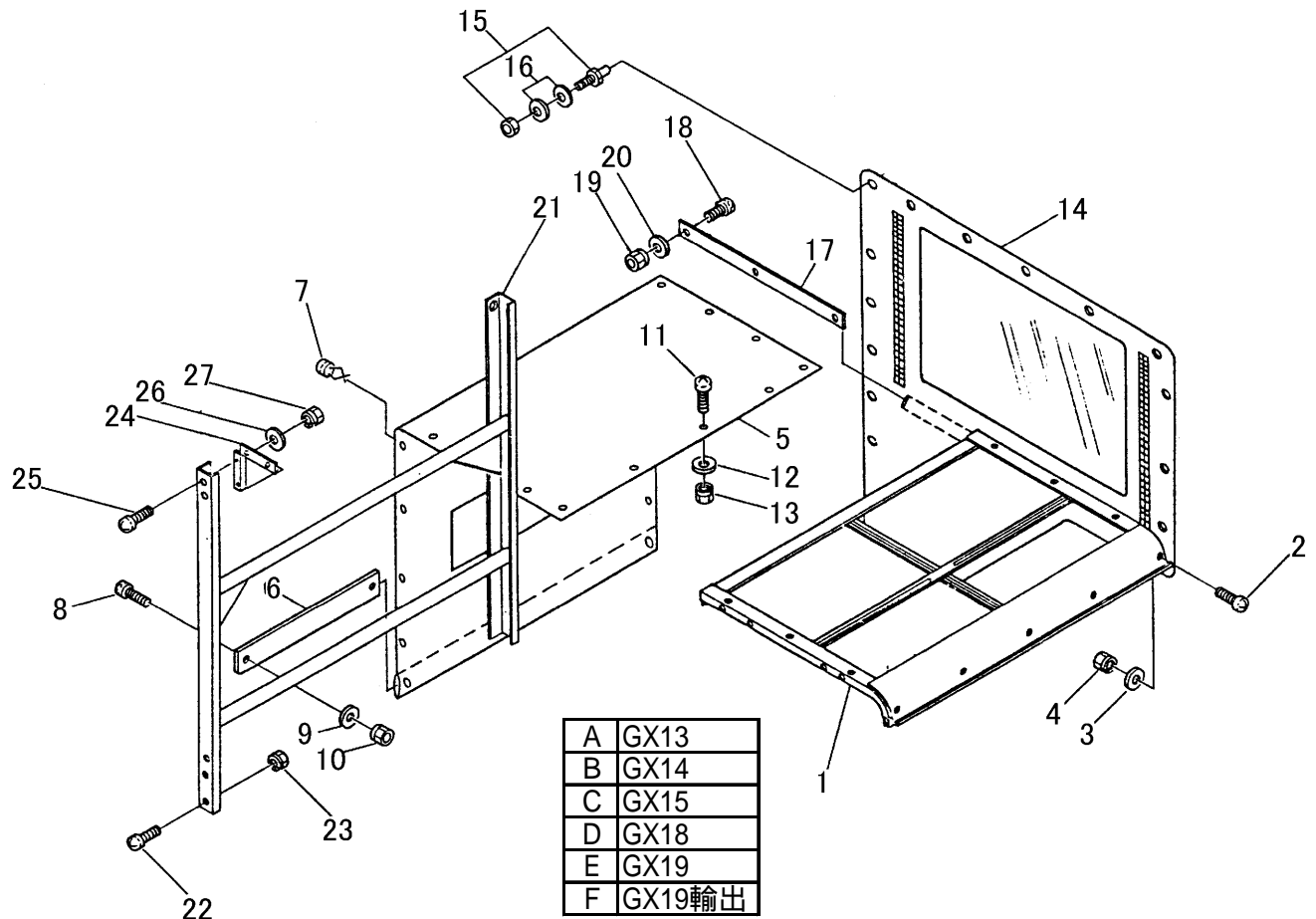

FIG 19 ルーフ ROOF (キャビン仕様)



見出 NO.	部品番号 PART NO.	部品名称 PART NAME	個数Qty ABCDEF	型 寸 DESCRIPTION	適用号機 FROM ~ UP TO SERIAL NO.	備考 REMARKS
1	3705 5101 000	ルーフ	1	ROOF		
2	A252 0180 020	トラスコネジ	6	SCREW	M8 × 20	
3	0350 0140 818	PW	6	WASHER	8 × 18 × 1.6	
4	H301 0108 001	ナット	6	NUT	M8	
5	3705 5107 000	ホ口 A	1	SHEET		
6	3705 5108 000	ホ口メタ	1	PLATE		
7	3705 5109 000	ホ口メカナク	12	CLIP	5用	
8	A252 0180 020	トラスコネジ	2	SCREW	M8 × 20	
9	0350 0140 818	PW	2	WASHER	8 × 18 × 1.6	
10	H301 0108 001	ナット	2	NUT	M8	
11	A252 0160 020	トラスコネジ	3	SCREW	M6 × 20	
12	0350 0140 618	PW	3	WASHER	6 × 18 × 1.6	
13	H300 0106 001	ナット	3	NUT	M6	
14	3705 5111 000	ホ口 B	1	SHEET		
15	3705 5112 000	ビス	1	SCREW	M4	
16	0350 0120 512	PW	2	WASHER	5 × 12 × 0.8	
17	3705 5113 000	ホ口 B ウケタ	1	PLATE		
18	A252 0160 020	トラスコネジ	2	SCREW	M6 × 20	
19	H300 0106 001	ナット	2	NUT	M6	
20	0350 0140 618	PW	2	WASHER	6 × 18 × 1.6	
21	3705 5201 010	キャビンウシロワ	1	FRAME		
22	A252 0180 020	トラスコネジ	2	SCREW	M8 × 20	
23	H301 0108 001	ナット	2	NUT	M8	
24	3705 5206 000	ルーフホキョウC	2	PLATE		
25	A252 0180 020	トラスコネジ	8	SCREW	M8 × 20	
26	0350 0140 818	PW	8	WASHER	8 × 18 × 1.6	
27	H301 0108 001	ナット	8	NUT	M8	