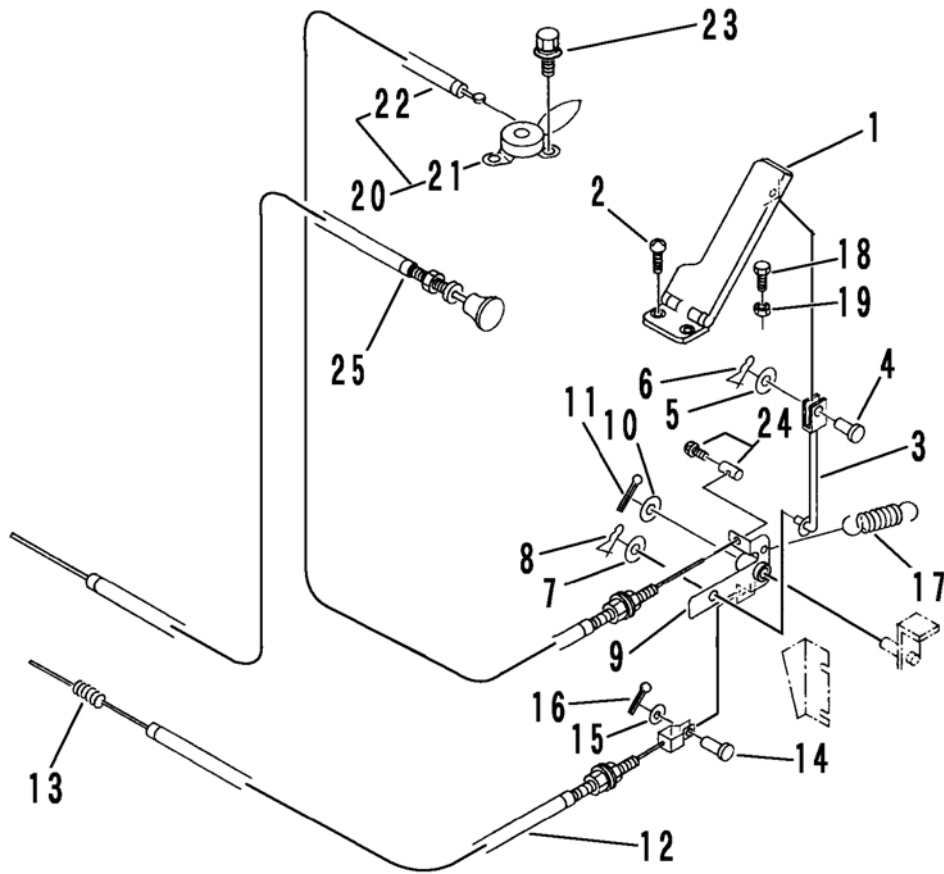

FIG 3 エンジンコントロール ENGINE CONTROL



A	クボタ
B	ミツビシ

見出 NO.	部品番号 PART NO.	部品名称 PART NAME	個数 Q'ty		型 寸 DESCRIPTION	適 用 号 機 FROM ~ UP TO SERIAL NO.	備 考 REMARKS
			A	B			
1	3709 0116 000	アクセルペダル	1	1			
2	F242 0106 016	ナベセムスA	2	2	M6×16		
3	3712 0102 000	ロッド	1	1			
4	0562 0106 021	ヒラアタマピン	1	1	6×21		
5	0350 0130 613	PW	1	1	6×13×1.0		
6	0523 0106 000	スナップピン	1	1	6用		
7	0350 0140 818	PW	1	1	8×18×1.6		
8	0523 0108 000	スナップピン	1	1	8用		
9	3712 0105 000	アーム	1	1			
10	0350 0141 022	PW	1	1	10×22×1.6		
11	0520 0125 020	ワリピン	1	1	2.5×20		
12	3705 0101 000	ワイヤー	1		WG013116		
12	5304 0209 000	ワイヤー		1			
13	3707 0103 000	コイルスプリング	1				
14	0562 0106 016	ヒラアタマピン	1	1	6×16		
15	0350 0130 613	PW	1	1	6×13×1.0		
16	0520 0120 012	ワリピン	1	1	2.0×12		
17	3205 2005 000	スプリング	1	1	#38		
18	A110 0108 040	ボルト	1	1	M8×40		
19	A301 0108 001	ナット	1	1	M8		
20	3712 0115 000	スロットルレバーASSY	1	1			
21	3531 0101 000	スロットルレバー	1	1			
22	3712 0117 000	スロットルワイヤー	1	1			
23	H204 0106 016	セムスB	2	2	M6×16		
24	3705 0116 000	トメビス	1	1			
25	3712 0121 000	チョークワイヤー	1	1			