

3717 010A エンジンコントロールクミタテ
ENGINE CONTROL EQUIPMENT

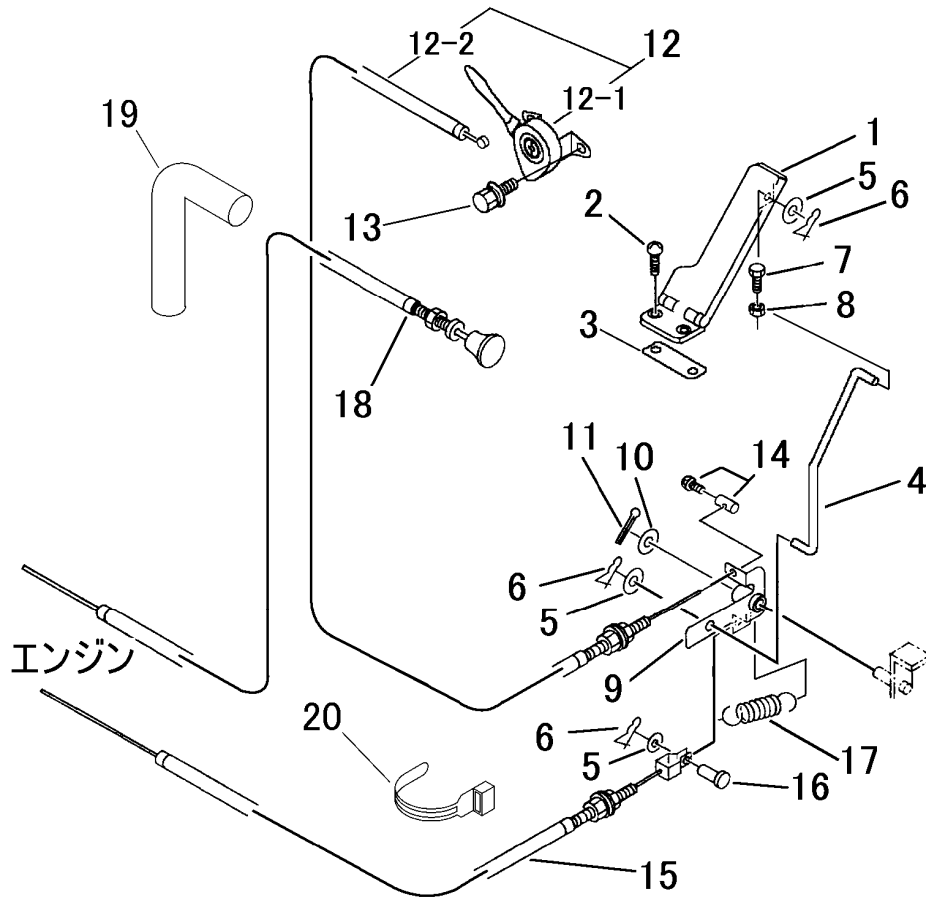

見出 NO.	部品番号 PART NO.	部品名称	PART NAME	個数 Q'ty	型 寸 DESCRIPTION	適用号機 FROM ~ UP TO SERIAL NO.	備 考 REMARKS
1	3709 0116 000	アクセルペダル	PEDAL,ACCEL	1			
2	A242 0106 016	ナベコネジ	SCREW	2	M6×16(十字穴付き)		
3	3717 0103 000	プレート	PLATE	1			
4	3717 0105 000	ロッド	ROD	1			
5	0350 0130 613	PW	WASHER,PLAIN	3	6×13×1.0		
6	0523 0106 000	スナップピン	PIN,SNAP	3	呼び6		
7	A110 0108 030	ボルト	BOLT	1	M8×30		
8	F301 0108 000	Fナット	NUT	1	M8		
9	3717 0106 000	アーム	ARM	1			
10	0350 0141 022	PW	WASHER,PLAIN	1	10×22×1.6		
11	0520 0125 020	ワリピン	PIN,SPLIT	1	2.5×20		
12	3717 0111 000	スロットルレバーASSY	LEVER	1			
12-1	3531 0101 000	スロットルレバー	LEVER	1			
12-2	3643 0306 000	スロットルワイヤー	WIRE	1			バンド
13	H204 0106 016	セムスB	BOLT	2	M6×16(十字穴付き)		
14	3705 0116 000	トビス	SCREW	1			
15	5304 0209 000	ワイヤー(スロットル)	WIRE	1			ペダル-エンジン
16	0562 0106 016	ヒラアタマピン	PIN,CLEVIS	1	φ6×16		
17	5201 3608 000	スプリング	SPRING	1			
18	3205 0109 000	チョークワイヤー	WIRE	1			
19	3550 0053 000	コルゲートチューブ	TEBE	1		NO.8010407~	
20	3513 3131 000	プラスチックバンド	BAND	1		NO.8010407~	