

7401 260B アクスル Axle

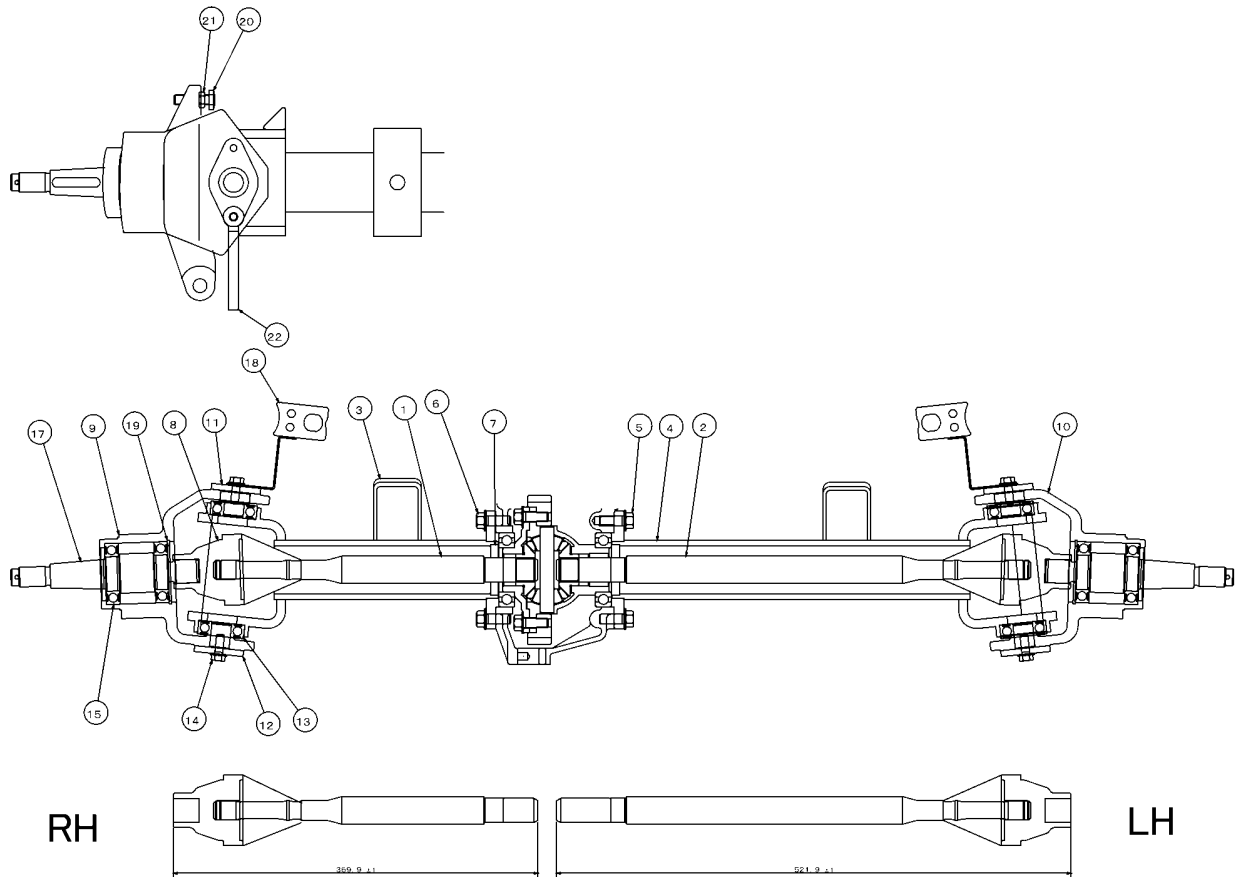

見出 NO.	部品番号 PART NO.	部品名称 PART NAME	個数 Q'ty	型 寸 DESCRIPTION	互 換 性 R/P	適 用 号 機 FROM ~ UP TO SERIAL NO.	備 考 REMARKS
1	7401 2651 001	シャフト	1				
2	7401 2652 001	シャフト	1				
3	7401 2653 001	アクスル	1				
4	7401 2665 001	パイプ	1				
5	K710 0110 025	Fボルト	6	M10×25(7T)			
6	K710 0610 025	Fボルト	6	M10×25(7T)			
7	0840 1025 528	オイルシール	2	UE25×52×8			
8	7401 2671 000	ジョイント	2				
9	7401 2672 001	ナックル	1				
10	7401 2673 001	ナックル	1				
11	7401 2674 000	ピン	2				
12	7401 2675 000	ピン	2				
13	0750 0562 044	ベアリング	4	6204			
14	K710 0108 020	Fボルト	8	M8×20(7T)			
15	0750 0560 074	ベアリング	4	6007			
17	7401 2677 001	シャフト	2				
18	7401 2678 001	ブラケット	2				
19	0741 0006 200	リング	2	H62			
20	3718 8757 000	ボルト	2				
21	A301 0110 003	ナット	2	M10(3種)			
22	0050 2110 083	クランプ	2				