

5116 640A オイルタンク HYDRAULIC TANK

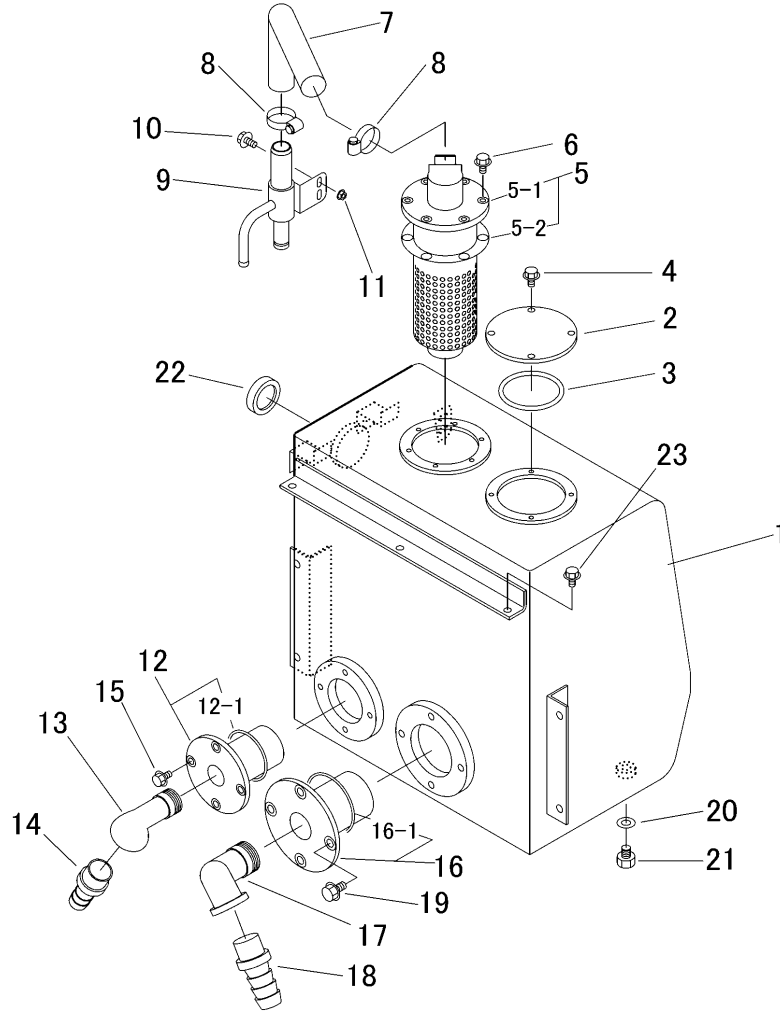

見出 NO.	部品番号 PART NO.	部品名称 PART NAME	個数 Q'ty	型 寸 DESCRIPTION	適用号機 FROM ~ UP TO SERIAL NO	備 考 REMARKS
1	5116 6401 000	オイルタンク	1	TANK		
2	5116 6451 000	フランジ	1	FLANGE		
3	0830 0100 800	リング	1	ORING	P80	
4	K700 0106 016	Fボルト	4	BOLT	M6×16(7T)	
5	5116 6452 000	フィルタAssy	1	FILTER Assy		
5-1	5116 6452 100	フィルタ	1	FILTER		
5-2	5116 6452 200	カスケット	1	GASKET		
6	K700 0106 020	Fボルト	6	BOLT	M6×20(7T)	
7	5116 6462 000	ホース	1	HOSE		
8	3629 0059 000	ABAバンド	2	BAND		
9	5116 6461 000	アダプタ	1	ADAPTER		
10	K700 0106 014	Fボルト	2	BOLT	M6×14(7T)	
11	F300 0106 000	Fナット	2	NUT	M6	
12	5116 6453 000	フィルタ	1	FILTER		
12-1	0830 0200 700	リング	1	RING	G70	
13	5116 6456 000	アダプタ	1	ADAPTER		
14	5116 6458 000	アダプタ	1	ADAPTER		
15	K110 0108 016	Fボルト	4	BOLT	M8×16(4T)	
16	5116 6454 000	フィルタ	1	FILTER		
16-1	0830 0200 850	リング	1	RING	G85	
17	5116 6455 000	アダプタ	1	ADAPTER		
18	5116 6457 000	アダプタ	1	ADAPTER		
19	K710 0110 020	Fボルト	4	BOLT	M10×20(7T)	
20	0833 0001 200	シールワッシャ	1	SEAL WASHER	M12	
21	7305 1011 000	プラグ	1	PLUG	M12	
22	3655 5025 000	オイルレベルゲージ	1	GAUGE		
23	K710 0108 020	Fボルト	7	BOLT	M8×20(7T)	