

5116 220A テンリン ROLLER

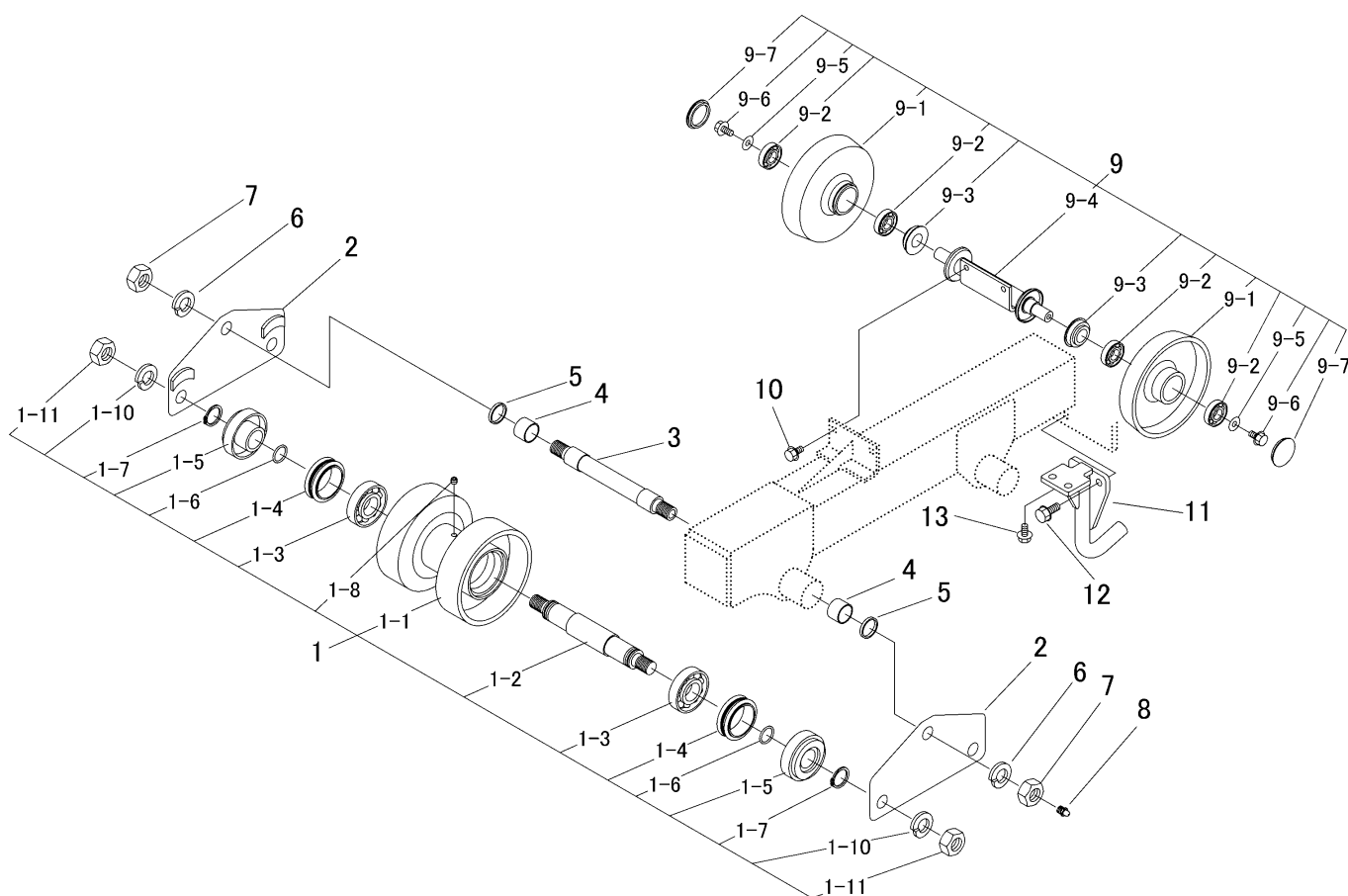

見出	部品番号	部品名称		個数	型 寸	互換性	適用号機	備考
NO.	PART NO.	PART NAME		Q'ty	DESCRIPTION	R/P	FROM ~ UP TO SERIAL NO.	REMARKS
1	5229 2201 000	ローラ Assy	ROLLER ASSY	8				
1-1	3661 2202 000	ローラ A	ROLLER	8				
1-2	3661 2203 000	シャフトA	SHAFT	8				
1-3	0750 0062 070	ベアリング	BEARING	16	6204			
1-4	3661 2204 000	フローティングシール	SEAL	32				
1-5	3661 2205 000	サポート	SUPPORT	16				
1-6	0830 0200 300	Oリング	O-RING	16	G30			
1-7	0740 0003 500	Cリング	RING	16	S35			
1-8	A601 0601 000	プラグ	PLUG	8	10			
1-9	A360 0102 402	SW	WASHER	16	24			
1-10	A304 0124 001	ナット	NUT	16	M24			
2	5116 2201 000	トリツケイタ	BRACKET	8				
3	5229 2228 000	ピン	PIN	4				
4	0796 0323 625	DUブッシュ	BUSH	8				
5	5229 2231 000	ダストシール	SEAL	8				
6	A360 0102 402	SW	WASHER	8	24			
7	A304 0124 001	ナット	NUT	8	M24			
8	A650 0100 600	グリースニップル	NIPPLE GREASE	4	A-M6			
9	3640 2218 000	シジテンリン Assy	ROLLER ASSY	2				
9-1	3640 2219 000	シジテンリン	UPPERROLLER	4				
9-2	0750 0062 040	ベアリング	BEARING	8	6204			
9-3	3513 2106 000	オイルシール	SEAL OIL	4	MUD-5			
9-4	3640 2221 001	シジテンリンジク	SHAFT	2				
9-5	0350 0151 026	PW	WASHER	4	10×26×2.3			
9-6	K712 0110 020	Fボルト	BOLT	4	M10×20(7T)			