

5116 4101 500 モアASSY (KORER/ CE/USA仕様)
 MOWER ASSY (CG431KZC2E) (CG431KZC2US) (CG431KZC2K)

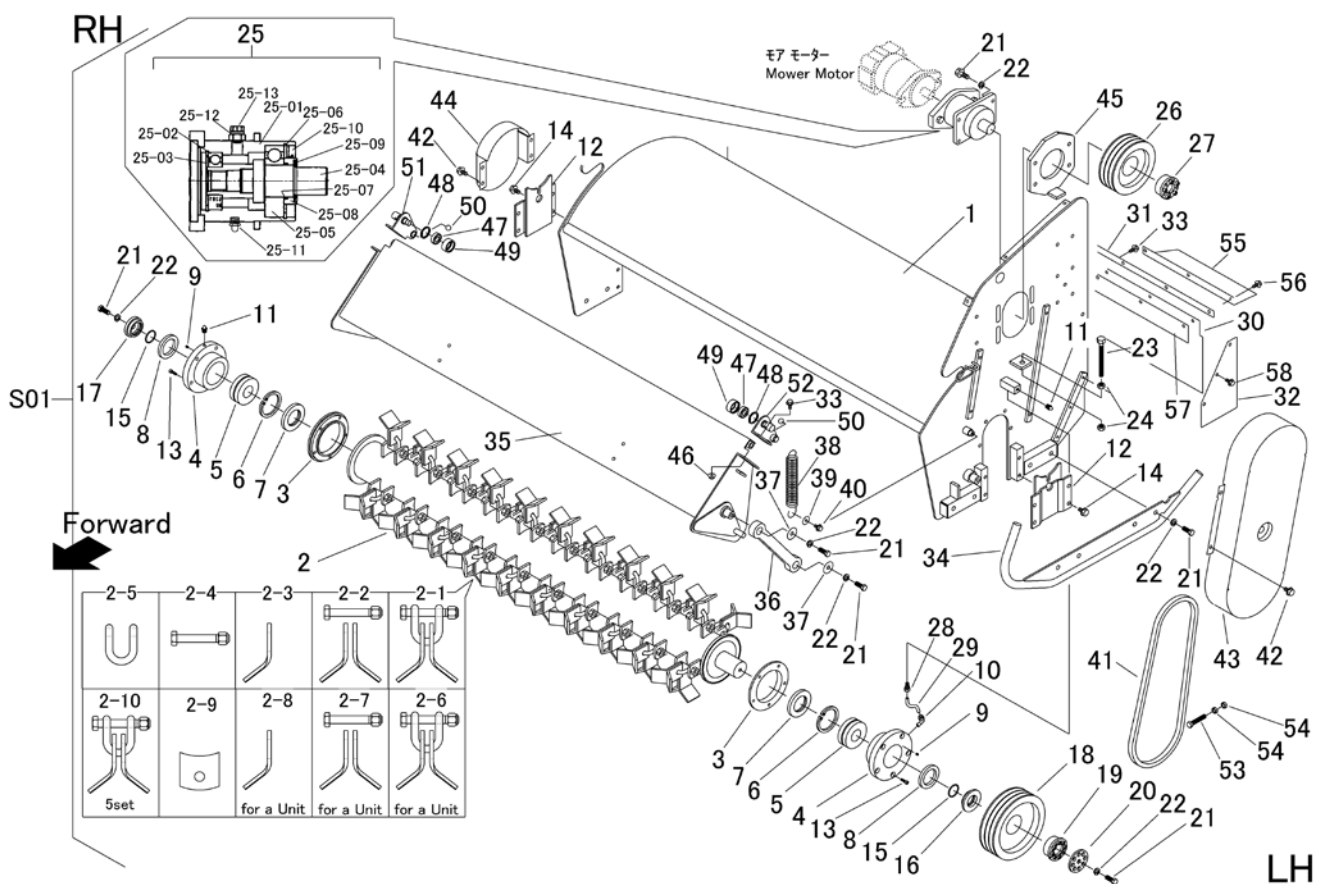

見出	部品番号	部品名称	個数	型 寸	互換性	適用号機	備考
NO.	PART NO.	PART NAME	Q'ty	DESCRIPTION	R/P	FROM ~ UP TO SERIAL NO.	REMARKS
S01	5116 4101 500	モアASSY (CE)	1	MOWER ASSY			
1	5116 4102 501	カバー	1	COVER			
2	5116 4187 100	ドラム	1	DRUM			
2-1	5116 9002 000	カリハセット A	40	CUTTER set A			Shackle,Bolt set,Cutter
2-2	5116 9003 000	カリハセット B	40	CUTTER set B			Bolt set,Cutter
2-3	5116 4165 001	カリハ	80	CUTTER			
2-4	5116 9004 000	ホルトセット	40	BOLT			
2-5	5116 4166 000	シャックル	40	SHACKLE			
2-6	Z116 9002 010	カリハセット A	1	CUTTER set A			Shackle,Bolt set,Cutter for a unit
2-7	Z116 9003 010	カリハセット B	1	CUTTER set B			Bolt set,Cutter for a unit
2-8	Z116 4165 010	カリハ	1	CUTTER			for a unit
2-9	5116 4512 000	ホルダ	80	PLATE			welded component
2-10	Z116 9002 108	カリハセット A(5セット)	8	CUTTER set(5set)			Shackle5,Bolt set10,Cutter10
3	5116 4182 000	フランジ	2	FLANGE			
4	5116 4181 000	フランジ	2	FLANGE			
5	5116 4192 000	ベアリング	2	BEARING			
6	0741 0009 000	リング	2	RING	H90		
7	5116 4195 000	オイルシール	2	SEAL OIL			
8	0840 1055 789	オイルシール	2	SEAL OIL	UE55x78x9		
9	A284 0100 606	トメネジ	2	SCREW	M6 x 6		
10	5116 4196 000	アダプタ	1	ADAPTER			
11	A650 3100 300	グリスニップル	2	NIPPLE GREASE	A-PT1/8		
12	5116 4188 000	ブラケット	2	BRACKET			
13	A544 0710 030	キャップスクリュー	10	BOLT	M10x30		
14	K710 0110 020	Fホルト	8	BOLT	M10 x 20(7T)		
15	0830 0200 400	リング	2	O-RING	G40		

5116 4101 500 モアASSY (KORER/ CE/USA仕様)
 MOWER ASSY (CG431KZC2E) (CG431KZC2US) (CG431KZC2K)

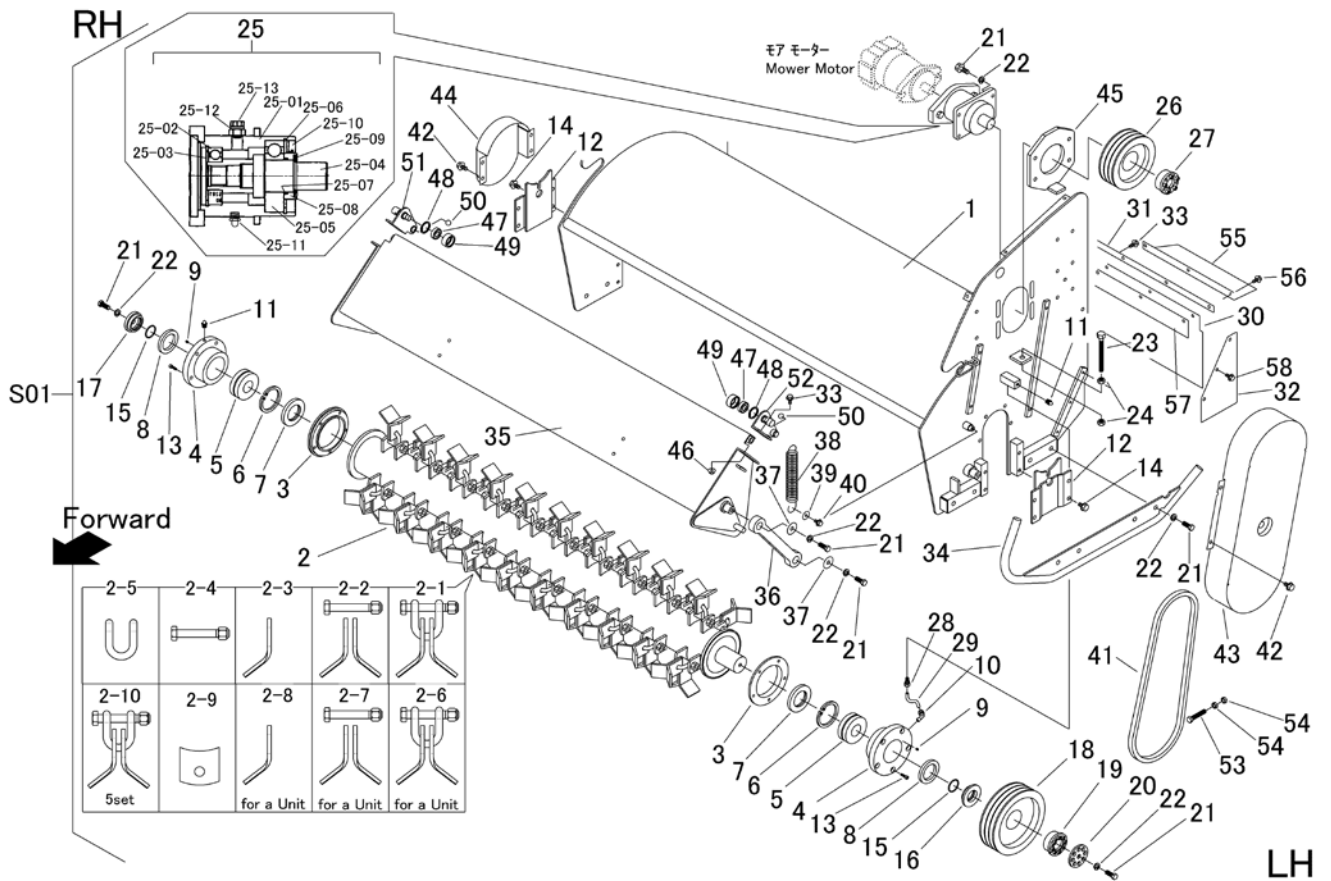

見出	部品番号	部品名称	個数	型 寸	互換性	適用号機	備考
NO.	PART NO.	PART NAME	Q'ty	DESCRIPTION	R/P	FROM ~ UP TO SERIAL NO.	REMARKS
16	5116 4183 000	カラー	1				
17	5116 4184 000	カラー	1				
18	5116 4185 000	プーリ	1				
19	5116 4164 300	カップリング	1				
20	5116 4186 100	ワッシャ	1				
21	A050 0112 030	ボルト	18	M12 × 30(7T)			
22	A360 0101 202	SW	14	12			
23	5116 4164 100	ボルト	1				
24	A073 0114 001	ナット	2	M14(6T)			
25	5116 4463 000	ベアリングASSY	1				
25-01	5116 4464 000	ホルダー	1				
25-02	0750 0562 073	ベアリング	1	6207DU			
25-03	0741 0007 200	Cリング	1	H72			
25-04	5116 4466 000	シャフト	1				
25-05	0750 0063 080	ベアリング	1	6308			
25-06	0741 0009 000	Cリング	1	H90			
25-07	0830 0200 400	Oリング	1	G40			
25-08	5116 4465 000	シールカラー	1				
25-09	0740 0004 000	Cリング	1	S40			
25-10	0840 1589 011	オイルシール	1	TC589011			
25-11	A650 3100 300	グリスニップル	1	A-PT1/8			
25-12	0833 0001 000	シールワッシャ	1	M10			
25-13	K712 0110 012	Fボルト	1	M10 × 12 P=1.25			
26	5116 4189 000	プーリ	1				
27	5116 4468 000	カップリング	1				
28	5116 4197 000	アダプタ	1				

5116 4101 500 モアASSY (KORER/ CE/USA仕様)
 MOWER ASSY (CG431KZC2E) (CG431KZC2US) (CG431KZC2K)

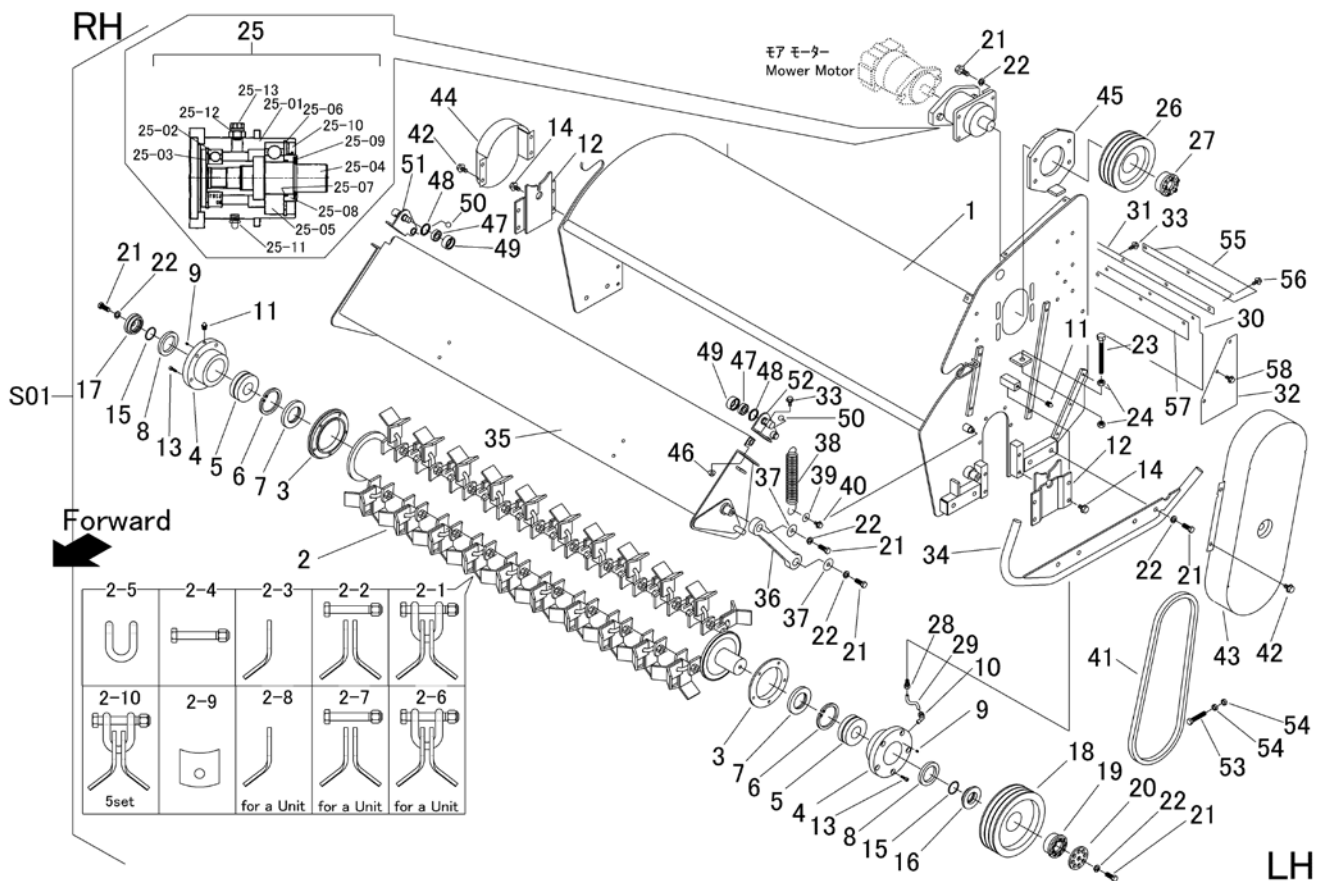

見出	部品番号	部品名称		個数	型 寸	互換性	適用号機	備考
NO.	PART NO.	PART NAME		Q'ty	DESCRIPTION	R/P	FROM ~ UP TO SERIAL NO.	REMARKS
29	5116 4198 000	ホース	HOSE	1				
30	5116 4137 500	ゴムタ	RUBBER	1				
31	5116 4138 000	プレート	PLATE	1				
32	5116 4139 500	プレート	PLATE	2				
33	K710 0108 020	Fボルト	BOLT	4	M8×20(7T)			
34	5116 4131 101	ガード	GUARD	2				
35	5116 4141 500	カバー	COVER	1				
36	5116 4154 000	プレート	PLATE	2				
37	0350 0161 240	PW	WASHER	4	12×40×3.2			
38	5116 4163 000	スプリング	SPRING	2				
39	0350 0160 828	PW	WASHER	2	8×28×3.0			
40	K110 0108 016	Fボルト	BOLT	2	M8×16(4T)			
41	5116 4169 000	Vベルト	V-BELT	3				
42	K710 0110 016	Fボルト	BOLT	8	M10×16(7T)			
43	5116 4191 000	カバー	COVER	1				
44	5116 4193 000	カバー	COVER	1				
45	5116 4164 400	ブラケット	BRACKET	1				
46	F301 0108 000	Fナット	NUT	4	M8			
47	0750 0560 034	ベアリング	BEARING	2				
48	0741 0103 500	リング	RING	2				
49	5116 4162 500	ホルダ	HOLDER	2				
50	0800 0001 600	ボール	BALL	2	5/8			
51	5116 4155 000	ブラケット	BRACKET	1				
52	5116 4161 000	ブラケット	BRACKET	1				
53	A110 0112 060	ボルト	BOLT	2	M12×60			
54	A301 0112 003	ナット	NUT	4	M12			
55	5116 4138 200	プレート	PLATE	2		D	NO.9452017 -	
56	K814 0108 030	Fボルト	BOLT	6	M8×30(8T)	D	NO.9452017 -	
57	5116 4134 000	プレート	PLATE	1		D	NO.9452017 -	
58	K710 0108 012	Fボルト	BOLT	6	M8×12(7T)	D	NO.9452017 -	