

5116 420A スライドフレーム SLIDING FRAME

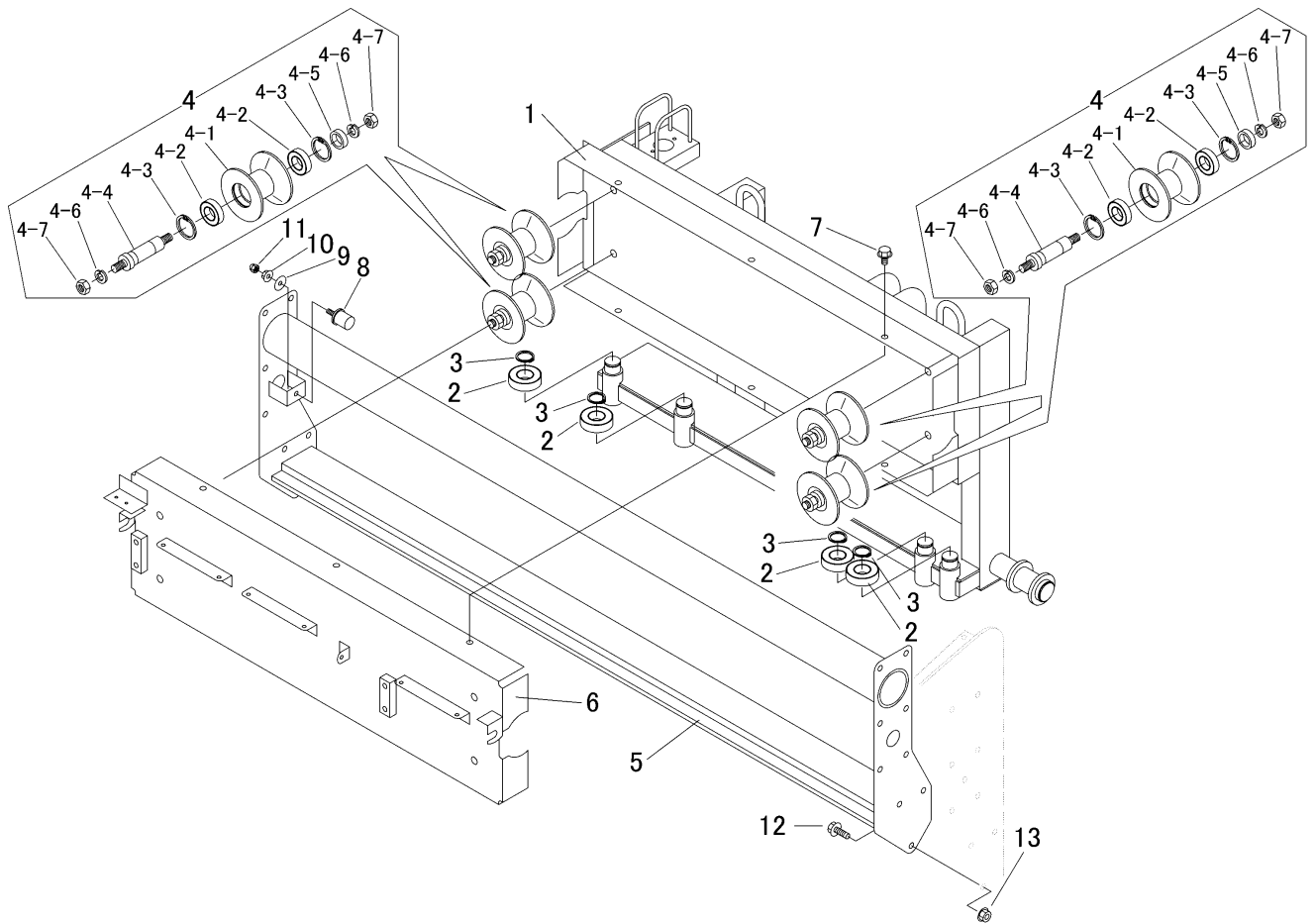

見出	部品番号	部品名称		個数	型 寸	互換性	適用号機	備 考
NO.	PART NO.	PART NAME		Q'ty	DESCRIPTION	R/P	FROM ~ UP TO SERIAL NO.	REMARKS
1	5116 4241 000	フレーム	FRAME	1				
2	5116 4214 000	ベアリング	BEARING	4	62/28DDU			
3	0740 0102 800	Cリング	RING	4	S28			
4	5116 4231 000	ローラクミタテ	ROLLER Assy	4				
4-1	5116 4232 000	ローラー	ROLLER	4				
4-2	0750 0560 054	ベアリング	BEARING	8	6005DDU			
4-3	0741 0004 700	Cリング	RING	8	H47			
4-4	5116 4233 000	シャフト	SHAFT	4				
4-5	5116 4234 000	パイプ	PIPE	4				
4-6	A360 0101 402	SW	WASHER	8	14			
4-7	A070 0114 001	ナット	NUT	8	M14(6T)			
5	5116 4201 000	スライドフレーム	FRAME	1				
6	5116 4238 000	プレート	PLATE	1				
7	K710 0110 020	Fボルト	BOLT	6	M10×20(7T)			
8	5116 4221 000	ラバー	RUBBER	2				
9	0350 0160 828	PW	WASHER	2	8×28×3.0			
10	F301 0108 000	Fナット	NUT	2	M8			
11	A341 0130 802	フクロナット	NUT	2	M8			
12	K814 0110 030	Fボルト	BOLT	18	M10×30(8T)			
13	F301 0110 000	Fナット	NUT	18	M10			