

5118 410B モアソウチ MOWER (No. 9610258 ~)

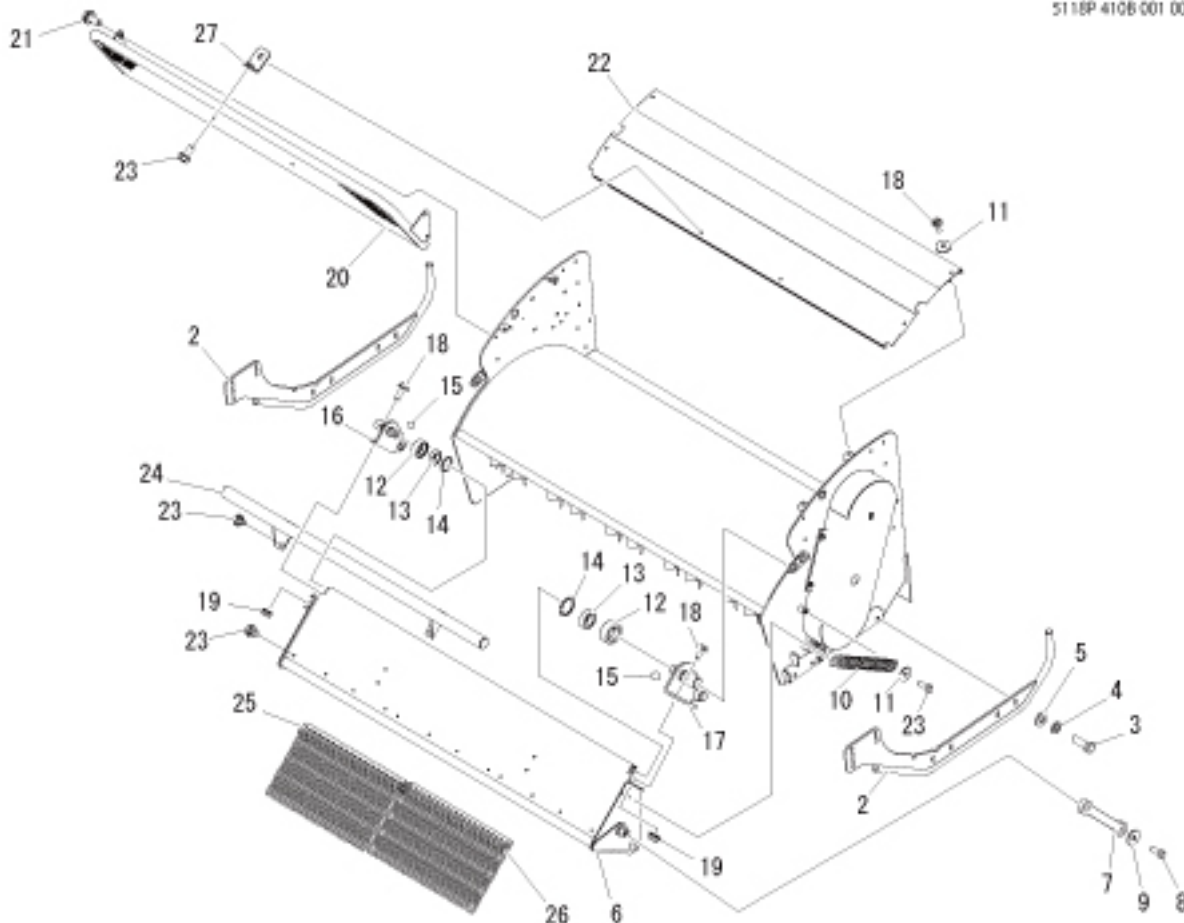

5118P 410B 001 00



見出 No.	部品番号 PART No.	部品名称	PART NAME.	個数 Q'ty	型寸 DESCRIPTION	適用号機 FROM ~ UP TO SERIAL No.	備考 REMARKS
2	5118 4151 000	ガード	BRACKET	2			
3	A050 0112 035	ボルト	BOLT	8	M12 × 35(7T)		
4	A360 0101 202	S W	WASHER	8			
5	0350 0151 226	P W	P W	8			
6	5118 4154 000	カバー	COVER	1			
7	5118 4155 000	プレート	PLATE	2			
8	A050 0112 030	ボルト	BOLT	4	M12 × 30(7T)		
9	0350 0161 240	P W	WASHER	4			
10	5116 4163 000	スプリング	SPRING	2			
11	0350 0160 828	P W	WASHER	6			
12	5116 4162 500	ホルダ	HOLDER	2			
13	0750 0560 034	ベアリング	BEARING	2			
14	0741 0003 500	Cリング	RING	2			
15	0800 0001 600	ボール	BALL	2			
16	5116 4155 000	ブラケット	BRACKET	1			
17	5116 4161 000	ブラケット	BRACKET	1			
18	K710 0108 020	F ボルト	BOLT	8	M8 × 20(7T)		
19	F301 0108 000	F ナット	NUT	4	M8		



見出	部品番号	部品名称	PART NAME.	個数	型寸	適用号機	備考
No.	PART No.			Q'ty	DESCRIPTION	FROM ~ UP TO SERIAL No.	REMARKS
20	5118 4136 100	ガード	GUARD	1			
21	K710 0110 020	F ボルト	BOLT	4			
22	5118 4139 001	カバー	COVER	1			
23	K710 0108 016	F ボルト	BOLT	22	M8 × 16(7T)		
24	5116 4171 001	バンパー	BAMPER	1			
25	5118 4141 000	ガード	GUARD	1			
26	5118 4144 000	ガード	GUARD	2			
27	5118 4157 000	ブラケット	BRACKET	2			