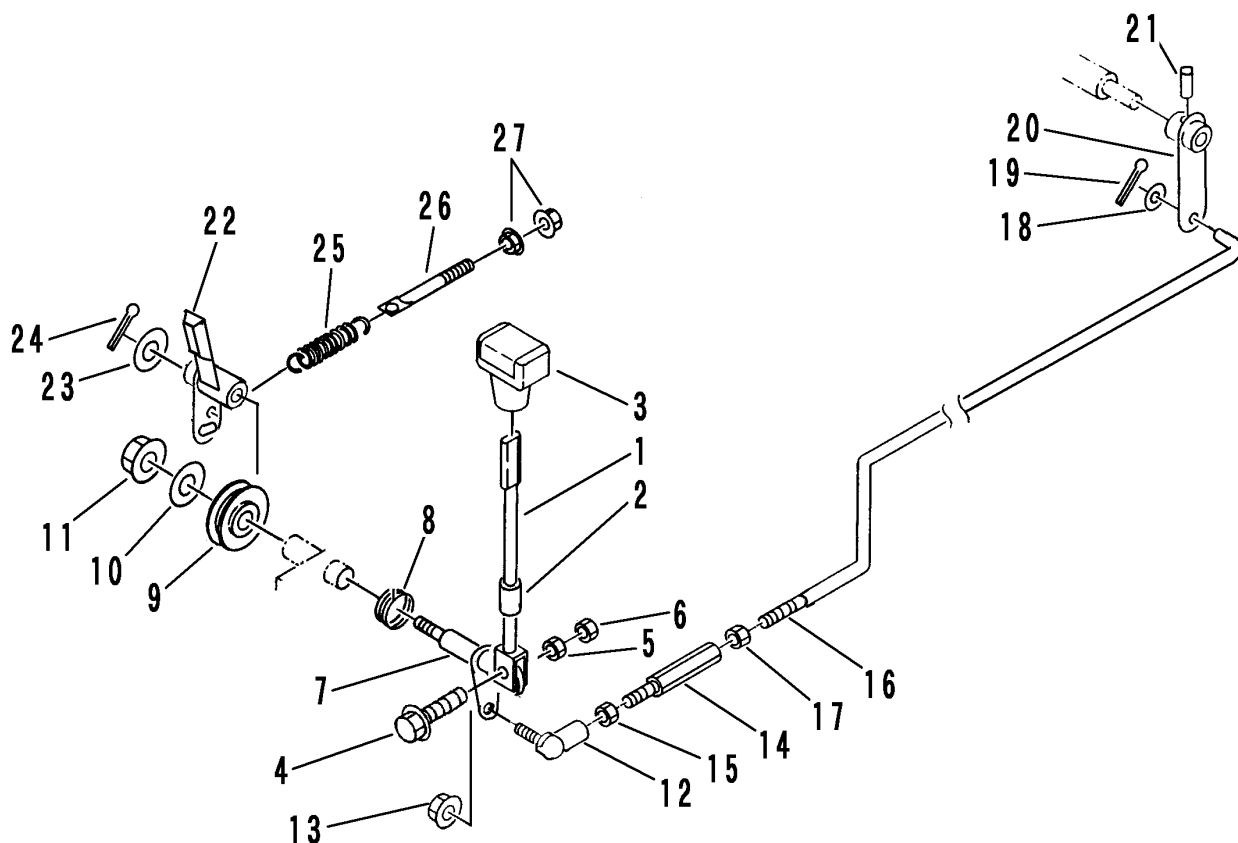

FIG 11 HSTレバー HST LEVER



P-CM1602-FIG11-P

見出 NO.	部品番号 PART NO.	部品名称 PART NAME	個数 Q'ty	型 寸 DESCRIPTION	適用号機 FROM ~ UP TO SERIAL NO.	備 考 REMARKS
1	5304 3201 000	H S Tレバー	1	LEVER		
2	5305 3104 000	ビニールパイプ	1	PIPE	10 × 12 × 40	
3	5304 3109 000	グリップ	1	GRIP		
4	K814 0108 035	Fボルト	1	BOLT	M8 × 35	
5	A301 0108 001	ナット	1	NUT	M8	
6	A301 0108 003	ナット	1	NUT	M8 3種	
7	5305 3105 000	アームコンブ	1	ARM COMP		
8	5304 3209 000	スプリング	1	SPRING		
9	5304 3225 000	プーリ	1	PULLEY		
10	0350 0151 226	PW	1	WASHER, PLAIN	12 × 26 × 2.3	
11	F301 0112 000	Fナット	1	NUT	M12	
12	5304 3027 000	リンクボール	1	LINK BALL		
13	F301 0110 000	Fナット	1	NUT	M10	
14	5305 3111 000	アジャスタ	1	ADJUSTER		
15	A301 2110 003	ナット	1	NUT	M10L3種	
16	5305 3113 000	ロッド	1	ROD		
17	A301 0110 003	ナット	1	NUT	M10 3種	
18	0350 0141 022	PW	1	WASHER, PLAIN	10 × 22 × 1.6	
19	0520 0125 020	ワリピン	1	PIN, SPLIT	2.5 × 20	
20	5304 3219 000	レバー	1	LEVER		
21	0550 0005 022	スプリングピン	1	PIN spring	5 × 22	
22	5305 3121 000	ブレーキアーム	1	ARM		
23	0350 0161 630	PW	1	WASHER, PLAIN	16 × 30 × 3.2	
24	0520 0132 032	ワリピン	1	PIN, SPLIT	3.2 × 32	
25	3513 3127 000	スプリング	1	SPRING	#157	
26	3619 4053 000	テンションヒキロッドB	1	ROD	8 × 65	
27	F301 0108 000	Fナット	2	NUT	M8	