

5313 310B HSTペダル HST PEDAL ( HSTレバー付仕様 ) NO.9200835 ~

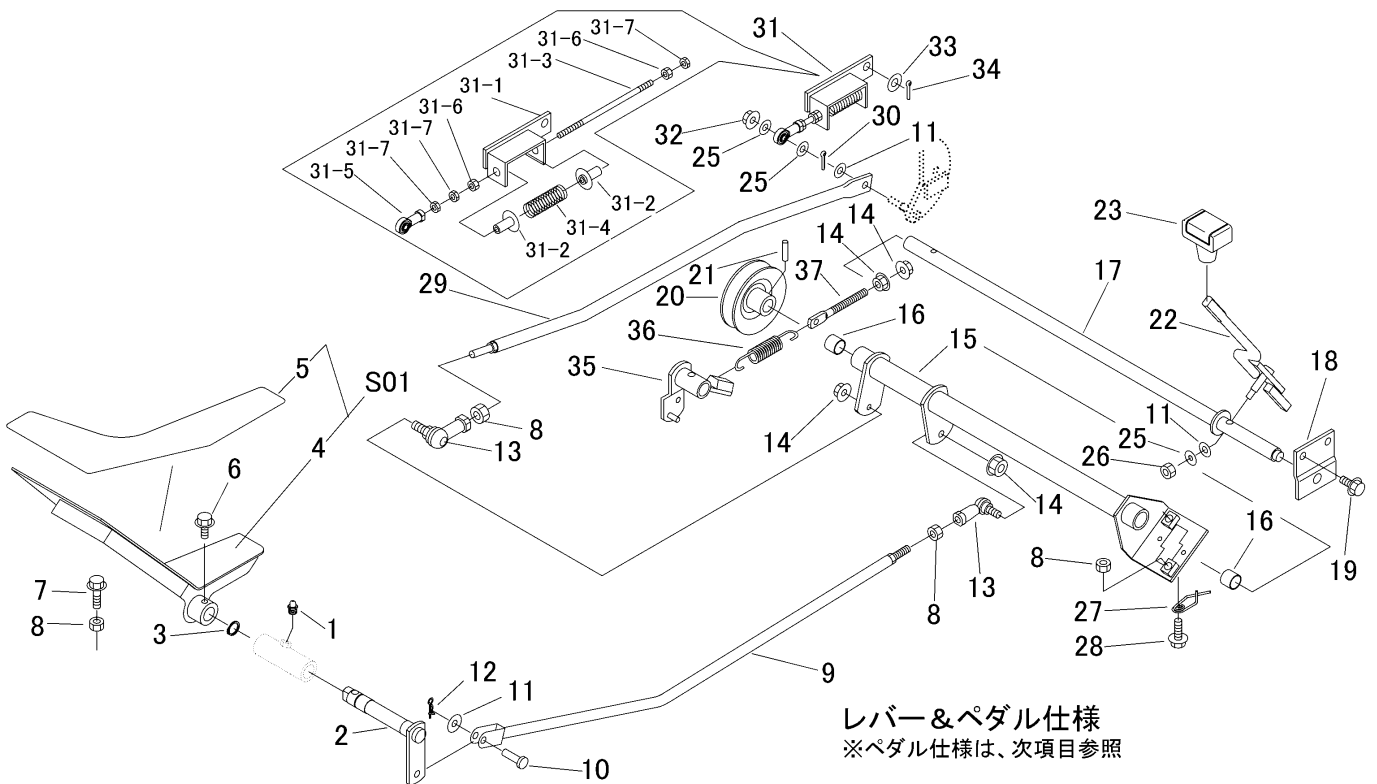

見出 NO.	部品番号 PART NO.	部品名称	PART NAME	個数 Q'ty	型 寸 DESCRIPTION	適 用 号 機 FROM ~ UP TO SERIAL NO.	備 考 REMARKS
1	A650 0100 600	グリースニップル	NIPPLE GREASE	1	A-M6		
2	5316 3105 000	アーム	ARM	1			
3	0740 0001 700	Cリング	RING	1	S17		
4	5316 3106 000	ペダル	PEDAL	1			
5	5313 3128 000	ノンスリップシート	NONSLIPSHEET	1			
6	K700 0106 014	Fボルト	BOLT	1	M6 × 14(7T)		
7	K814 0108 060	Fボルト	BOLT	2	M8 × 60(8T)		
8	A301 0108 001	ナット	NUT	5	M8		
9	5316 3121 000	ロッド	ROD	1			
10	0562 0108 022	ヒラアタマピン	PIN	1	8 × 22		
11	0350 0140 818	PW	WASHER	4	8 × 18 × 1.6		
12	0523 0108 000	スナップピン	PIN SNAP	1	8		
13	3408 5008 000	リンクボール	LINK BALL	2	BL8D		
14	F301 0108 000	Fナット	NUT	4	M8		
15	5313 3112 000	リンク	LINK	1			
16	0796 0161 815	DUブッシュ	BUSH	2	16 × 18 × 15		
17	5313 3116 500	ピン	PIN	1			
18	5313 3204 000	ブラケット	BRACKET	1			
19	K110 0108 016	Fボルト	BOLT	2	M8 × 16(4T)		
20	5313 3117 500	プーリ	PULLEY	1			
21	0550 0006 025	スプリングピン	PIN	1	6 × 25		
22	5313 3118 500	レバー	LEVER	1			
23	5229 0105 000	グリップ	GRIP	1			
25	0350 0140 618	PW	WASHER	3	6 × 18 × 1.6		

5313 310B HSTペダル HST PEDAL ( HSTレバー付仕様 ) NO.9200835 ~

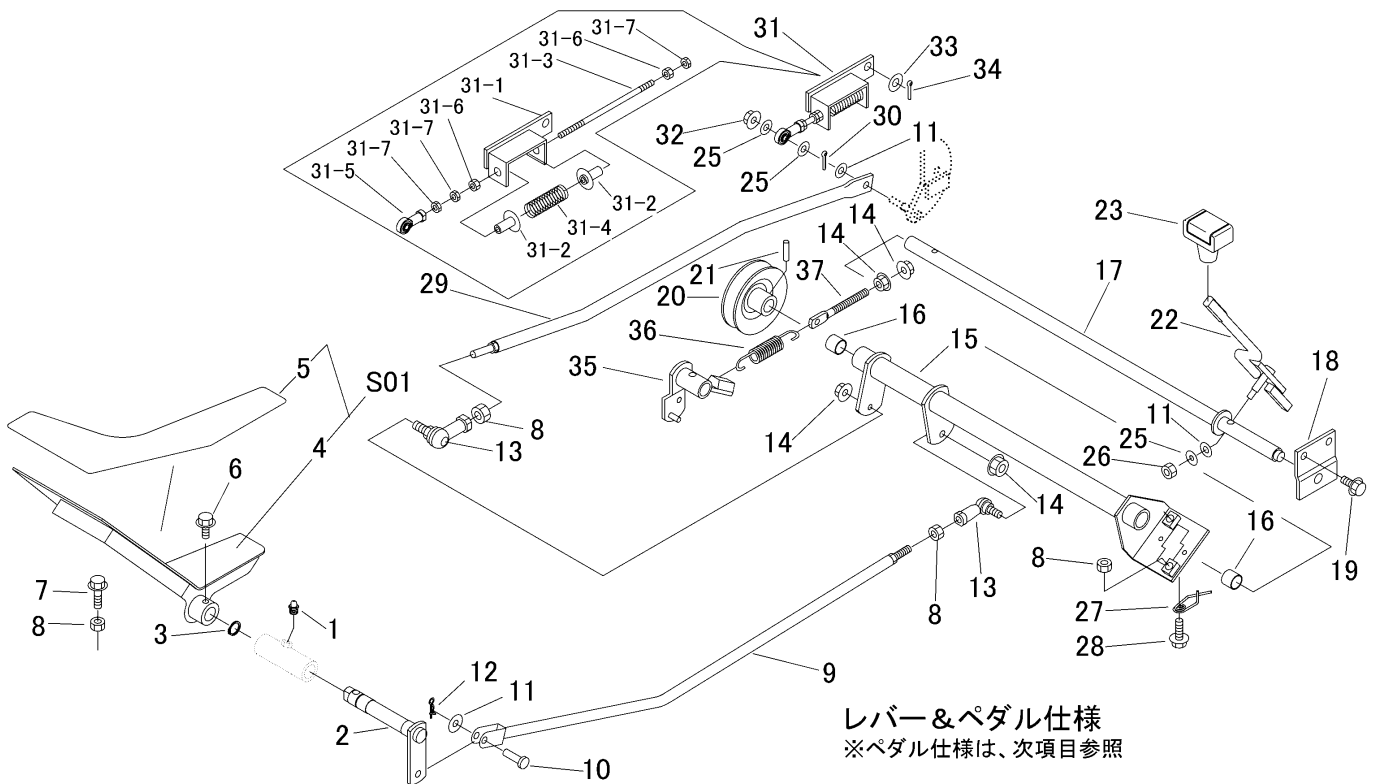

見出 NO.	部品番号 PART NO.	部品名称	PART NAME	個数 Q'ty	型 寸 DESCRIPTION	適 用 号 機 FROM ~ UP TO SERIAL NO.	備 考 REMARKS
26	A350 0106 002	ナット	NUT	1	M6		
27	5313 3119 000	スプリング	SPRING	1			
28	K814 0108 030	Fボルト	BOLT	2	M8 × 30(8T)		
29	5313 3123 500	ロッド	ROD	1			
30	0520 0125 016	ワリピン	PIN SPLIT	1	2.5 × 16		
31	5313 3125 000	HSTニュートラルアッシー	NEUTRAL ASSY	1			
31-1	5313 3126 000	ブラケット	BRACKET	2			
31-2	5310 3108 000	ガイド	GUIDE	2			
31-3	5310 3109 000	ボルト	BOLT	1			
31-4	5310 3109 500	スプリング	SPRING	1			
31-5	3661 6043 000	ロッドエンド	JOINT	1	M6		
31-6	A300 0106 001	ナット	NUT	2	M6		
31-7	A300 0106 003	ナット	NUT	3	M6		
32	F300 0106 000	Fナット	NUT	1	M6		
33	0350 0141 022	PW	WASHER	1	10 × 22 × 1.6		
34	0520 0125 020	ワリピン	PIN SPLIT	1	2.5 × 20		
35	5313 3129 000	ブレーキアーム	ARM	1			
36	3513 3127 000	スプリング	SPRING	1			
37	3606 2015 000	ハリボルト	BOLT	1			
S01	5316 9903 000	ペダルセット	PEDAL set	1			