

見出	部品番号	部品名称		個数	型 寸	互	適 用 号 機	備 考
NO.	PART NO.	PART NAME		Q'ty	DESCRIPTION	R/P	FROM ~ UP TO SERIAL NO.	REMARKS
1	5321 3501 000	サポ-ト	SUPPORT	1				
2	5321 3504 000	サポ-ト	SUPPORT	1				
3	K110 0108 016	Fボルト	BOLT	8				
4	5321 3505 001	ブラケット	BRACKET	1				
5	5321 3509 000	ブラケット	BRACKET	1				
6	K710 0108 020	Fボルト	BOLT	2				
7	A301 0108 003	ナツ	NUT	2				
8	5321 3511 000	リンク	LINK	1				
9	5310 3524 000	シートアジャスタ	SEAT ADJUSTER	1				
10	5310 3526 000	シートアジャスタ	SEAT ADJUSTER	1				
11	F301 0108 000	Fナツ	NUT	8				
12	5310 3551 000	シート	SEAT	1				供給打切
12	3679 3301 000	シート	SEAT	1				補用部品
13	5321 3515 000	ブラケット	BRACKET	1				
14	5321 3523 000	リンク	LINK	1				
15	5321 3524 000	リンク	LINK	1				
16	5321 3525 000	フリーロックASSY	FREE LOCK ASSY	1				
17	5321 3526 000	ブラケット	BRACKET	1				
18	5321 3534 000	ピン	PIN	1			~NO.1810441	
18	5321 3534 001	ピン	PIN	1		D	NO.1810442~	
19	3611 1807 000	ホゴゴム	GROMMET	1				
20	3407 3304 000	スプリング	SPRING	1			~NO.1810441	
20	5321 3536 000	スプリング	SPRING	1		D	NO.1810442~	
21	0742 0100 800	リング	RING	1				
22	5321 3527 000	ブラケット	BRACKET	1			~NO.1810441	

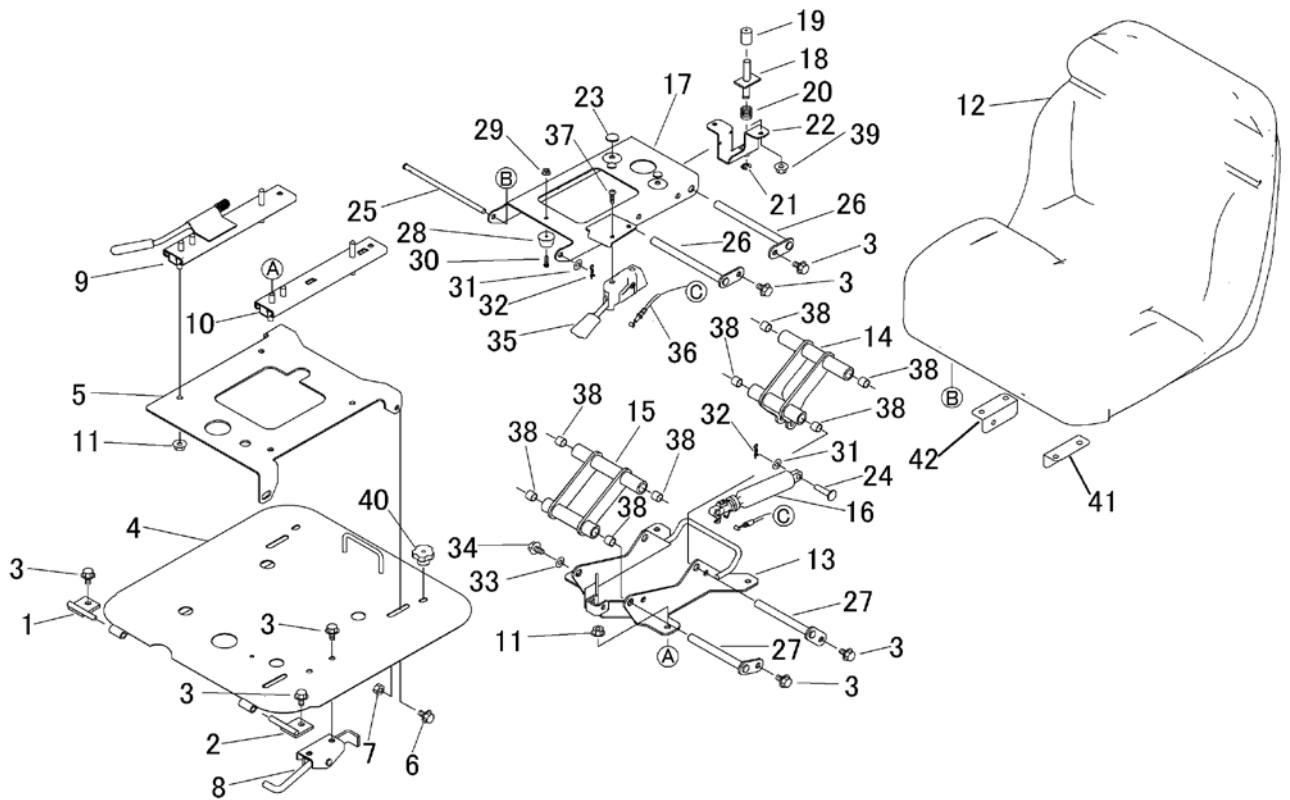

見出	部品番号	部品名称		個数	型 寸	互換性	適用号機	備 考
NO.	PART NO.	PART NAME		Q'ty	DESCRIPTION	R/P	FROM ~ UP TO SERIAL NO.	REMARKS
22	5321 3527 001	ブラケット	BRACKET	1		D	NO.1810442~	
23	3606 4024 000	ホウオンゴム	RUBBER	2				
24	0562 0108 035	ヒラアタマピン	PIN	2				
25	5310 3553 000	ピン	PIN	1				
26	5321 3529 000	ピン	PIN	2				
27	5321 3531 000	ピン	PIN	2				
28	3721 0448 000	ウケゴム	RUBBER	1				
29	F300 0104 001	Fナット	NUT	1				
30	H242 0104 016	ナベセムスB	SCREW	1				
31	0350 0140 818	PW	WASHER	3				
32	0523 0108 000	スナップピン	PIN SNAP	3				
33	0350 0140 618	PW	WASHER	2				
34	K700 0106 012	Fボルト	BOLT	2				
35	5321 3532 000	リリースユニット	RELEASE UNIT	1				
36	5321 3533 000	ワイヤー	WIRE	1				
37	0432 2106 015	タッピンネジ	SCREW	2				
38	5321 3535 000	ブッシュ	BUSH	8				
39	F300 0106 000	Fナット	NUT	2				
40	3549 4232 000	ノブナット	NUT	2				
41	3679 3325 000	プレート	PLATE	1				補用部品
42	3679 3326 000	プレート	PLATE	1				補用部品