

P A R T S L I S T

CMX 2 2 2_02

Rer Transmission

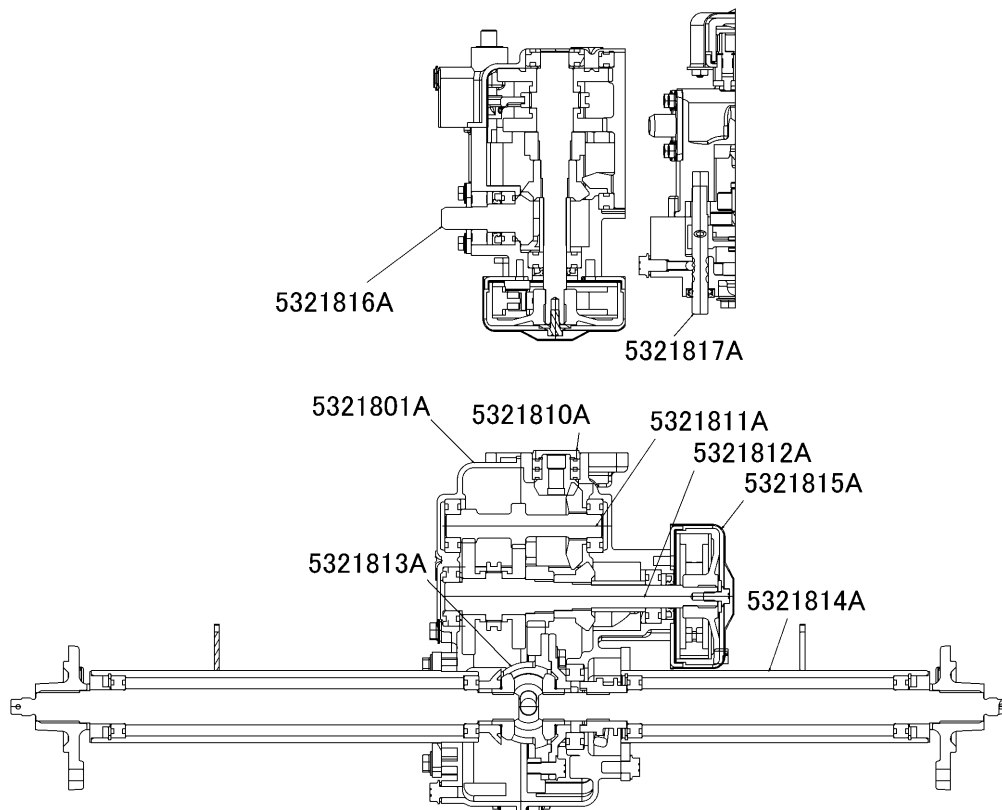

目 次

CONTENS

5321	801A	ケース CASE	1
5321	810A	ダイ1ジク FIRST SHAFT	2
5321	811A	ダイ2ジク SECOND SHAFT	3
5321	812A	ダイ3ジク THIRD SHFT	4
5321	813A	デフ DIFFERENTIAL GEAR	5
5321	814A	アクスル AXLE	6
5321	815A	ブレーキ BRAKE	7
5321	816A	PTO PTO	8
5321	817A	シフター SHIFTER	9

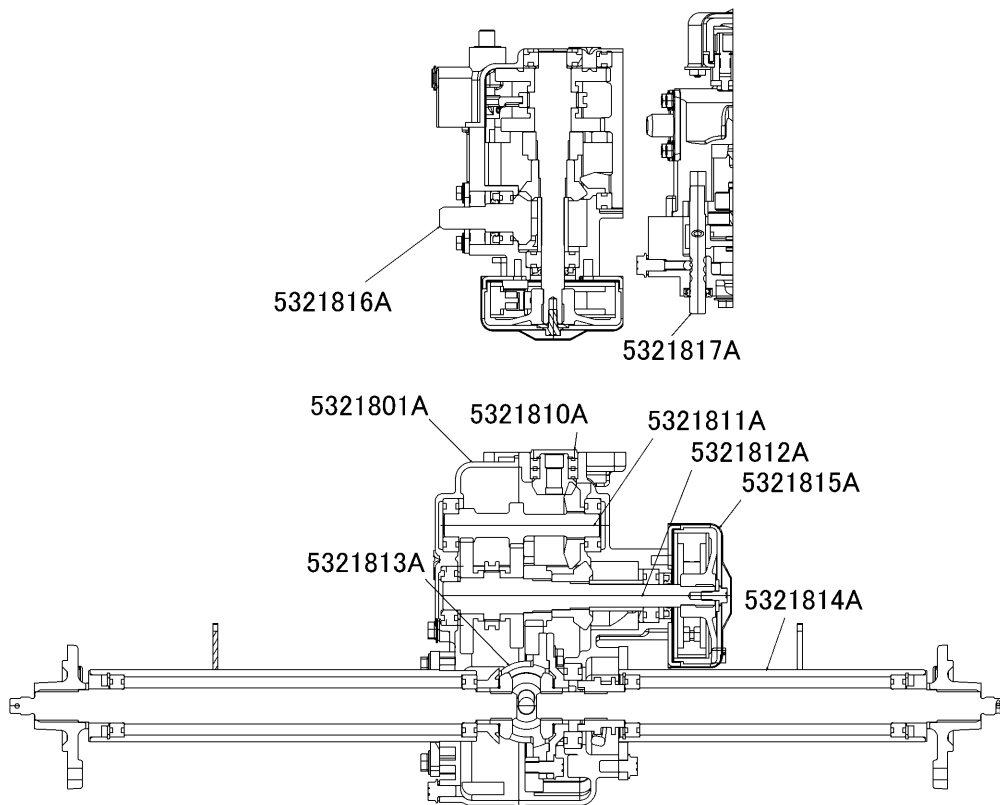

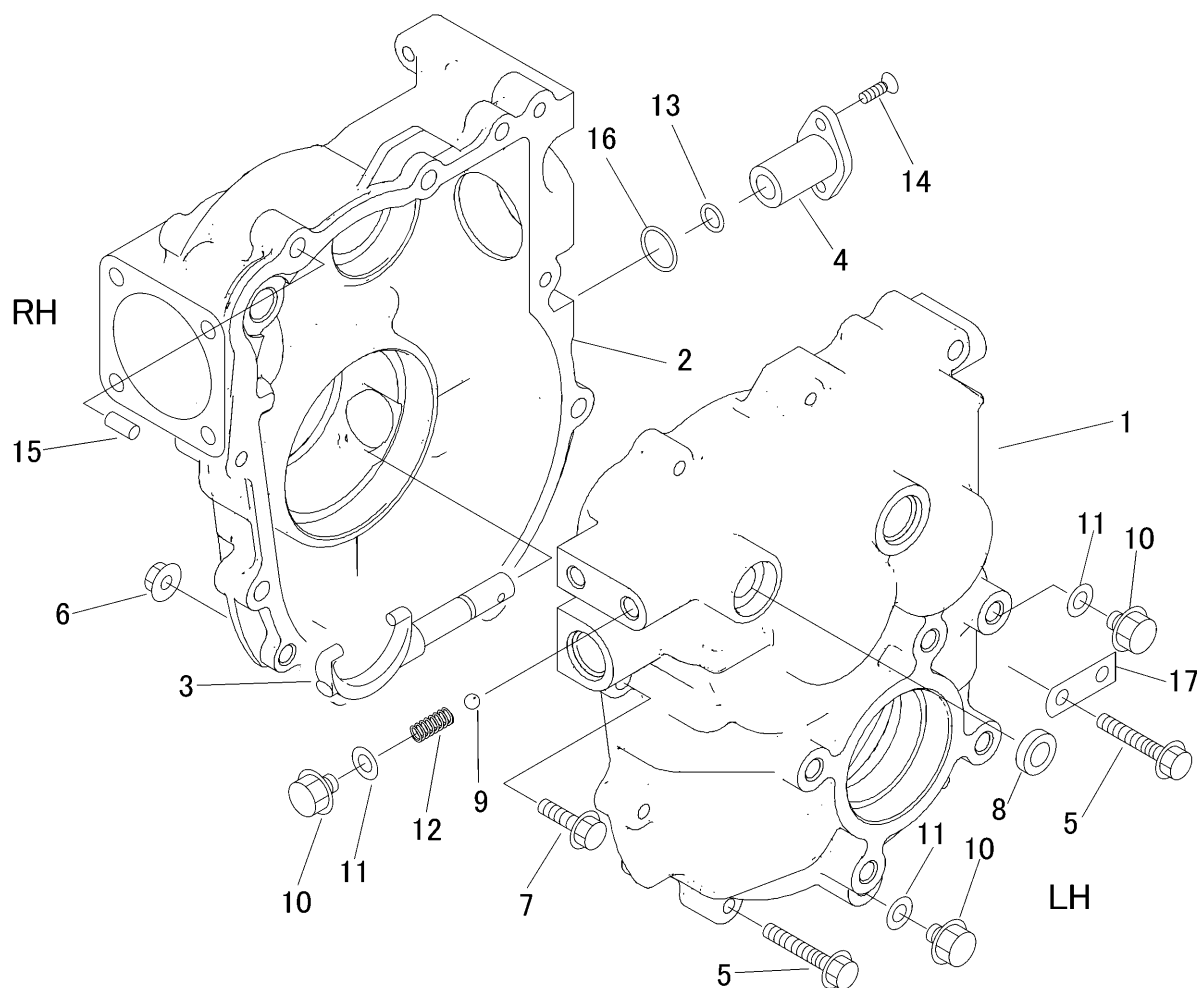

見出	部品番号	部品名称		個数	型 寸	互換性	適用号機	備 考
NO.	PART NO.	PART NAME		Q'ty	DESCRIPTION	R/P	FROM ~ UP TO SERIAL NO.	REMARKS
1	5321 8001 000	ケース	CASE	1				
2	5321 8002 000	ケース	CASE	1				
3	7201 2711 001	デフロックシフター	SHIFTER	1				
4	7201 2712 001	シフターシクウケ	HOLDER	1				
5	K814 0108 050	Fボルト	BOLT	7	M8×50(8T)			
6	F301 0108 000	Fナット	NUT	5	M8			
7	K814 0108 035	Fボルト	BOLT	2	M8×35(8T)			
8	0840 1014 246	オイルシール	SEAL OIL	1	UE14×24×6			
9	0800 0000 800	ボール	BALL	1	5/16			
10	K712 0110 012	Fボルト	BOLT	3	M10×12 P=1.25			
11	0833 0001 000	シールワツシャ	WASHER	3	SW-10			
12	7305 3008 000	スプリング	SPRING	1				
13	0830 0100 140	Oリング	O RING	1	14			
14	A222 0106 016	サロコネジ	SCREW	2	M6×16			
15	0540 1008 018	ヘイコウピン	PIN,PARALLEL	2	φ8×18			
16	0830 0500 240	Oリング	O RING	1	S24			
17	7205 1012 000	パネカケ	PLATE	1				

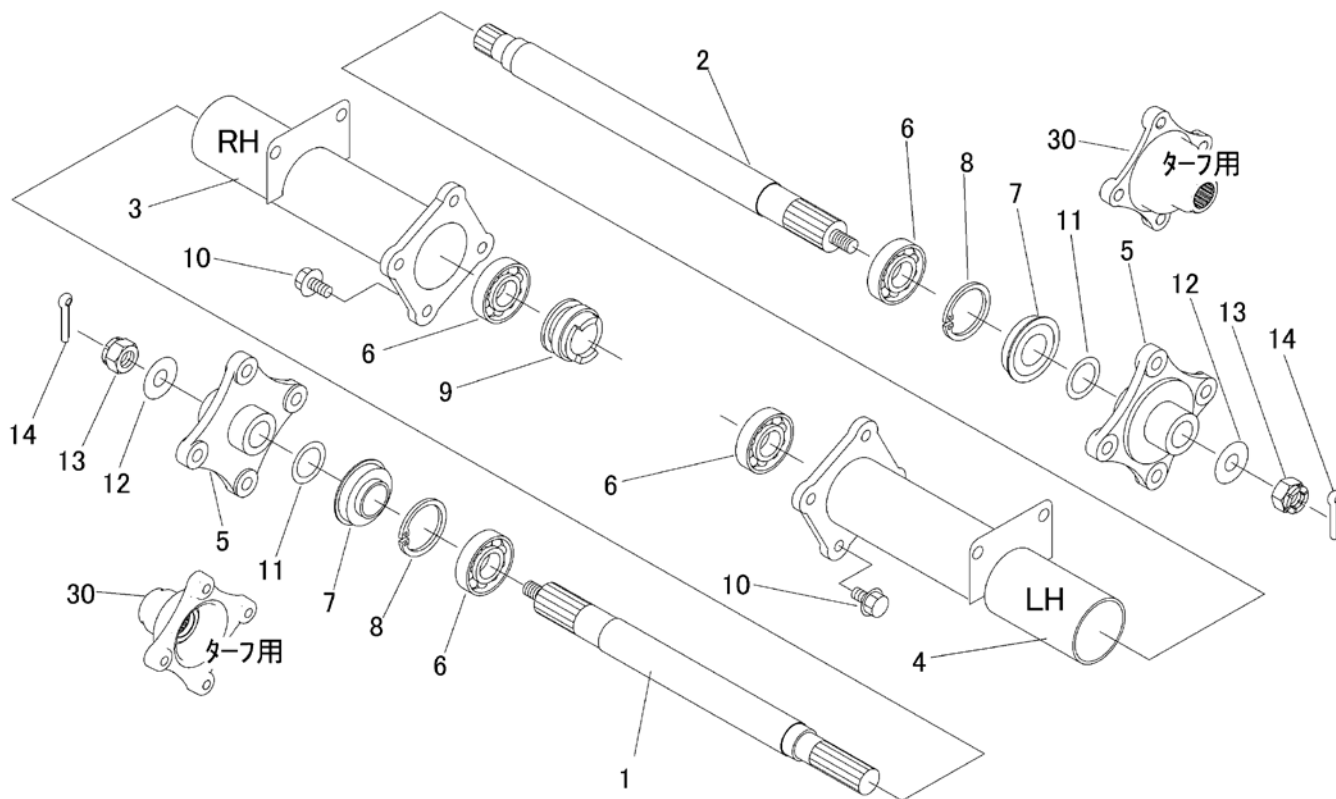

見出 NO.	部品番号 PART NO.	部品名称 PART NAME	個数 Q'ty	型 寸 DESCRIPTION	互換性 R/P	適用号機 FROM ~ UP TO SERIAL NO.	備 考 REMARKS
1	5321 8141 000	シャフト	1	L=413			
2	5321 8142 000	シャフト	1	L=447			
3	5321 8143 001	パイプ	1	L=270			
4	5321 8147 000	パイプ	1	L=308			
5	5321 8149 000	ハブ	2				AGタイヤ用
6	0750 0060 060	ベアリング	4	6006			
7	7306 2408 000	オイルシール	2				
8	0741 0005 500	Oリング	3	H55			
9	7201 2709 000	デフロックツメ	1				
10	K712 0610 025	Fボルト	8	M10×25			
11	3619 4024 000	シム	2				
12	0350 0171 640	PW	2	16×40×4.5			
13	A312 0101 621	キャッスルナット	2	M16			
14	0520 0140 032	ワリピン	2	4.0×32			
30	5323 8145 001	ハブ	2				ターフ用

5321 815A ブレーキ BRAKE

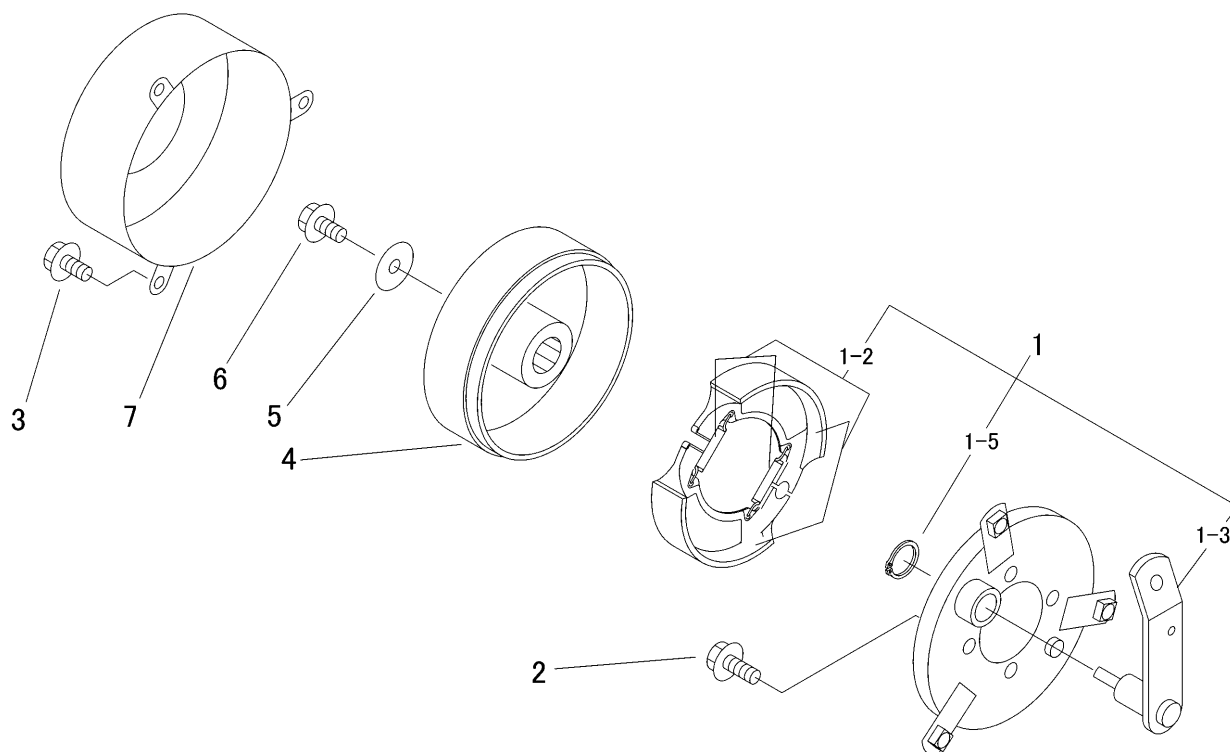

見出	部品番号	部品名称		個数	型 寸	互換性	適用号機	備 考
NO.	PART NO.	PART NAME	Q'ty	DESCRIPTION	R/P	FROM ~ UP TO SERIAL NO.	REMARKS	
1	5321 8151 000	ブレーキ	1	BRAKE				
1-1	5321 8152 000	バックিংプレート	1	PLATE				
1-2	7301 9901 000	シューセット	1	SHOE set				
1-3	5321 8153 000	ブレーキレバー	1	LEVER				
1-5	0740 0001 600	リング	1	RING	S16			
2	K710 0108 020	Fボルト	4	BOLT	M8 × 20(7T)			
3	K700 0106 012	Fボルト	3	BOLT	M6 × 12(7T)			
4	7201 4061 000	ブレーキドラム	1	DRUM				
5	0350 0160 828	PW	1	WASHER	8 × 28 × 3.0			
6	K710 0608 016	Fボルト	1	BOLT	M8 × 16(7T)			
7	7301 4113 000	ブレーキドラムカバー	1	COVER				

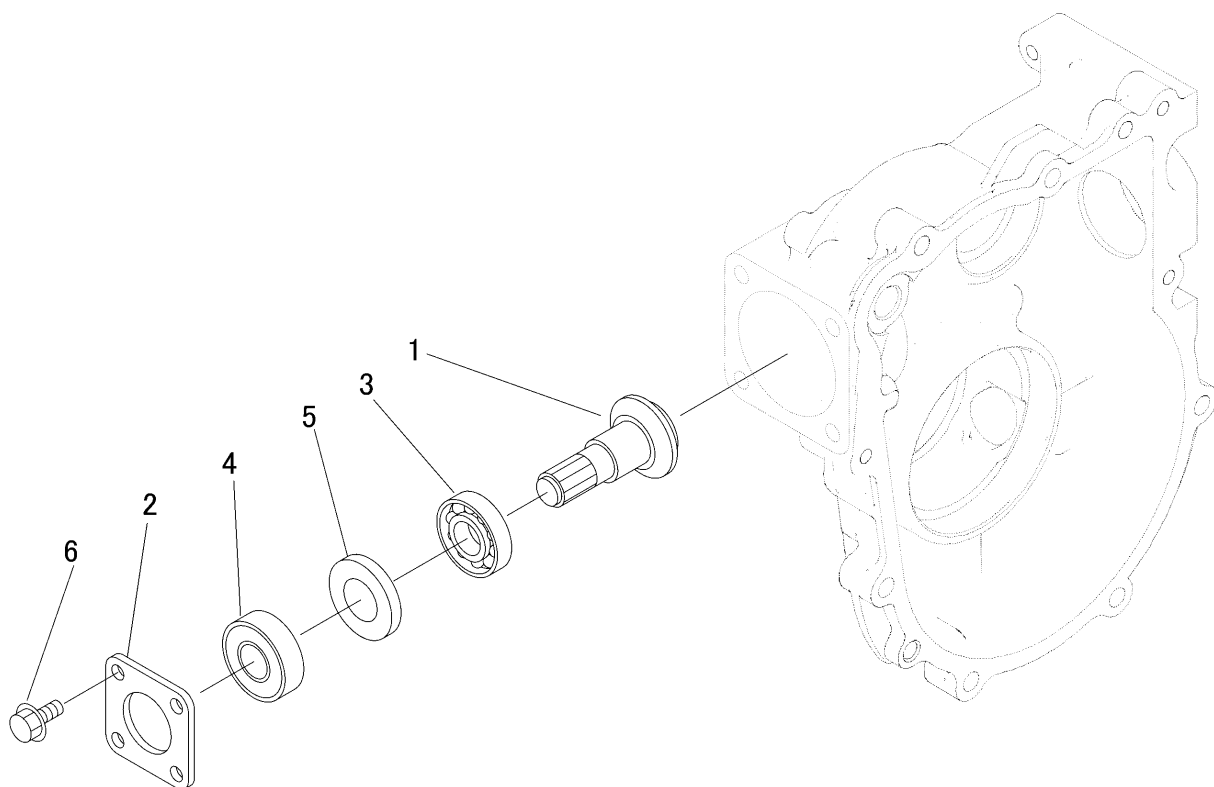

見出	部品番号	部品名称		個数	型 寸	互換性	適用号機	備 考
NO.	PART NO.		PART NAME	Q'ty	DESCRIPTION	R/P	FROM ~ UP TO SERIAL NO.	REMARKS
1	5321 8161 000	ベベルギヤ15	GEAR 15	1				
2	5321 8162 000	プレート	PLATE	1				
3	0750 0060 050	ベアリング	BEARING	1	6005			
4	0750 0562 044	ベアリング	BEARING	1	6204DDU			
5	0840 2025 477	オイルシール	SEAL OIL	1	AD25 × 47 × 7			
6	K710 0108 020	Fボルト	BOLT	4	M8 × 20(7T)			

5321 817A シフター SHIFTER

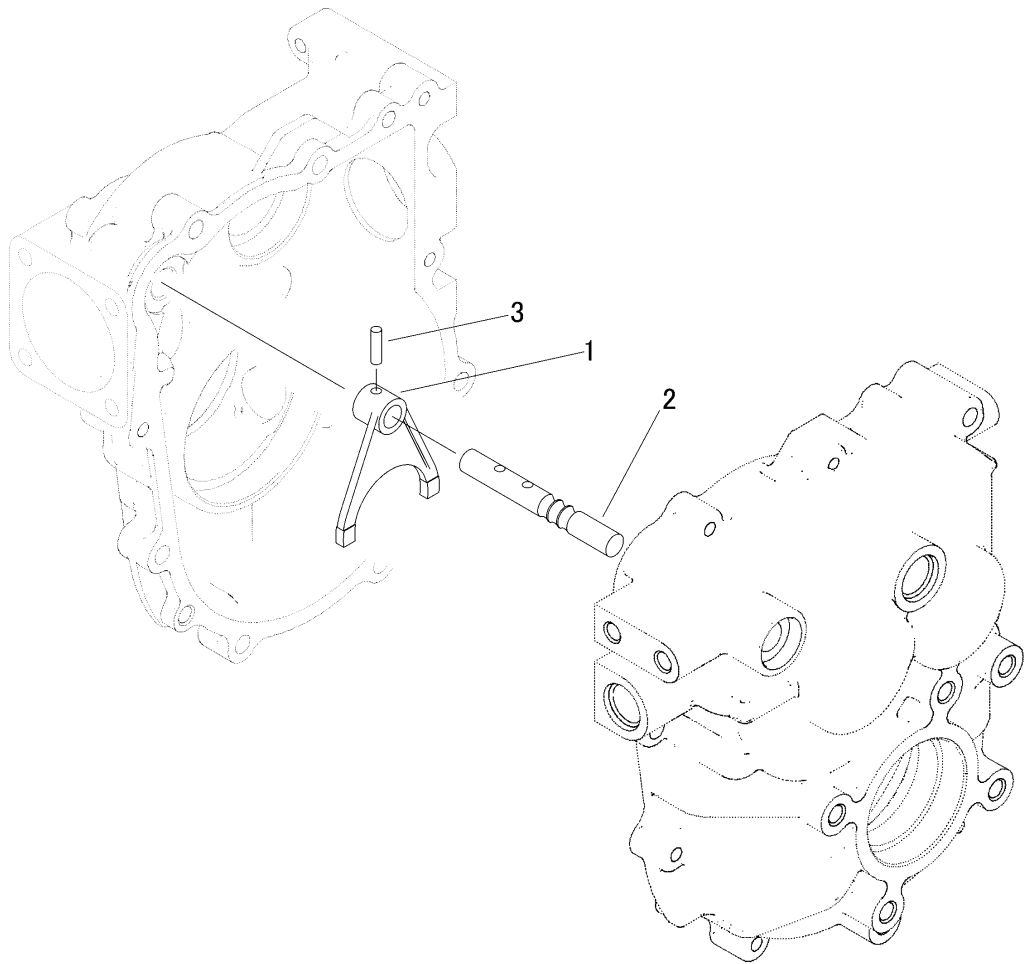

見出 NO.	部品番号 PART NO.	部品名称 PART NAME	個数 Q'ty	型 寸 DESCRIPTION	互 換 性 R/P	適 用 号 機 FROM ~ UP TO SERIAL NO.	備 考 REMARKS
1	5321 8171 000	フォーク FORK	1				
2	5321 8172 000	シャフト SHAFT	1				
3	0550 0006 022	スプリングピン PIN SPRING	1	6×22			