

5331 000B エンジン( CE ) Engine( CE )

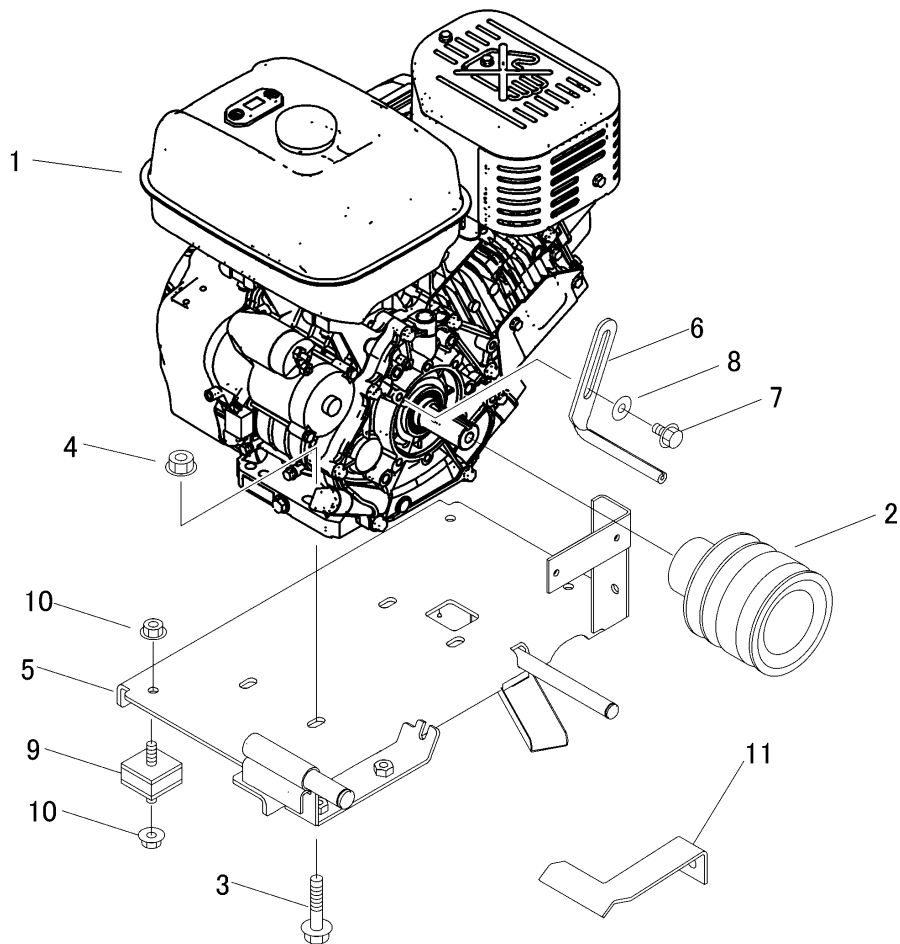

見出	部品番号	部品名称		個数	型 寸	互換性	適用号機	備 考
NO.	PART NO.	PART NAME		Q'ty	DESCRIPTION	R/P	FROM ~ UP TO SERIAL NO.	REMARKS
1	5331 0002 000	エンジン	ENGINE	1	EX400DS7050		~NO.9560459	CE・USA
1	5331 0002 001	エンジン(サイクロン)	ENGINE	1	EX400DS	C	NO.9560460~NO.9560566	CE・USA
1	5343 0002 000	エンジン(サイクロン&チョークワイヤー)	ENGINE	1	EX40DS	D	NO.9560567~	CE・USA
1-1	ZR20B6231410	キャブレターAY(サイクロン)	CARBURETOR AY	1	20B-62314-10	C	NO.9560460~NO.9560566	
1-1	ZR20B6231700	キャブレターAY(サイクロン&チョークワイヤー)	CARBURETOR AY	1	20B-62317-00	D	NO.9560567~	
1-2	ZR20B3263200	エアークリーナーAY(サイクロン)	AIR CLEANER AY	1	20B-32632-00	C	NO.9560460~	
2	5331 0005 000	プーリ	PULLEY	1				
3	K814 0110 040	Fボルト	BOLT	4	M10×40(8T)			
4	F301 0110 000	Fナット	NUT	4	M10			
5	5331 0015 000	ベース	BESE	1				
6	3510 0006 000	ヘルストツパ	STOPPER	2			~NO.9560459	
6	3510 0006 000	ヘルストツパ	STOPPER	1		A	NO.9560460~	
7	K110 0108 016	Fボルト	BOLT	2	M8×16(4T)		~NO.9560459	
7	K110 0108 016	Fボルト	BOLT	1	M8×16(4T)	A	NO.9560460~	
8	0350 0140 822	PW	WASHER	2	8×22×1.6		~NO.9560459	
8	0350 0140 822	PW	WASHER	1	8×22×1.6	A	NO.9560460~	
9	3611 0103 000	ホウシゴム	RUBBER	4	B-20			
10	F301 0108 000	Fナット	NUT	8	M8			
11	5331 0013 000	ヘルストツパ	STOPPER	1		A	NO.9560460~	