

5323 230A コウリン(ターフ) Rear Tire (Turf)

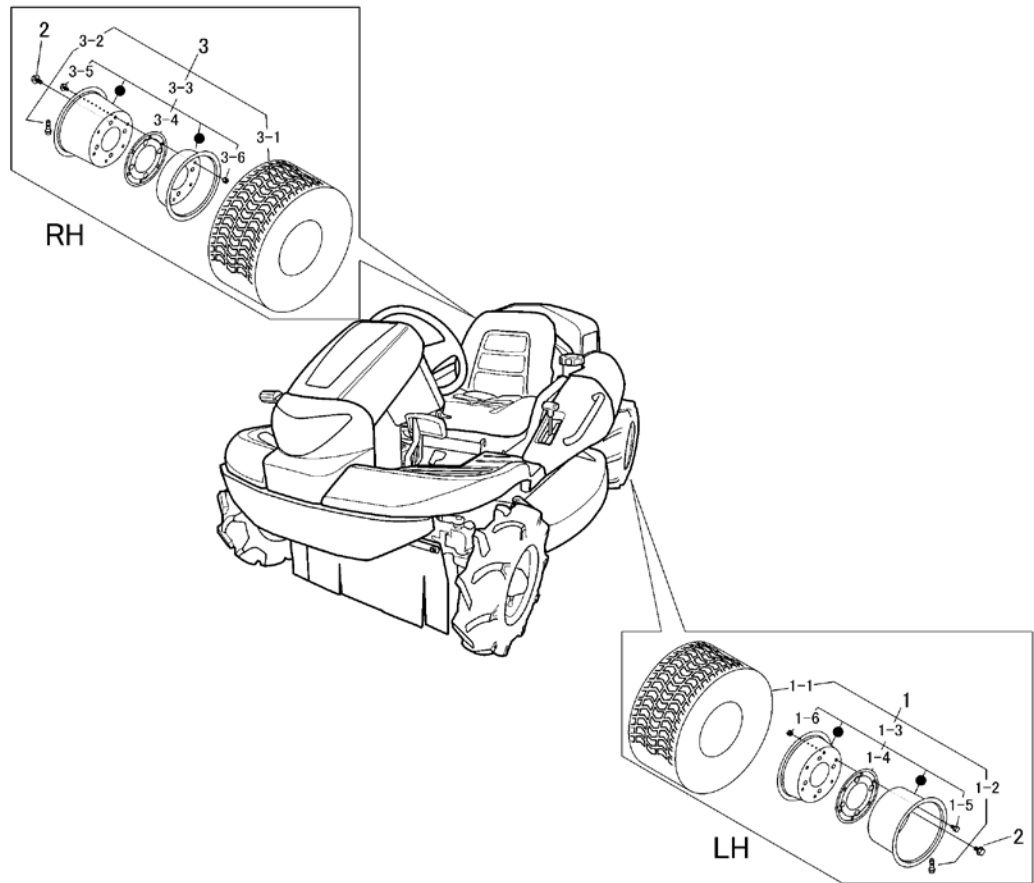

見出	部品番号	部品名称		個数	型 寸	互 換 性	適 用 号 機	備 考
NO.	PART NO.	PART NAME		Q'ty	DESCRIPTION	R/P	FROM ~ UP TO SERIAL NO.	REMARKS
1	5323 2301 000	ターフタイヤASSY L	TIRE	1				
1-1	5323 2302 000	タイヤ	TIRE	1				
1-2	3714 2204 000	バルブ	VALVE	1				
1-3	3420 2402 000	ホイールASSY	WHEEL	1				
1-4	5347 2306 000	パッキン	SEAL	1				
1-5	A110 0108 016	ボルト	BOLT	6				
1-6	H301 0108 001	ナット	NUT	6				
2	F114 0112 025	セムスA	BOLT	8				
3	5323 2304 000	ターフタイヤASSY R	TIRE	1				
3-1	5323 2302 000	タイヤ	TIRE	1				
3-2	3714 2204 000	バルブ	VALVE	1				
3-3	3420 2402 000	ホイールASSY	WHEEL	1				
3-4	5347 2306 000	パッキン	SEAL	1				
3-5	A110 0108 016	ボルト	BOLT	6				
3-6	H301 0108 001	ナット	NUT	6				