

RH

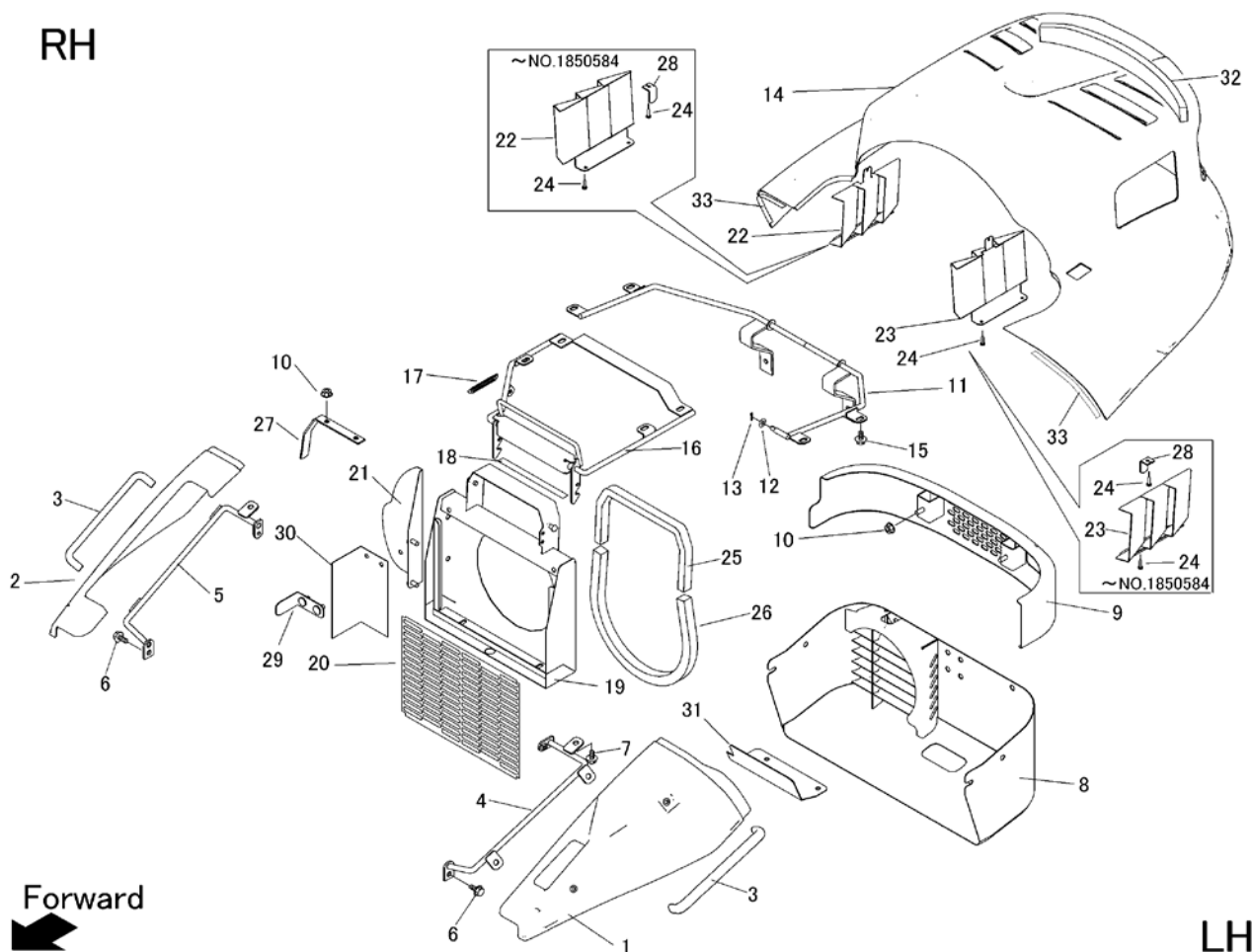

見出	部品番号	部品名称		個数	型 寸	互換性	適用号機	備 考
NO.	PART NO.	PART NAME		Q'ty	DESCRIPTION	R/P	FROM ~ UP TO SERIAL NO.	REMARKS
1	5332 1251 0Y1	カバー	COVER	1				
2	5332 1252 0Y1	カバー	COVER	1				
3	5332 1254 000	グリップ	GRIP	2				
4	5332 1256 000	ブラケット	BRACKET	1				
5	5332 1257 000	ブラケット	BRACKET	1				
6	K710 0108 020	Fボルト	BOLT	4				
7	K110 0108 016	Fボルト	BOLT	14				
8	5332 1258 000	カバー	COVER	1				
9	5332 1261 000	バンパ	BUMPER	1				
10	F301 0108 000	Fナット	NUT	8			~NO.1850584	
10	F301 0108 000	Fナット	NUT	6		D	NO.1850585~	
11	5332 1263 000	ブラケット	BRACKET	1				
12	0350 0140 818	PW	WASHER	1				
13	0520 0125 016	ワリピン	PIN SPLIT	1				
14	5332 1253 000	カバー	COVER	1				
15	K710 0108 012	Fボルト	BOLT	8				
16	5332 1265 000	カバー	COVER	1				
17	5201 3608 000	バネ	SPRING	1				
18	3673 1247 000	インシュレータ	INSULATOR	1				
19	5332 1267 000	ブラケット	BRACKET	1				
20	5321 1264 001	プレート	PLATE	1				
21	5332 1268 000	カバー	COVER	1		D	~NO.1850584	
22	5332 1269 000	カバー	COVER	1				
23	5332 1269 500	カバー	COVER	1				

