

# 目次

## Table of Contents

5332	851A	ケース CASE	箱体组装	1
5332	852A	ニューリヨクジク INPUT SHAFT	输入轴总装	2
5332	853A	デフ DIFFERENTIAL GEAR	差动装置组装	3
5332	854A	ナックル KNUCKLE	关节总装	4~5
5332	856A	ブレーキ BRAKE	刹车总装	6

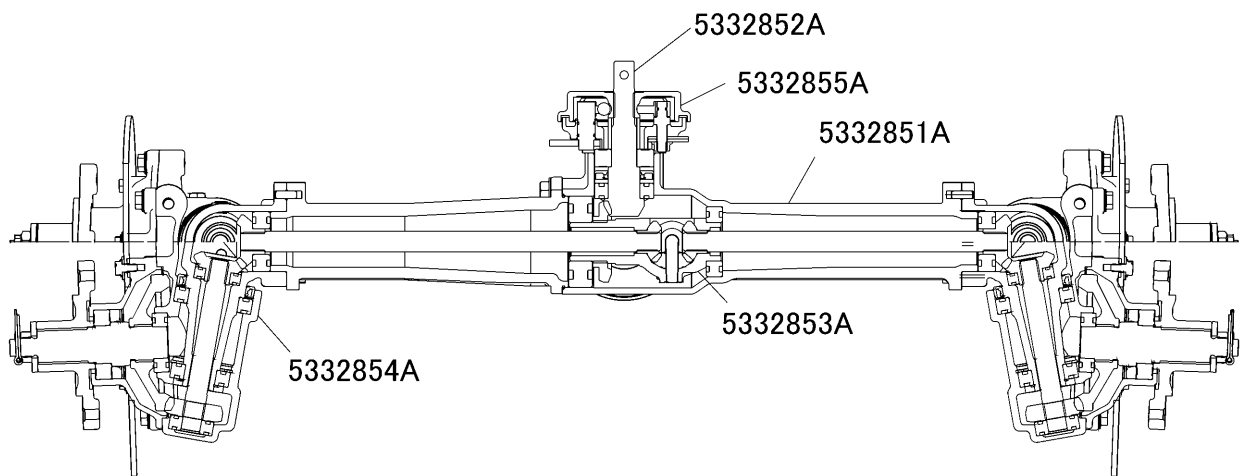







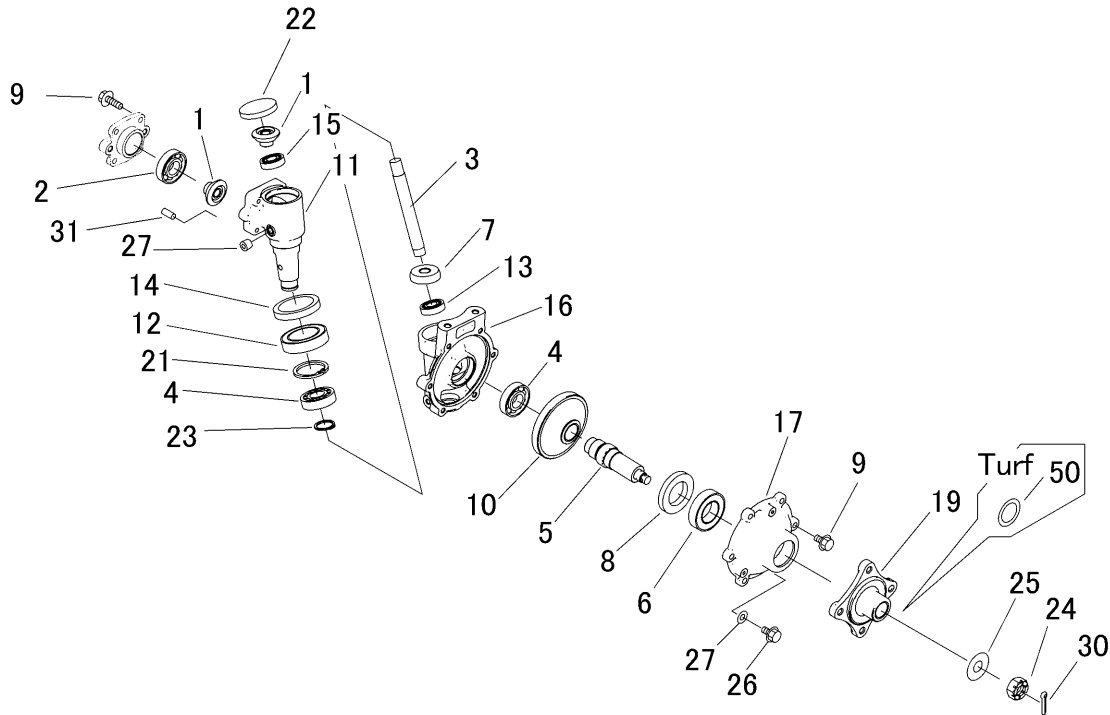

見出 图片号码 NO.	部品番号 零件号码 PART NO.	部品名称 PART NAME	零件名称	個数 数量 Q'ty	型 寸 尺 寸 DESCRIPTION	互 換 性 R/P	適用号機 适用机型 FROM ~ UP TO SERIAL NO.	備 考 备注 REMARKS
1	5332 8533 000	ハベルギヤ 14	齿轮 14	4				
2	0750 0062 040	ハリング	轴承	2	6204			
3	5332 8542 000	シャフト	轴	2				
4	0750 0060 050	ハリング	轴承	4	6005			
5	5332 8544 000	シャフト	轴	2				
6	0750 0560 064	ハリング	轴承	2	6006DDU			
7	5332 8545 000	ギヤ 14	齿轮 14	2				
8	0840 1035 558	オイルシール	密封环	2	35×55×8			
9	K710 0108 025	Fボルト	螺栓	20	M8×25(7T)			
10	5332 8546 000	ギヤ 37	齿轮 37	2				
11	5332 8549 000	ケース	箱体	2				
12	0750 0569 084	ハリング	轴承	2	6908DU			
13	0750 0062 020	ハリング	轴承	2	6202			
14	0840 1048 629	オイルシール	密封环	2	48×62×9			
15	0750 0069 040	ハリング	轴承	2	6904			
16	5332 8549 100	ケース	箱体	2				
17	5332 8549 300	ケース	箱体	2				
18	5332 2142 000	ゴムイタ	橡胶板	2				
19	5332 8569 000	ハブ ( AG )	轮毂 ( 农 )	2	PCD110 M10			
(19)	5332 8571 000	ハブ ( ターフ )	轮毂 ( 芝 )	2	PCD120 M12			
20	K700 0106 012	Fボルト	螺栓	6	M6×12(7T)			
21	0741 0004 700	リング	C 环	2	H47			
22	0834 0050 080	シールキャップ	封套	2				
23	0740 0002 500	リング	C 环	2	S25			
24	A312 0101 621	キャッスルナット	螺母	2	M16			



