

RH

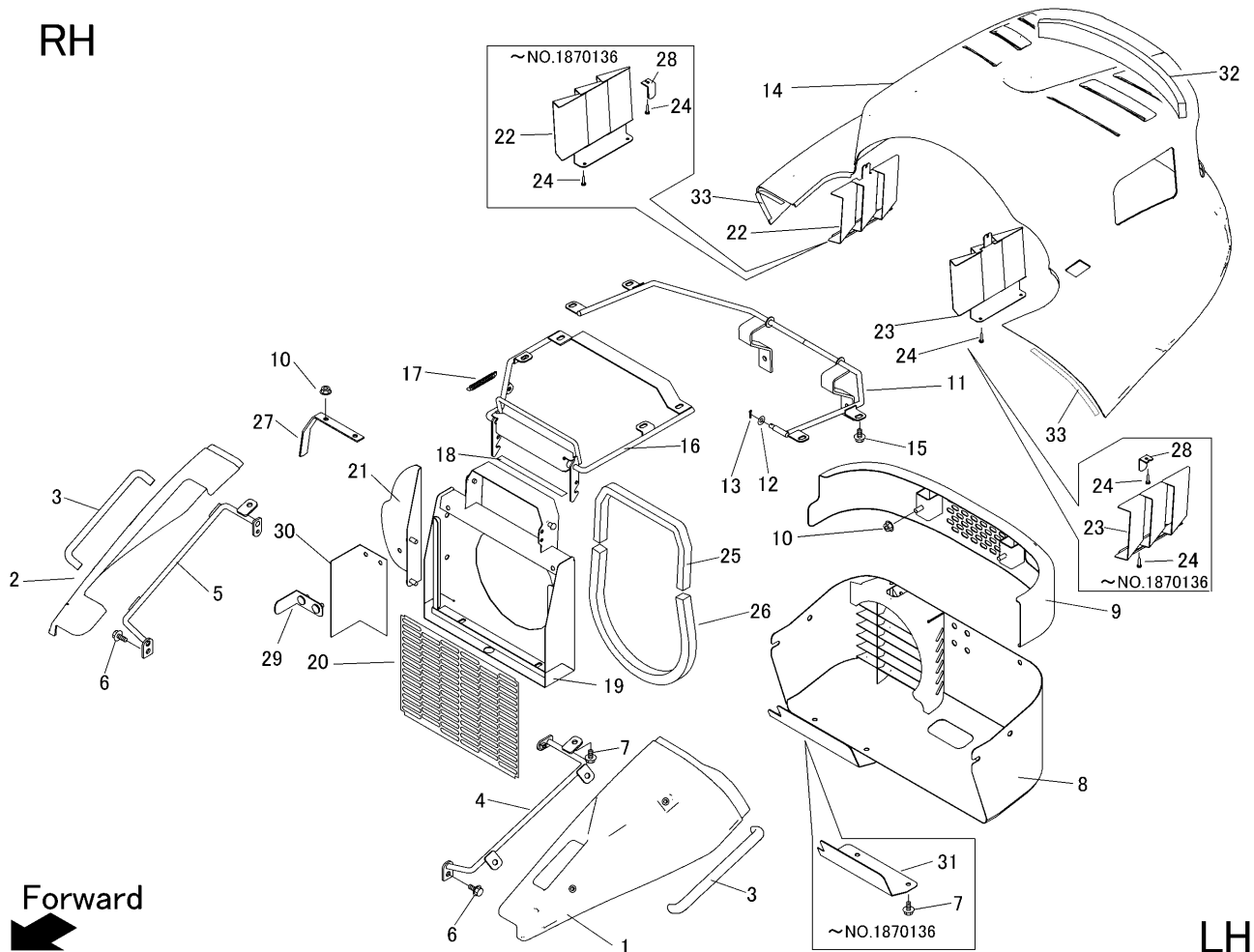

LH

見出 图片号码 NO.	部品番号 零件号码 PART NO.	部品名称 PART NAME	零件名称	個数 数量 Q'ty	型 寸 尺 寸 DESCRIPTION	互 換 性 R/P	適用号機 适用机型 FROM ~ UP TO SERIAL NO.	備 考 备注 REMARKS
1	5332 1251 0Q1	カバー	COVER	外壳	1			
2	5332 1252 0Q1	カバー	COVER	外壳	1			
3	5332 1254 000	グリップ	GRIP	把手	2			
4	5332 1256 000	ブラケット	BRACKET	支架	1			
5	5332 1257 000	ブラケット	BRACKET	支架	1			
6	K710 0108 020	Fホルト	BOLT	螺栓	4	M8×20(7T)		
7	K110 0108 016	Fホルト	BOLT	螺栓	14	M8×16(4T)	~NO.1870136	
7	K110 0108 016	Fホルト	BOLT	螺栓	12	M8×16(4T)	D NO.1870137~	
8	5332 1258 000	カバー	COVER	罩	1			
9	5333 1261 000	バンパ	BAMPER	保险杠	1			
10	F301 0108 000	Fナット	NUT	螺母	8	M8	~NO.1870136	
10	F301 0108 000	Fナット	NUT	螺母	6	M8	D NO.1870137~	
11	5332 1263 000	ブラケット	BRACKET	支架	1			
12	0350 0140 818	PW	WASHER	垫套	1	8×18×1.6		
13	0520 0125 016	ワリピン	PIN SPLIT	开销	1	2.5×16		
14	5332 1253 000	カバー	COVER	外壳	1			
15	K710 0108 012	Fホルト	BOLT	螺栓	8	M8×12(7T)		
16	5332 1265 000	カバー	COVER	罩	1			
17	5201 3608 000	パネ	SPRING	弹簧	1	#92		
18	3673 1247 000	インシュレータ	INSULATOR	绝缘体	1			
19	5332 1267 000	ブラケット	BRACKET	支架	1			
20	5321 1264 001	プレート	PLATE	铁板	1			
21	5332 1268 000	カバー	COVER	罩	1		D ~NO.1870136	
22	5332 1269 000	カバー	COVER	罩	1			
23	5332 1269 500	カバー	COVER	罩	1			