

5335 410C カリハカバー (クイックターン)
Cutting Blade Shield (Quick turn)

RH

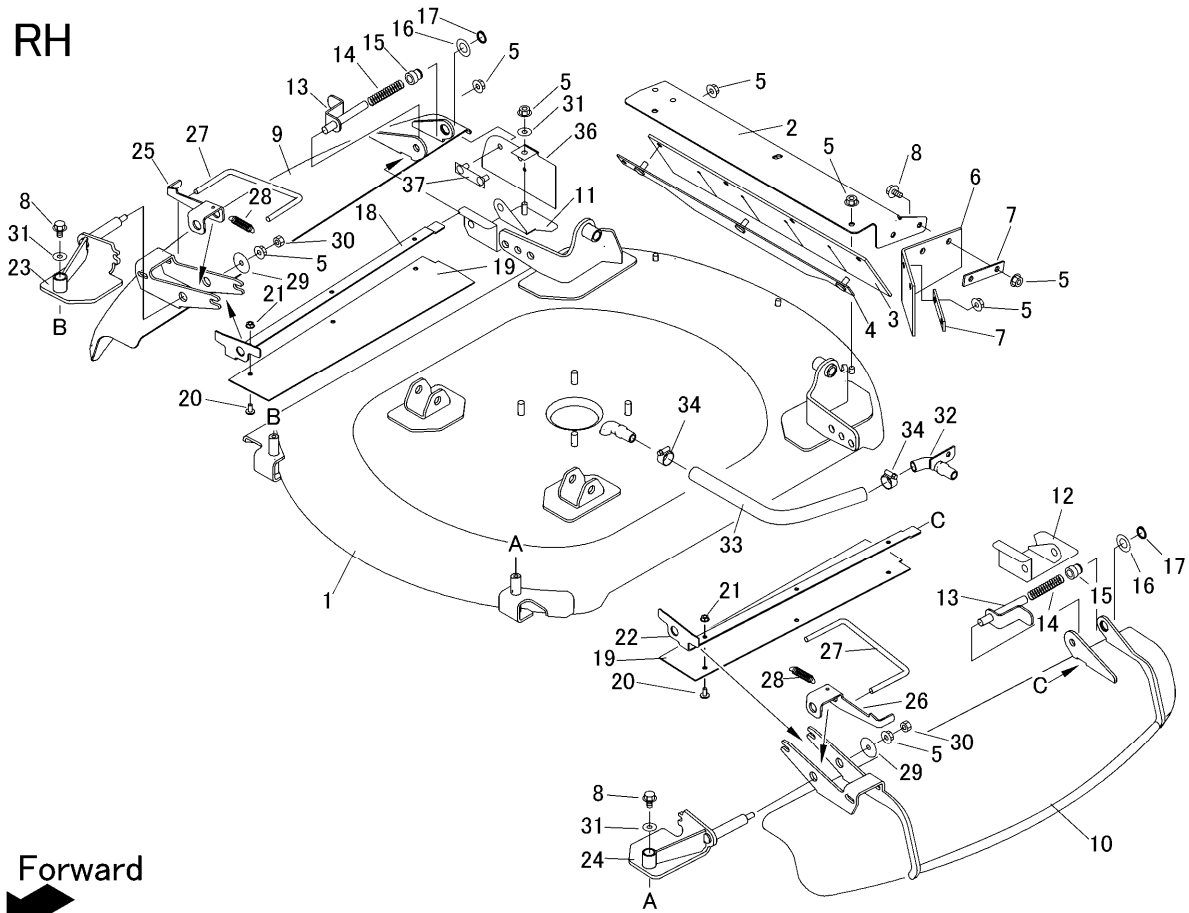

Forward

LH

| 見出 | 部品番号 | 部品名称 | | 個数 | 型 寸 | 互換性 | 適用号機 | 備 考 |
|-----|---------------|-----------|---------|------|---------------|-----|-------------------------|---------|
| NO. | PART NO. | PART NAME | | Q'ty | DESCRIPTION | R/P | FROM ~ UP TO SERIAL NO. | REMARKS |
| 1 | 5335 4101 000 | カリハカバー | COVER | 1 | | | | |
| 2 | 5332 4112 000 | プレート | PLATE | 1 | | | | |
| 3 | 5332 4113 000 | ゴムイタ | RUBBER | 1 | | | | |
| 4 | 5332 4115 000 | ブラケット | BRACKET | 1 | | | | |
| 5 | F301 0108 000 | Fナット | NUT | 15 | M8 | | | |
| 6 | 5321 4124 000 | ゴムイタ | RUBBER | 1 | | | | |
| 7 | 5321 4126 000 | プレート | PLATE | 2 | | | | |
| 8 | K110 0108 016 | Fホルト | BOLT | 6 | M8 × 16(4T) | | | |
| 9 | 5335 4131 000 | カバー | COVER | 1 | Right | | | |
| 10 | 5335 4132 000 | カバー | COVER | 1 | Left | | | |
| 11 | 5335 4104 001 | カバー | COVER | 1 | Right | | | |
| 12 | 5335 4105 000 | カバー | COVER | 1 | Left | | | |
| 13 | 5335 4106 000 | ピン | PIN | 2 | | | | |
| 14 | 5116 3075 300 | スプリング | SPRING | 2 | | | | |
| 15 | 5335 4107 000 | ピン | PIN | 2 | | | | |
| 16 | 0350 0161 630 | PW | WASHER | 2 | 16 × 30 × 3.0 | | | |
| 17 | 0740 0001 600 | リング | RING | 2 | S16 | | | |
| 18 | 5335 4108 000 | プレート | PLATE | 1 | | | | |
| 19 | 5335 4109 000 | ゴムイタ | RUBBER | 2 | | | | |
| 20 | 5335 4111 000 | ホルト | BOLT | 6 | M6 × 12 | | | |
| 21 | A350 0106 002 | Uナット | NUT | 6 | M6 | | | |
| 22 | 5335 4112 000 | プレート | PLATE | 1 | | | | |
| 23 | 5335 4113 001 | ブラケット | BRACKET | 1 | Right | | | |
| 24 | 5335 4114 001 | ブラケット | BRACKET | 1 | Left | | | |
| 25 | 5335 4115 000 | プレート | PLATE | 1 | | | | |