

PARTS LIST

パ ー ツ リ ス ト

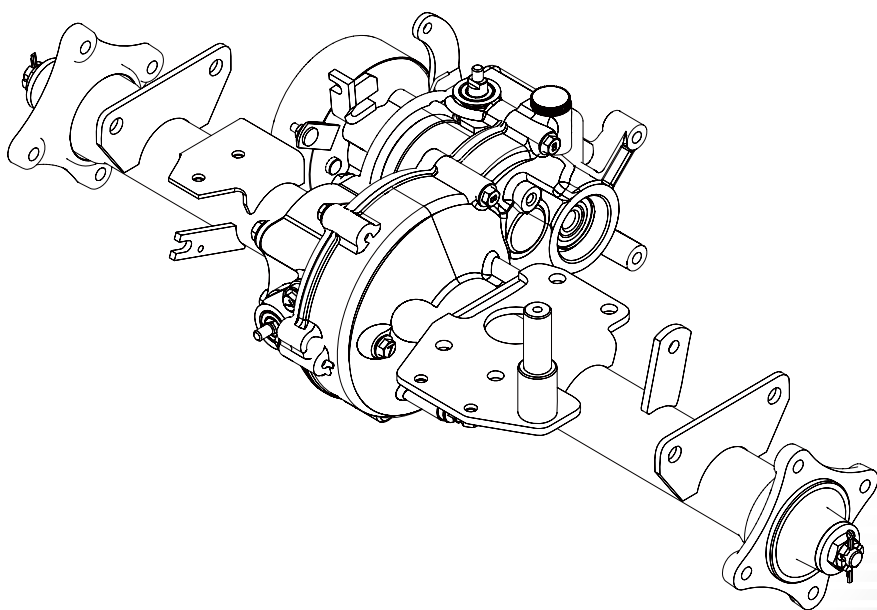

5374 800A
ミッション

GANYCOM



もくじ

Table of Contents

5332 816A	デフ DIFFERENTIAL GEAR	1
5332 822A	デフシフト DIFF SHIFT	2
5367 805A	ケース CASE	3
5367 810A	ダイ2 ジク SECOND SHAFT	4
5367 812A	ダイ1 ジク FIRST SHAFT	5
5367 817A	ブレーキ BRAKE	6
5367 821A	シフター SHIFTER	7
5374 813A	アクスル AXLE	8

5332 816A デフ DIFFERENTIAL GEAR



5332P 816A 000 01

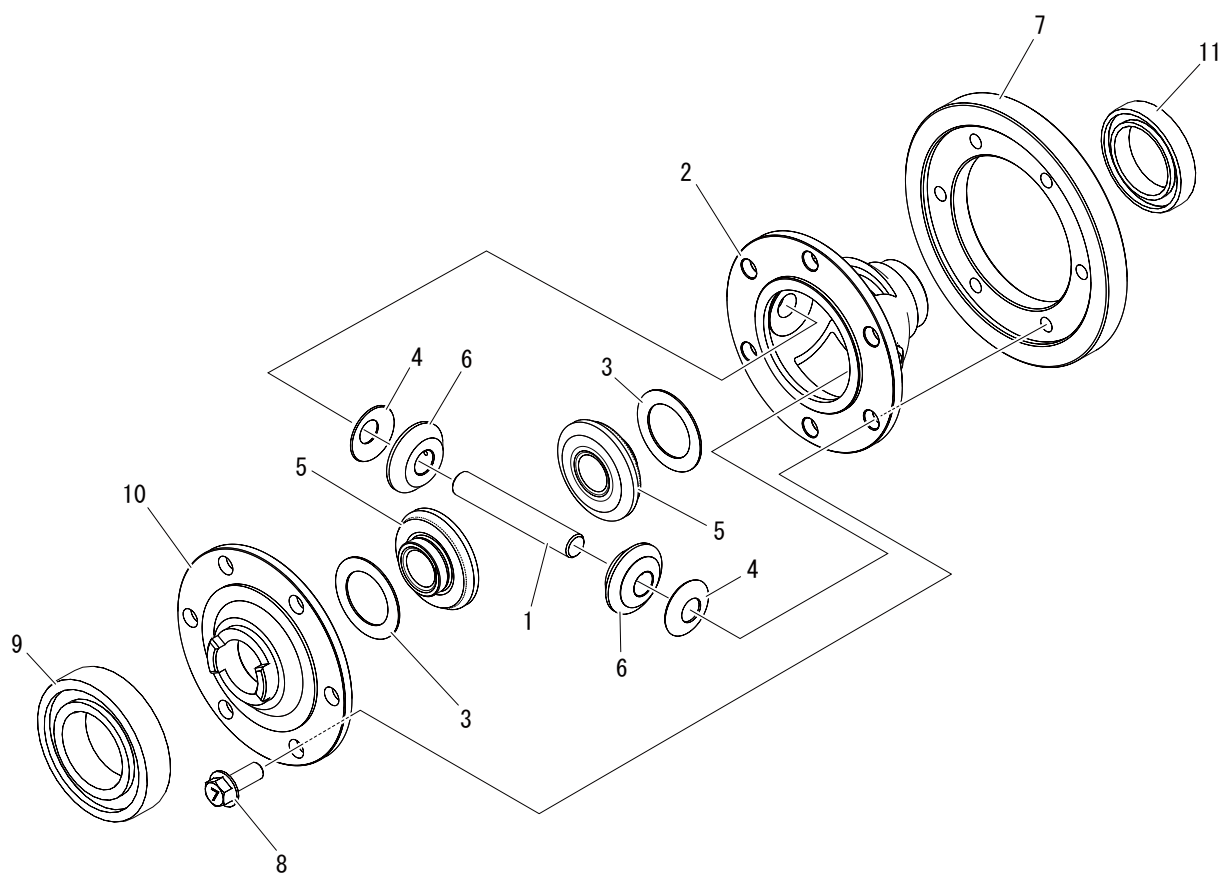

見出 No.	部品番号 PART No.	部品名称	PART NAME.	個数 Q'ty	型寸 DESCRIPTION	適用号機 FROM ~ UP TO SERIAL No.	備考 REMARKS
1	7201 2607 000	ピニオンシャフト	SHAFT	1			
2	5332 8162 000	デフケージ	CASE	1			
3	7201 2608 000	シムC	SIM C	2			
4	7201 2609 000	シムD	SIM D	2			
5	5332 8164 000	ベベルギヤ	GEAR	2			
6	5332 8165 000	ベベルギヤ	GEAR	2			
7	5332 8131 000	ギヤ 50	GEAR 50	1			
8	K712 0610 025	F ボルト	BOLT	6			
9	0750 0062 090	ベアリング	BEARING	1			
10	5332 8163 000	デフフランジ	DIFF FLANGE	1			
11	0750 0069 080	ベアリング	BEARING	1			

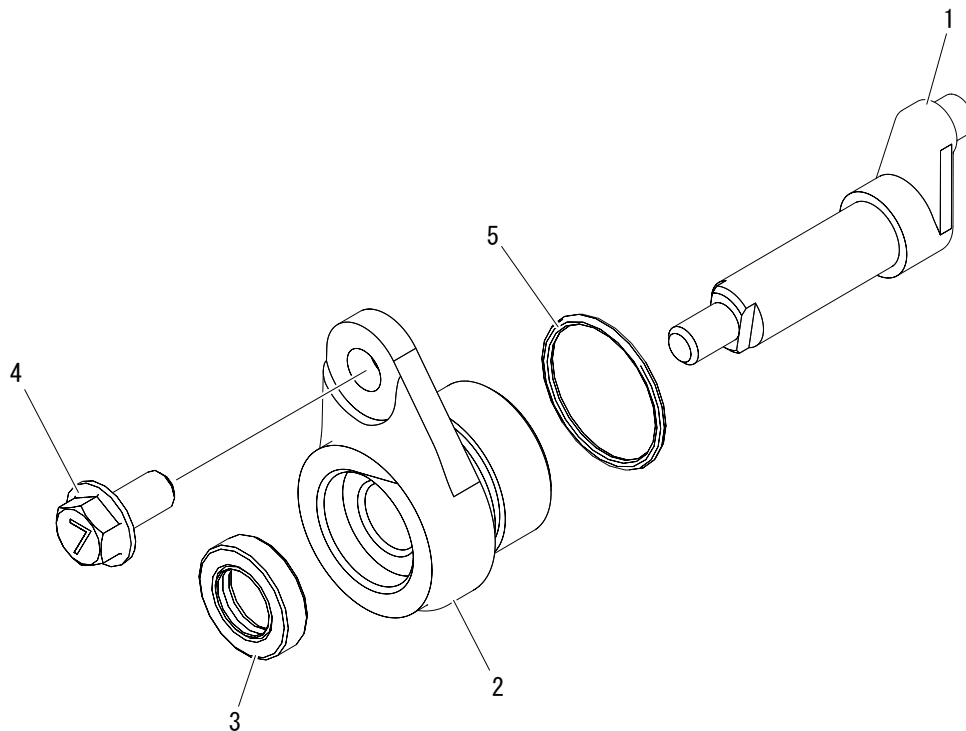

見出 No.	部品番号 PART No.	部品名称	PART NAME.	個数 Q'ty	型寸 DESCRIPTION	適用号機 FROM ~ UP TO SERIAL No.	備考 REMARKS
1	5332 8222 000	シフター	SHFTER	1			
2	5332 8221 000	ボス	BOSS	1			
3	0840 1014 246	オイルシール	SEAL OIL	1	UE14 × 24 × 6		
4	K710 0108 016	F ボルト	BOLT	1	M8 × 16(7T)		
5	0830 0500 290	Oリング	O RING	1	S29(1種 A)		

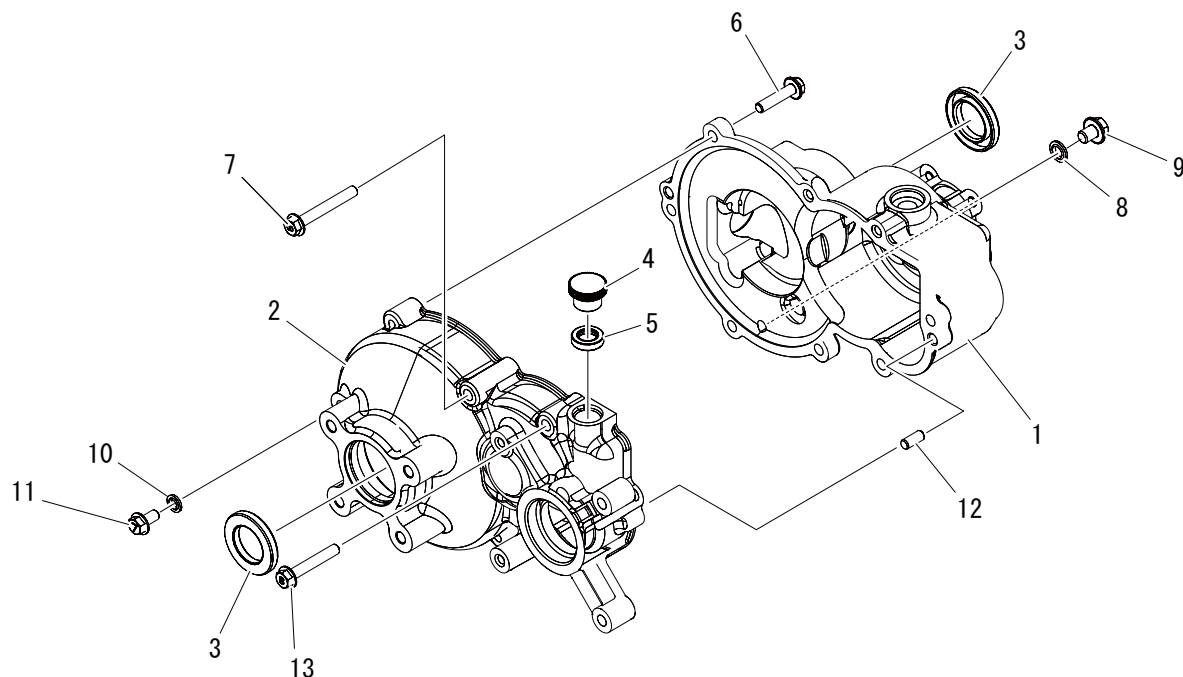

見出 No.	部品番号 PART No.	部品名称	PART NAME.	個数 Q'ty	型寸 DESCRIPTION	適用号機 FROM ~ UP TO SERIAL No.	備考 REMARKS
1	5367 8001 000	ケース	CASE	1			
2	5367 8002 000	ケース	CASE	1			
3	0840 1030 508	オイルシール	OIL SEAL	2			
4	7410 1004 000	チュウコセン	CAP	1			
5	0840 1014 246	オイルシール	SEAL OIL	1			
6	K814 0108 035	F ボルト	BOLT	6	M8 × 35(8T)		
7	K814 0108 060	F ボルト	BOLT	1	M8 × 60(8T)		
8	0833 0001 000	シールワッシャ		1	M10 用		
9	K712 0110 012	F ボルト	BOLT	1	M10 × 12		
10	0833 0000 800	シールワッシャ	SEAL WASHER	1			
11	K710 0108 016	F ボルト		1	M8 × 16(7T)		
12	0541 1108 018	ヘイコウピン	PIN PARALLEL	2			
13	K814 0108 050	F ボルト	BOLT	1			

5367 810A ダイ 2 ジク SECOND SHAFT



5367P 810A 000 00

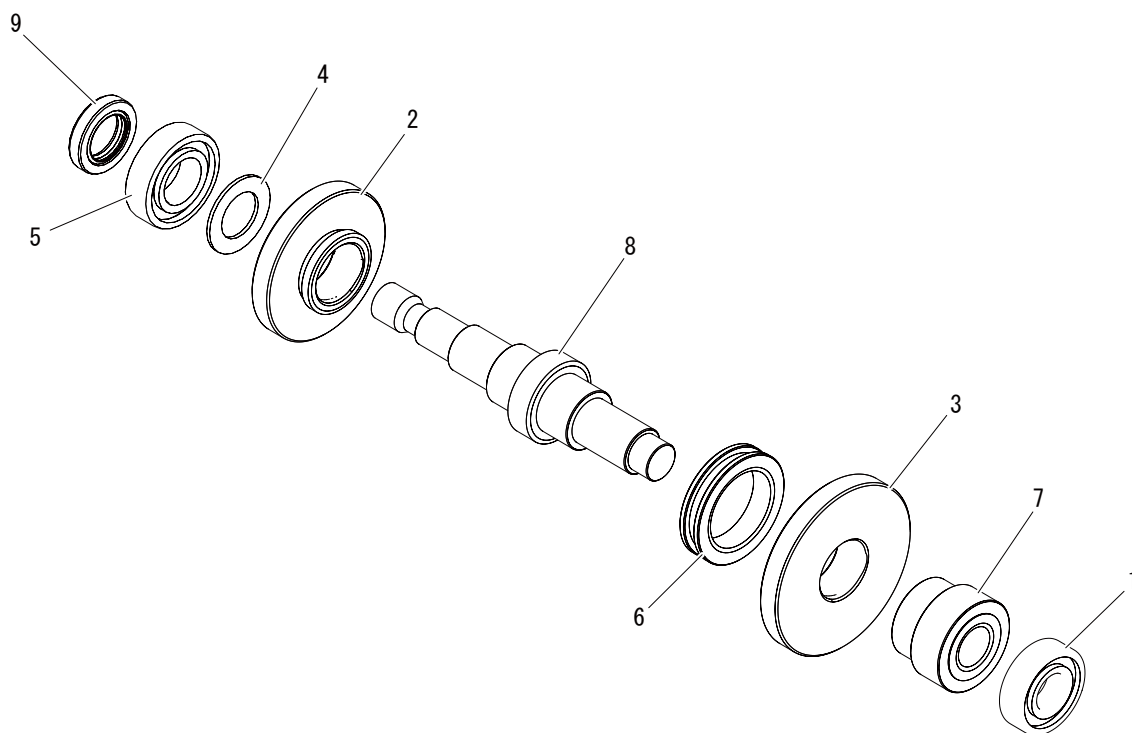

見出 No.	部品番号 PART No.	部品名称	PART NAME.	個数 Q'ty	型寸 DESCRIPTION	適用号機 FROM ~ UP TO SERIAL No.	備考 REMARKS
1	0750 0062 040	ベアリング	BEARING	1			
2	5332 8123 000	ギヤ 39	GEAR 39	1			
3	5332 8122 000	ギヤ 45	GEAR 45	1			
4	7202 2503 000	シム B	SHIM	1			
5	0750 0062 050	ベアリング	BEARING	1			
6	5321 8124 000	クラッチ	CLUTCH	1			
7	5332 8125 000	ギヤ 14	GEAR 14	1			
8	5367 8121 000	シャフト	SHAFT	1			
9	0840 1025 408	オイルシール	OIL SEAL	1			

5367 812A ダイ 1 ジク FIRST SHAFT



5367P 812A 000 00

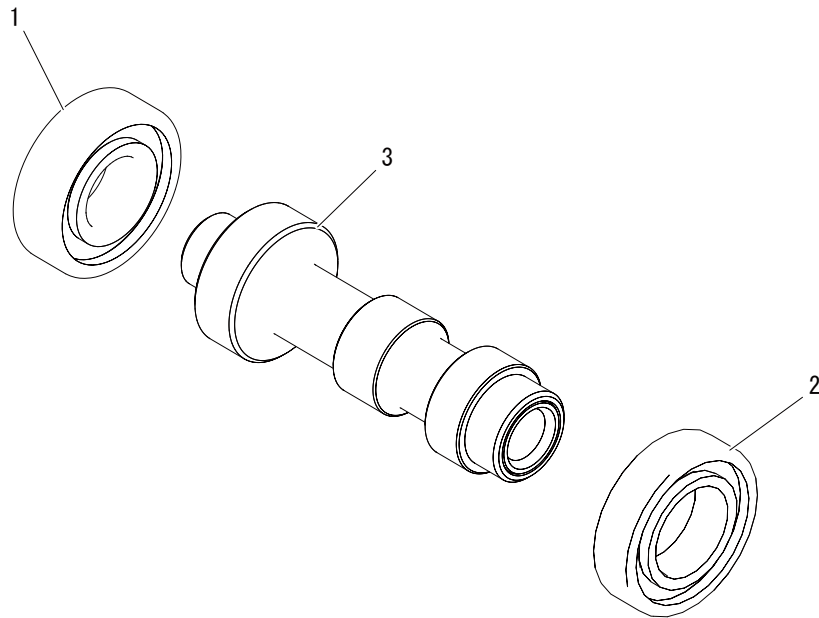

見出 No.	部品番号 PART No.	部品名称	PART NAME.	個数 Q'ty	型寸 DESCRIPTION	適用号機 FROM ~ UP TO SERIAL No.	備考 REMARKS
1	0750 0062 040	ベアリング	BEARING	1			
2	0750 0060 050	ベアリング	BEARING	1			
3	5367 8201 000	ギヤ 11-17	GEAR 11-17	1			

5367 817A ブレーキ BRAKE



5367P 817A 000 00

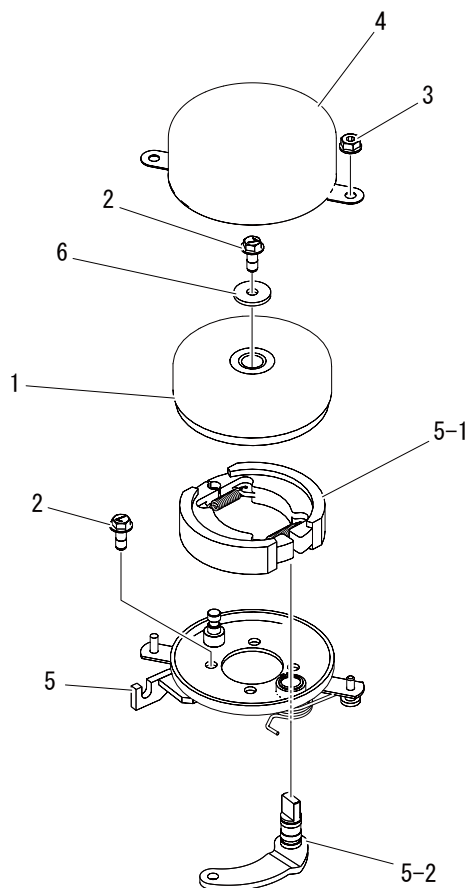

見出 No.	部品番号 PART No.	部品名称	PART NAME.	個数 Q'ty	型寸 DESCRIPTION	適用号機 FROM ~ UP TO SERIAL No.	備考 REMARKS
1	7201 4061 000	ブレーキドラム	DRUM	1			
2	K710 0608 020	F ボルト	BOLT	5	M8 × 20(7T)		
3	F301 0106 000	ナット	NUT	2			
4	5332 8175 000	カバー	COVER	1			
5	5367 8172 000	ブレーキ	BRAKE	1			
5-1	7301 9901 000	シューアンドライニング	BRAKE SHOE	2			
5-2	5367 8171 000	レバー	LEVER	1			
6	0350 0160 828	P W	WASHER	1			

5367 821A シフター SHIFTER



5367P 821A 000 00

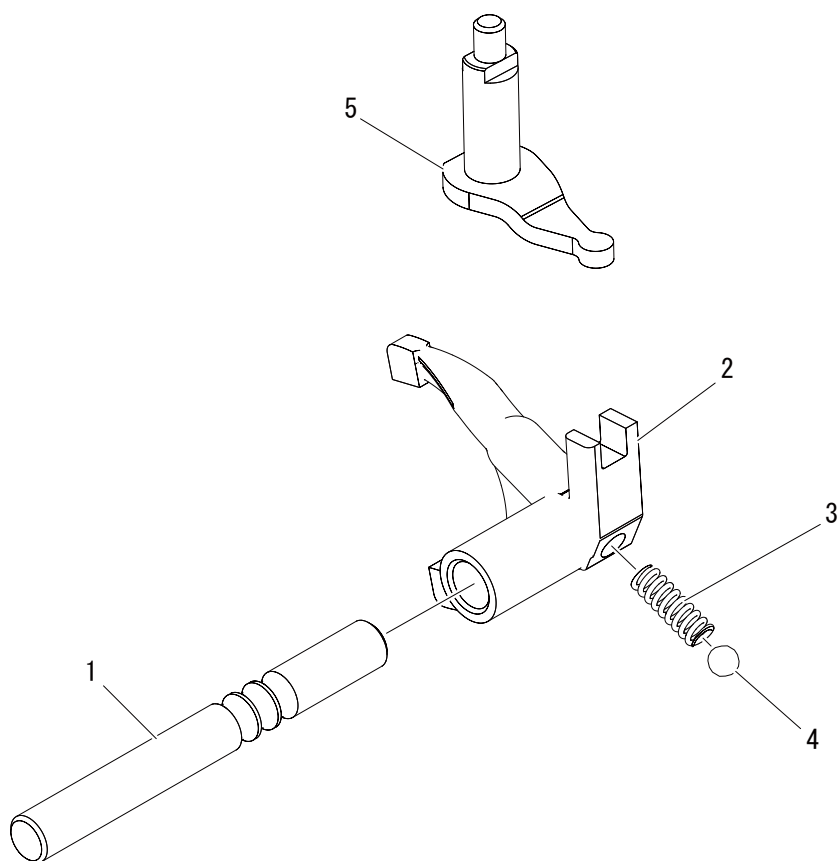

見出 No.	部品番号 PART No.	部品名称	PART NAME.	個数 Q'ty	型寸 DESCRIPTION	適用号機 FROM ~ UP TO SERIAL No.	備考 REMARKS
1	5367 8181 000	シャフト	SHAFT	1			
2	5367 8022 000	フォーク	FORK	1			
3	7305 3008 000	スプリング	SPRING	1			
4	0800 0000 800	ボール	BALL	1			
5	5332 8214 000	レバー	LEVER	1			

5374 813A アクスル AXLE



5374P 813A 000 00

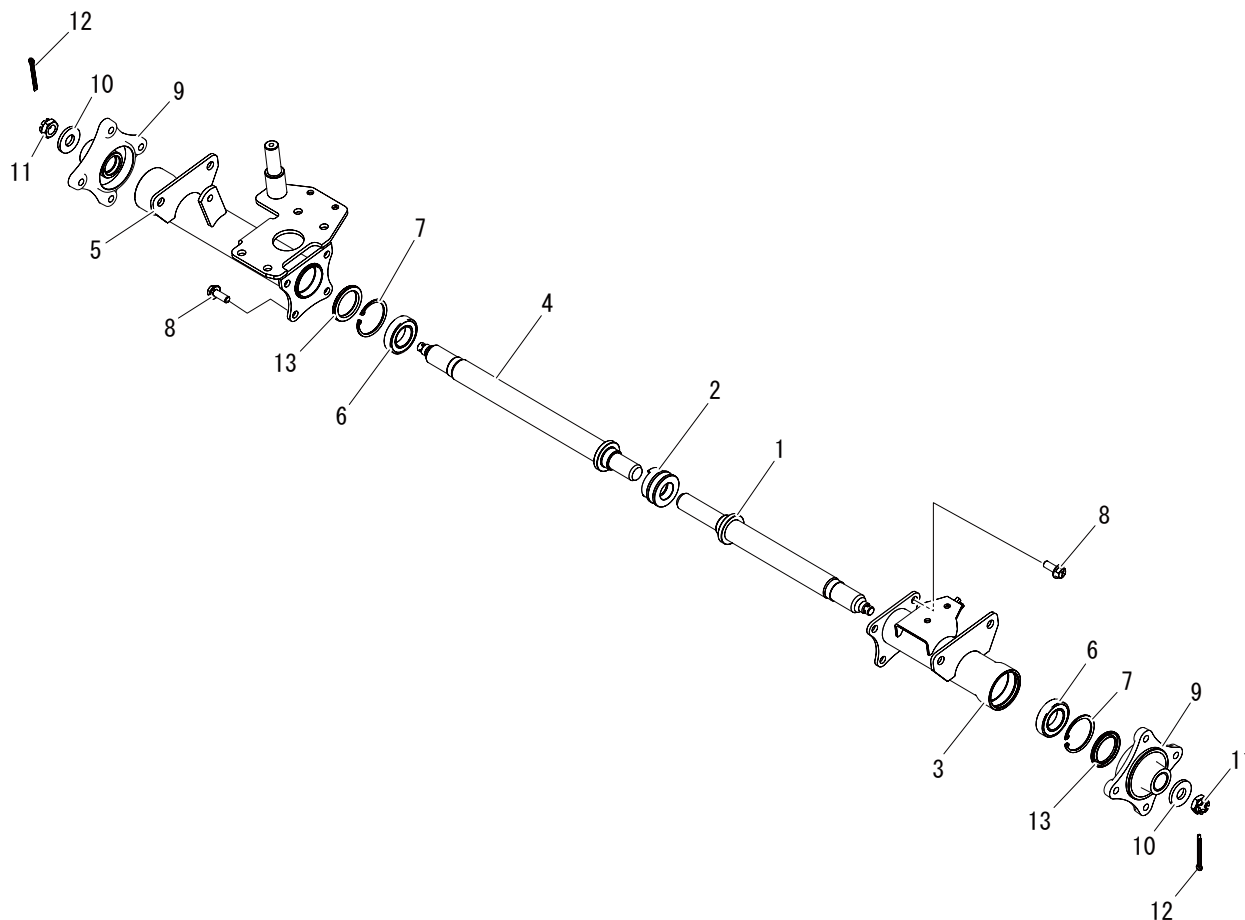

見出 No.	部品番号 PART No.	部品名称	PART NAME.	個数 Q'ty	型寸 DESCRIPTION	適用号機 FROM ~ UP TO SERIAL No.	備考 REMARKS
1	5347 8141 000	シャフト	SHAFT	1			
2	5332 8133 000	デフロックツメ	CLUTCH	1			
3	5374 8143 000	パイプ	PIPE	1			
4	5347 8142 000	シャフト	SHAFT	1			
5	5374 8147 000	パイプ	PIPE	1			
6	0750 0560 064	ベアリング	BEARING	2			
7	0741 0005 500	Cリング	C RING	2			
8	K712 0610 025	Fボルト	BOLT	8			
9	5347 8136 000	ハブ	HUB	2			
10	0350 0171 640	PW	WASHER	2	16X40X4.5		
11	A312 0101 621	キャッスルナット	NUT	2			
12	0520 0140 032	ワリピン	SPLIT PIN	2	4.0 × 32		
13	5332 8135 000	オイルシール	SEAL	2			