

4.マエワク関係

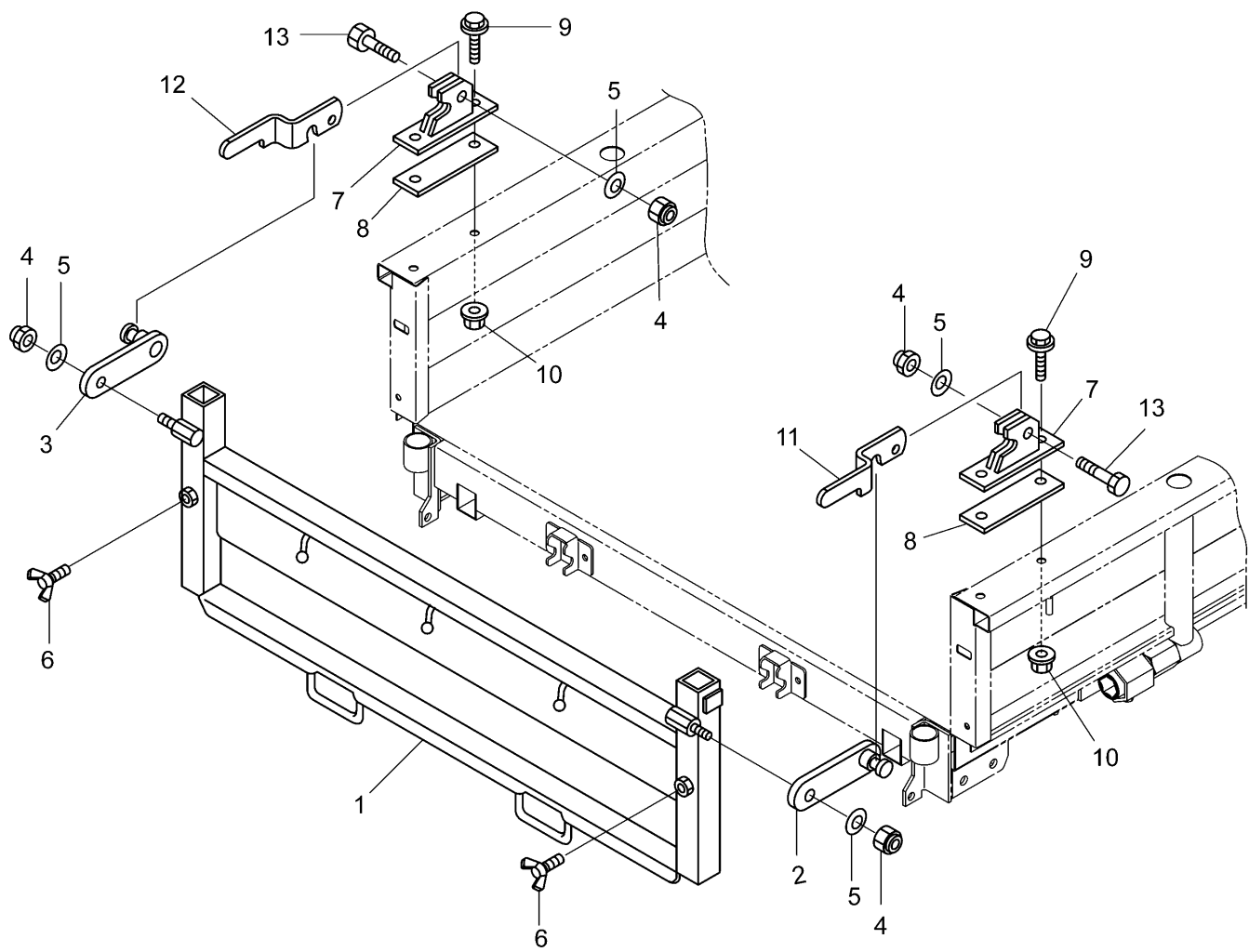

符号	部品コード	部品名称	個数	備考
1	0354-260-300-0	マエワク(600)COMP	1	
2	0347-262-200-0	カイヘアーム(L)COMP	1	
3	0347-262-210-0	カイヘアーム(R)COMP	1	
4	0412-204-004-0	Uナット(M10)	4	
5	3911-550-015-0A	サラバネ(10)	4	
6	V271-160-802-0	チヨウボルト	2	2ｼｼ M8X20
7	0437-277-200-0	ウシロワクシテンCOMP	2	
8	0437-277-201-0	ウシロワクシテンイタ	2	
9	V211-361-002-5	コガタボルト(SP)	4	M10X25
10	V362-260-010-0	コガタサラバネツキナット	4	1ｼｼ M10
11	0437-277-012-0	リヤゲートレバー(L)	1	
12	0437-277-013-0	リヤゲートレバー(R)	1	
13	0412-204-003-0	カイヘイシテンボルト	2	

5.ヨコワケ・ウシロワケ関係

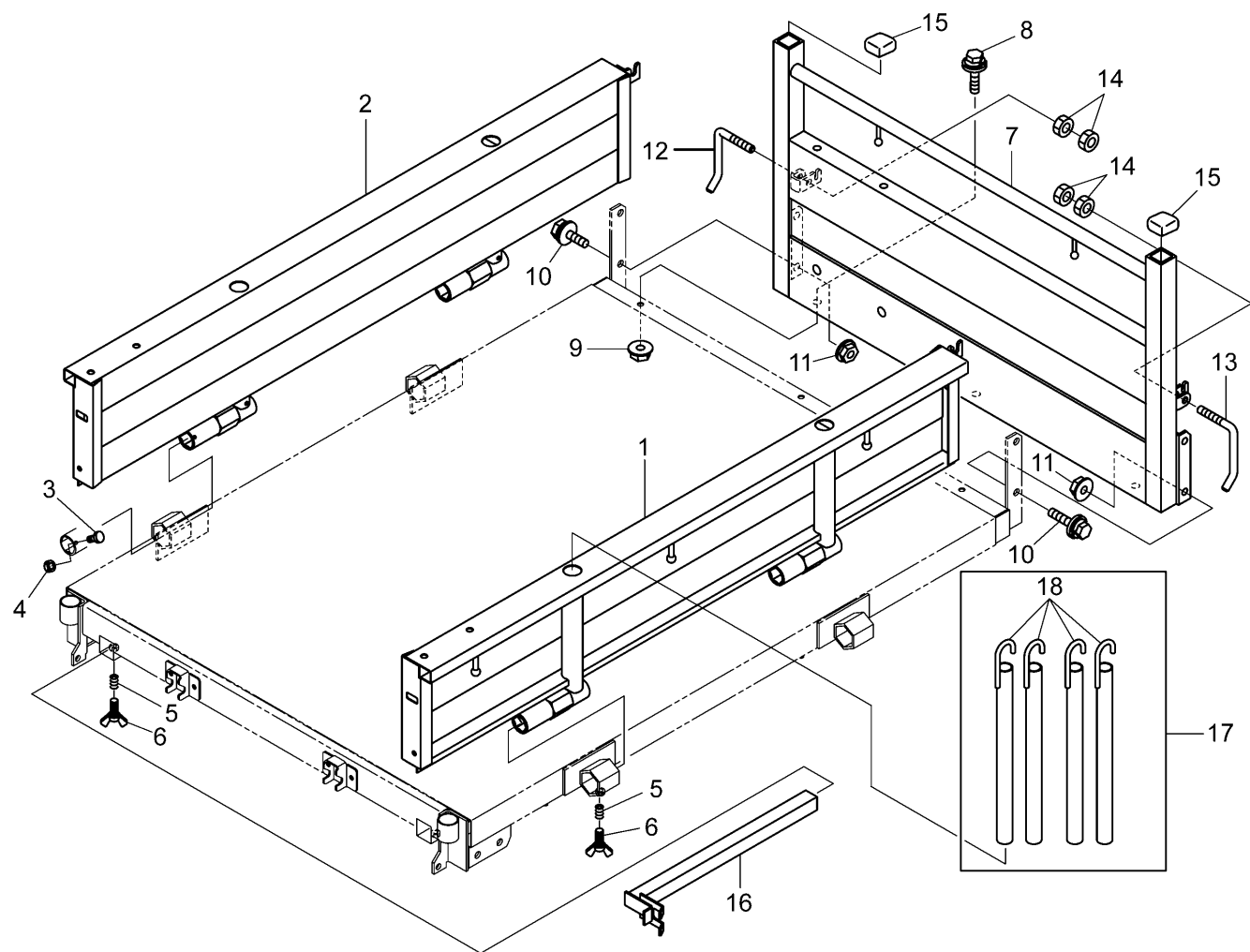

符号	部品コード	部品名称	個数	備考
1	0354-261-300-0	ヨコワケ600(L)COMP	1	
2	0354-261-310-0	ヨコワケ600(R)COMP	1	
3	V200-260-401-0	ホルト	2	M4X10
4	V360-260-004-0	サラバネツキナツ	2	1シユ M4
5	8935-001-064-0	クランクピンSP	4	
6	V271-160-802-0	チヨウホルト	4	2シユ M8X20
7	0354-262-200-1A	ウシロワケCOMP	1	
8	V211-360-802-0	コガタホルト(SP)	3	M8X20
9	V363-260-008-0	コガタサラバネツキナツ	3	2シユ M8
10	V211-361-002-5	コガタホルト(SP)	4	M10X25
11	V363-260-010-0	コガタサラバネツキナツ	4	M10
12	0366-302-011-0	ワクトメネジ(S)L	1	
13	0366-302-012-0	ワクトメネジ(S)R	1	
14	V304-260-010-0	コガタナツ	4	2シユ M10
15	0342-260-011-0	キャツプカク32	2	
16	0353-265-300-1A	マエワケササエ(LDA)COMP	2	
17	0453-200-220-0A	ニワクパイプSET	1	
18	0432-204-240-0A	ニワクパイプCOMP	4	
>符号17は、符号18を含む				

6.ニワクタオレドメ関係

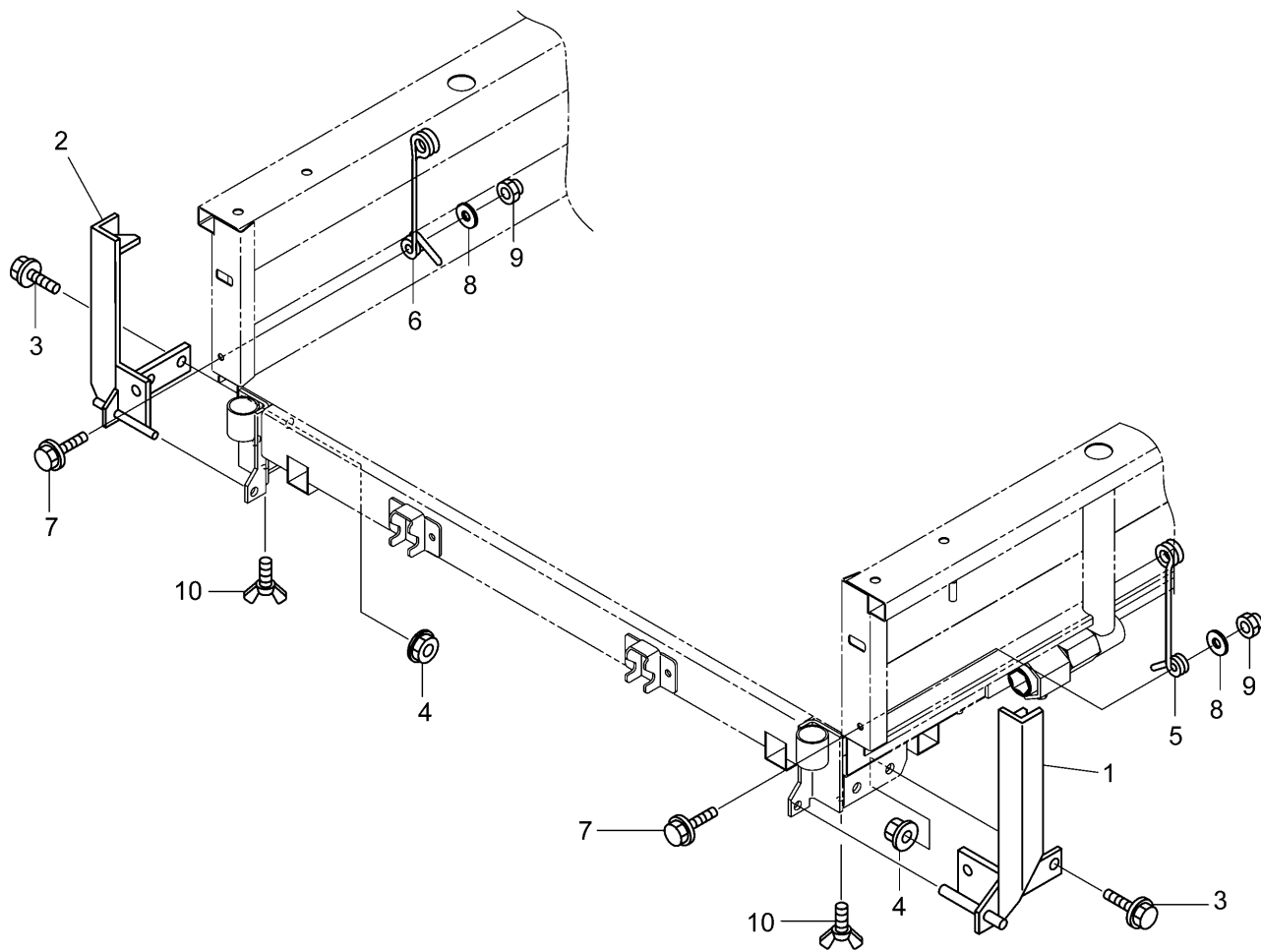

符号	部品コード	部品名称	個数	備考
1	0354-264-200-0	ヨコワクタオレドメ(L)COMP	1	
2	0354-264-210-0	ヨコワクタオレドメ(R)COMP	1	
3	V201-260-802-5	コガタボルト	M8X25	4
4	V411-260-008-0	ミガキサガネ	8	4
5	V362-260-008-0	コガタサラバネツキナツ	1シユ M8	4
6	0344-268-011-1A	タオレドメSP(L)		1
7	0344-268-012-1A	タオレドメSP(R)		1
8	V211-160-802-5	コガタボルト(P)	M8X25	2
9	1122-725-012-0	Uナツト(M8)		2
10	V271-160-802-0	チヨウボルト	2シユ M8X20	2