

1. ギャーボックス関係(その1)

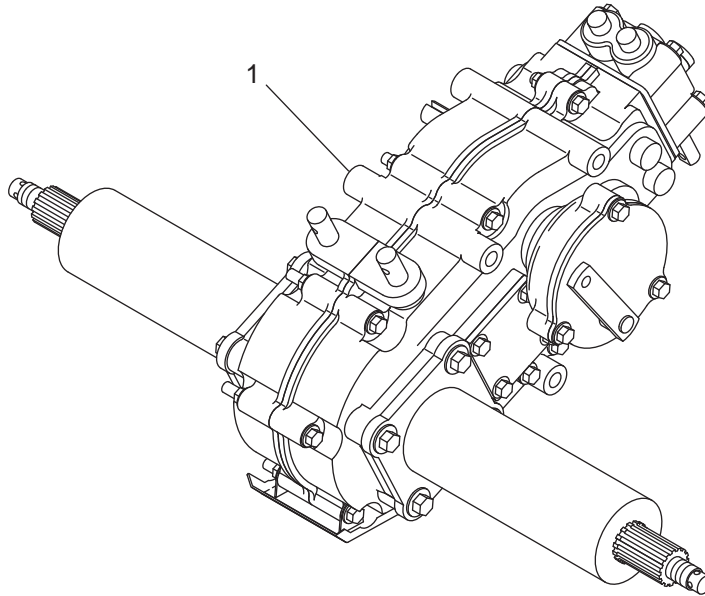

符号	部品コード	部品名称	個数	備考
1	0353-110-310-0	ナガミッションASSY >符号1は、(その2)~(その11)を含む	1	

1. ギャーボックス関係(その2)

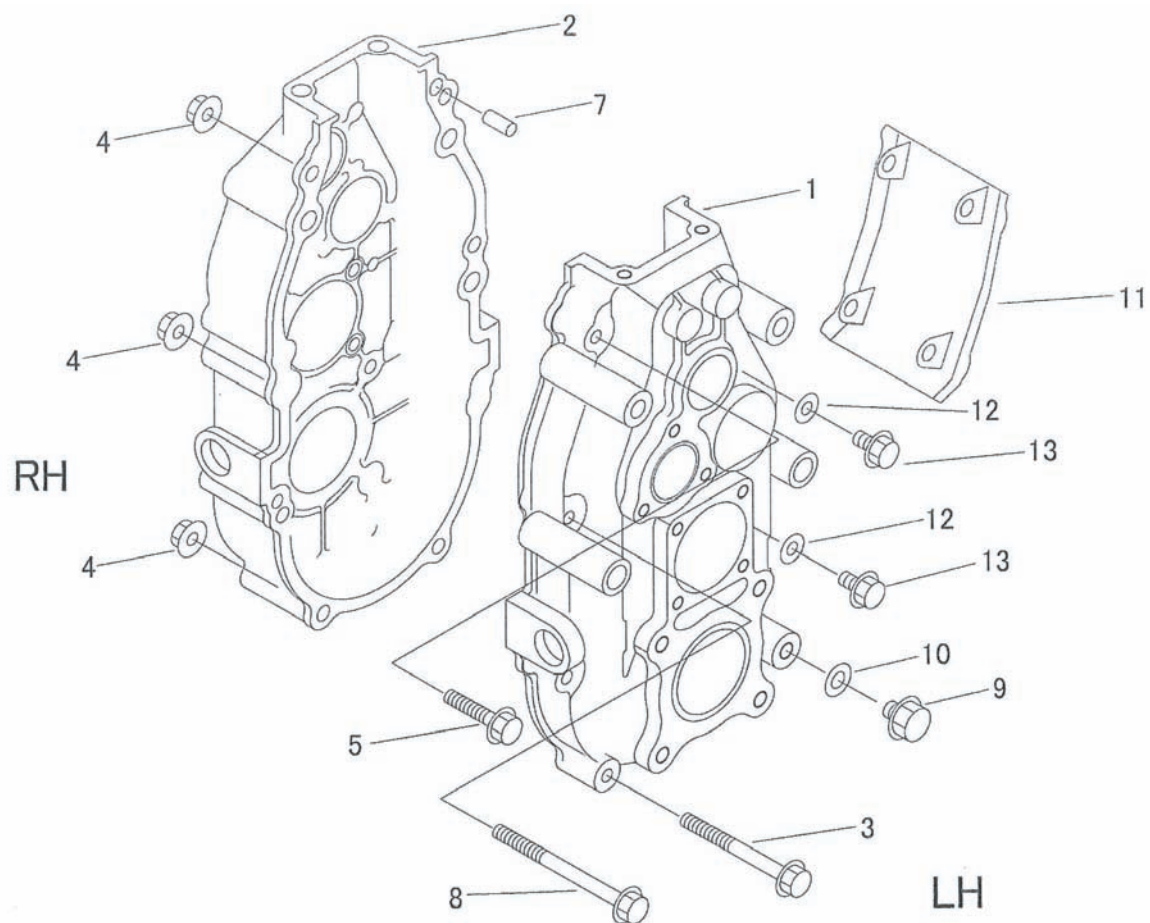

符号	部品コード	部品名称	個数	備考
1	7318-1001-500	ケース	1	
2	7318-1004-500	ケース	4	
3	K814-0108-080	Fボルト	8	M8×80(8T)
4	F301-0108-000	Fナット	2	M8
5	K814-0108-040	Fボルト	2	M8×40(8T)
7	0541 1108 018	ヘイコウピン	2	8×18
8	K814 0108 100	Fボルト	2	M8×100(8T)
9	K712 0110 012	Fボルト	1	M10×12(7T)
10	0833 0001 000	シールワッシャ	1	SW-10
11	7318 1015 500	ミッションガード	1	
12	0833 0000 800	シールワッシャ	2	SW-10
13	K710 0108 012	Fボルト	2	M10×12(7T)

1. ギャーボックス関係(その12)

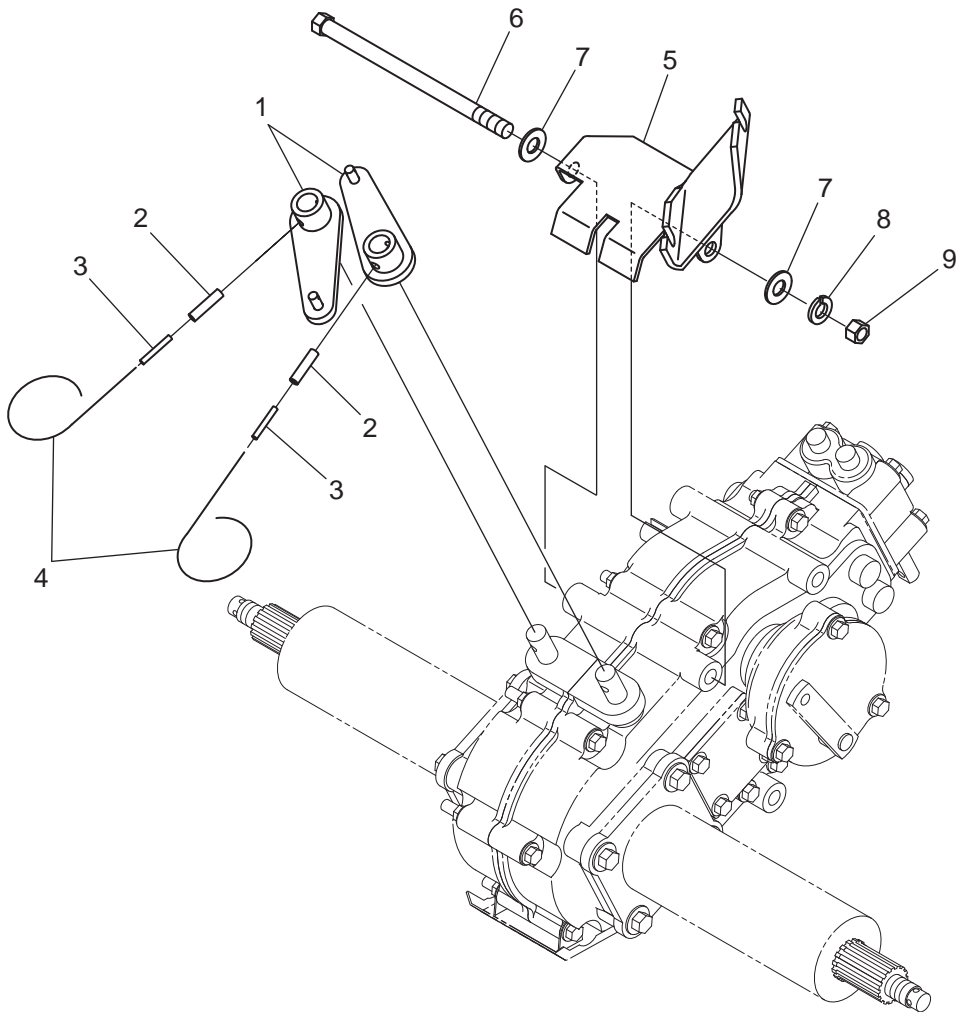

符号	部品コード	部品名称	個数	備考
1	0353-110-320-0	アームCOMP	2	
2	V580-140-602-5	スプリングピン(W)	2	6X25
3	0353-110-021-0	スプリングピン(3.5×25)	2	3.5X25
4	3536-111-008-0	メットメハリガネ	2	
5	0353-110-330-0	ブラケットCOMP	1	
6	V201-261-016-0	コカタボルト	1	M10X160
7	V411-260-010-0	ミカキサガネ	2	10
8	V401-160-010-0	S.W	1	10
9	V304-260-010-0	コカタナット	1	2シユ M10

1. ギャーボックス関係(その13)

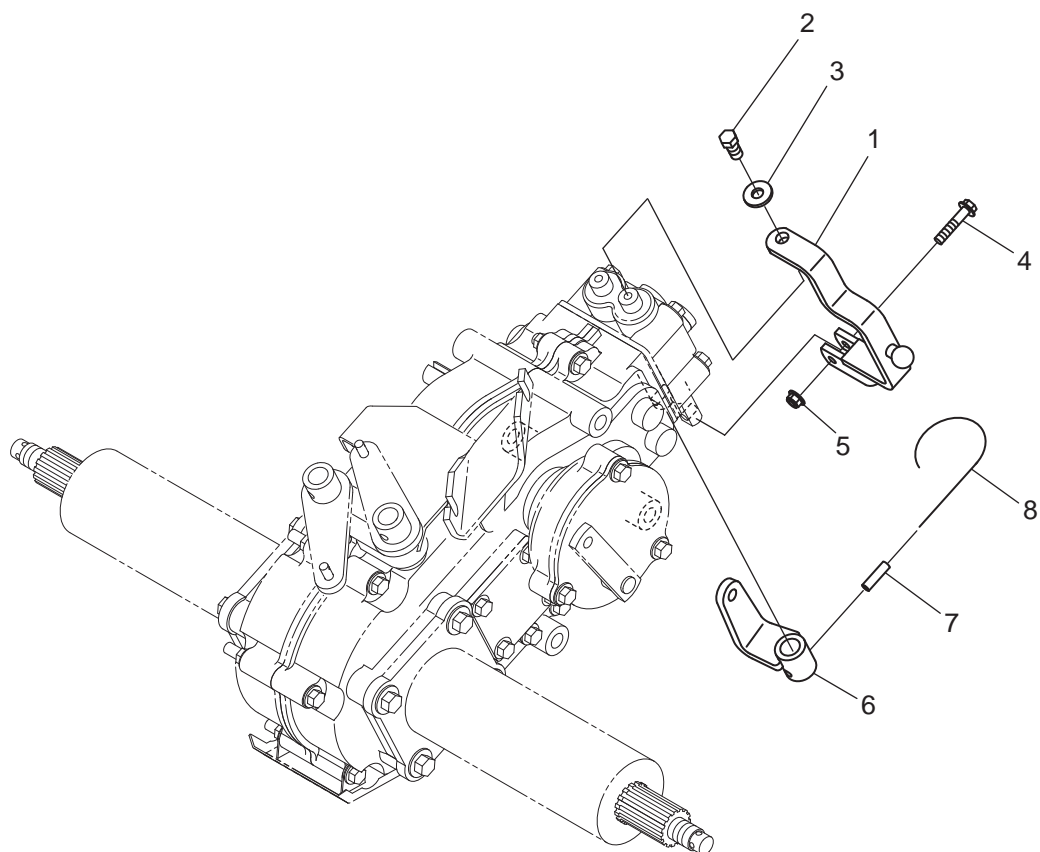

符号	部品コード	部品名称	個数	備考
1	0353-131-200-0	アーム(メインシフト)COMP	1	
2	V201-360-801-6	コガタボルト	M8X16	1 7T
3	0660-520-205-0	リンク(20)	1	
4	0353-131-011-0	Fボルト(M6X30)	M6X30	1 9T
5	3902-559-013-0A	Sナット(M6)	1	
6	0353-131-210-0	アーム(フクヘンソク)COMP	1	
7	V580-140-602-2	スプリングピン(W)	6X22	1
8	3536-111-008-0	スケットメハリガネ	1	