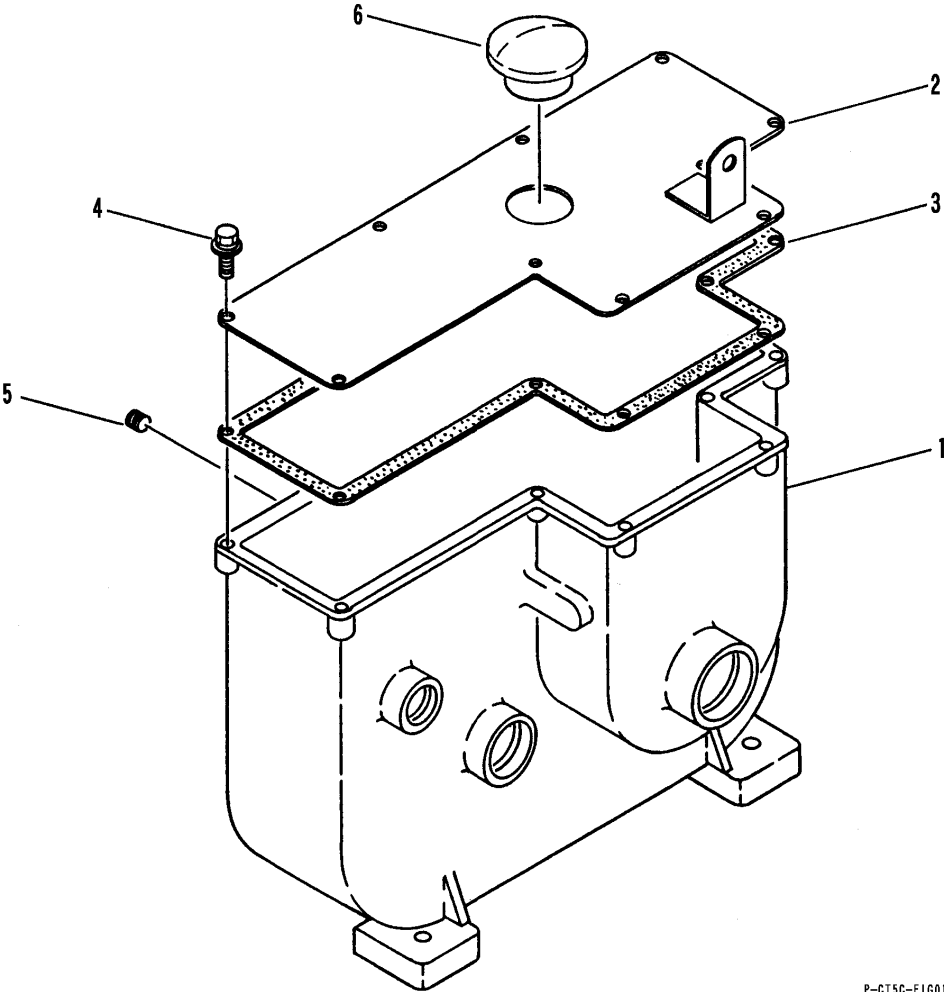

FIG 1 ケーシング CASE



P-CT5C-FIG01-P

見出 NO.	部品番号 PART NO.	部品名称	PART NAME	個数 Q'ty	型 寸 DESCRIPTION	適用号機 FROM ~ UP TO SERIAL NO.	備 考 REMARKS
1	7101 1101 000	ケーシング	CASE	1			
2	7101 1003 000	フタ	PLATE	1			
3	7101 1007 000	パッキン	PACKING	1			
4	H204 0106 016	セムスB	BOLT	9	M6 × 16		
5	A600 0600 600	プラグ	PLUG	1	PT1/4		
6	7301 1005 000	フェイユキヤップ	CAP	1			

FIG 2 シャフト SHAFT

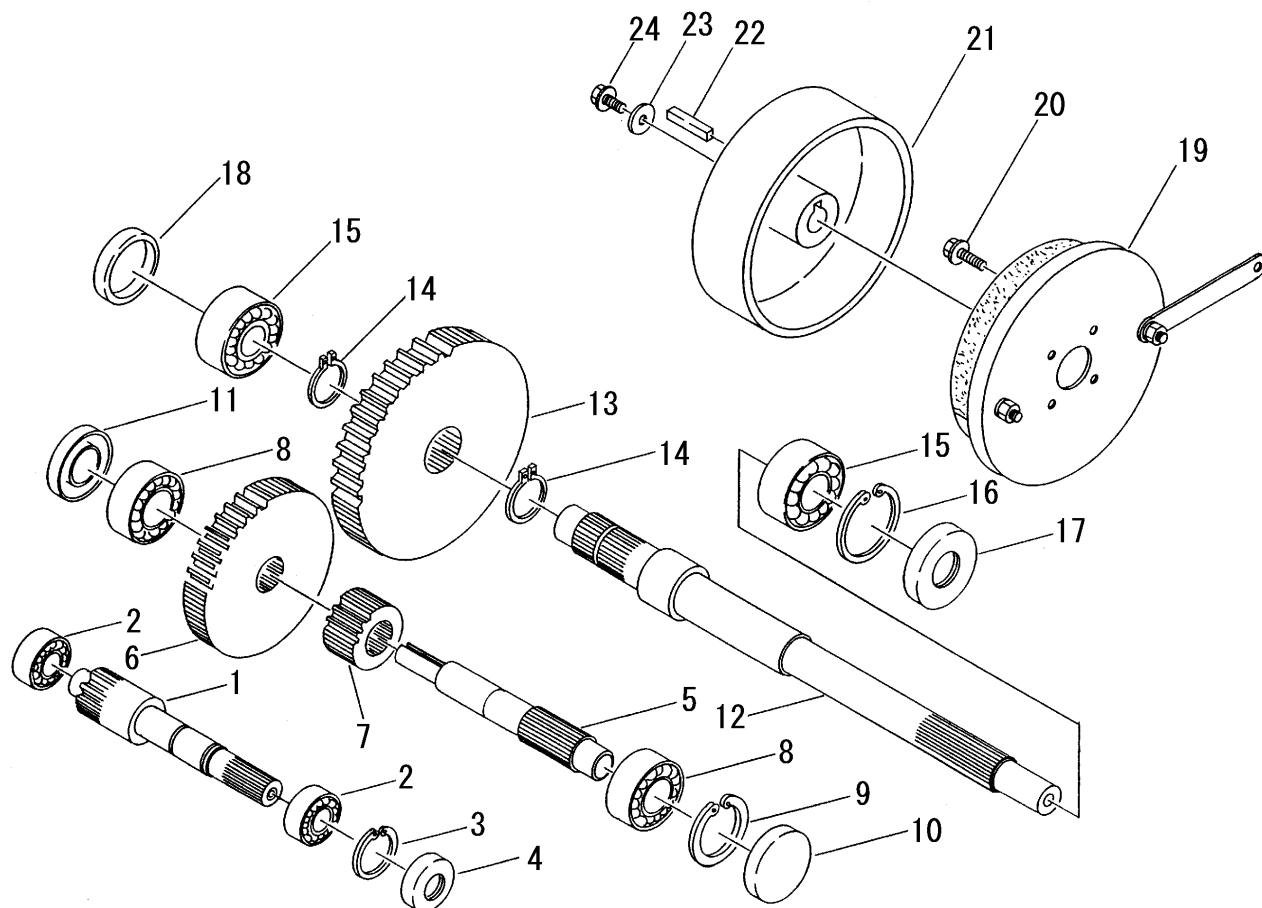

見出 NO.	部品番号 PART NO.	部品名称 PART NAME	個数 Q'ty	型 寸 DESCRIPTION	適用号機 FROM ~ UP TO SERIAL NO.	備考 REMARKS
1	7101 2002 000	ダイ1ジク SHAFT	1			
2	0750 0060 030	ベアリング BEARING	2	6003		
3	0741 0003 500	Cリング RING	1	H35		
4	0840 1017 357	オイルシール SEAL	1	UE17357		
5	7101 2102 000	ダイ2ジク SHAFT	1			
6	7101 2103 000	ヒラハゲルマB GEAR	1			
7	7101 2105 000	ヒラハゲルマC GEAR	1			
8	0750 0062 040	ベアリング BEARING	2	6204		
9	0741 0004 700	Cリング RING	1	H47		
10	0834 0047 070	シールキャップ CAP	1	SC47×7		
11	0840 1020 407	オイルシール SEAL	1	UE20407		
12	7101 2202 000	ダイ3ジク SHAFT	1			
13	7101 2204 000	ヒラハゲルマA GEAR	1			
14	0740 0003 000	Cリング RING	2	S30		
15	0750 0062 050	ベアリング BEARING	2	6205		
16	0741 0005 200	Cリング RING	1	H52		
17	0840 1025 528	オイルシール SEAL	1	UE25528		
18	0834 0047 070	シールキャップ CAP	1	SC47×7		
19	7001 4001 000	ブレーキプレート PLATE	1			
20	K810 0108 016	Fボルト BOLT	4	M8×16		
21	7201 4013 000	ブレーキドラム DRUM	1	110		
22	0571 0005 028	キー KEY	1	5×5×28		
23	0350 0160 828	PW WASHER	1	8×28×3.2		
24	K810 0108 016	Fボルト BOLT	1	M8×16		

FIG 3 ブレーキ ASSY BRAKE ASSY

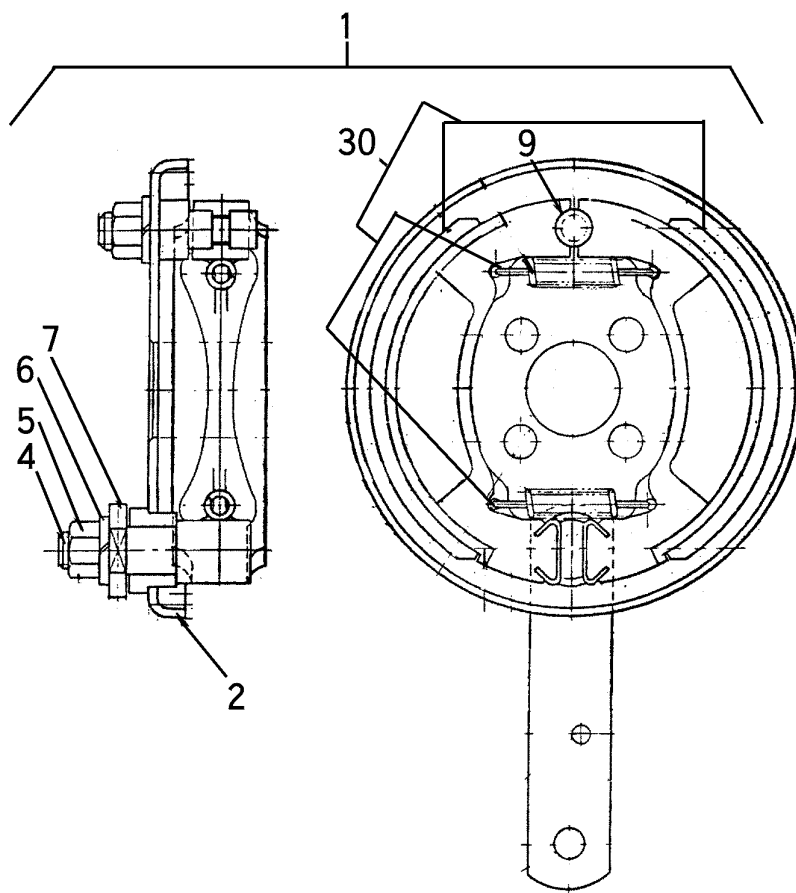

見出 NO.	部品番号 PART NO.	部品名称 PART NAME	個数 Q'ty	型 寸 DESCRIPTION	適用号機 FROM ~ UP TO SERIAL NO.	備 考 REMARKS
1	7001 4001 000	ブレーキプレート BRAKE ASSY	1			
2	7301 4006 000	パッキングプレート PLATE	1			
4	7301 4008 000	カムシャフト SHAFT	1			
5	A300 0110 001	ナット NUT	2	M10		
6	A360 0101 002	スプリングワッシャー SPRING WASHER	2	10		
7	7201 4009 000	レバー LEVER	1			
9	7301 4009 000	アンカーピン PIN	1			
30	7301 9901 000	シューセット SHOE SET	1			