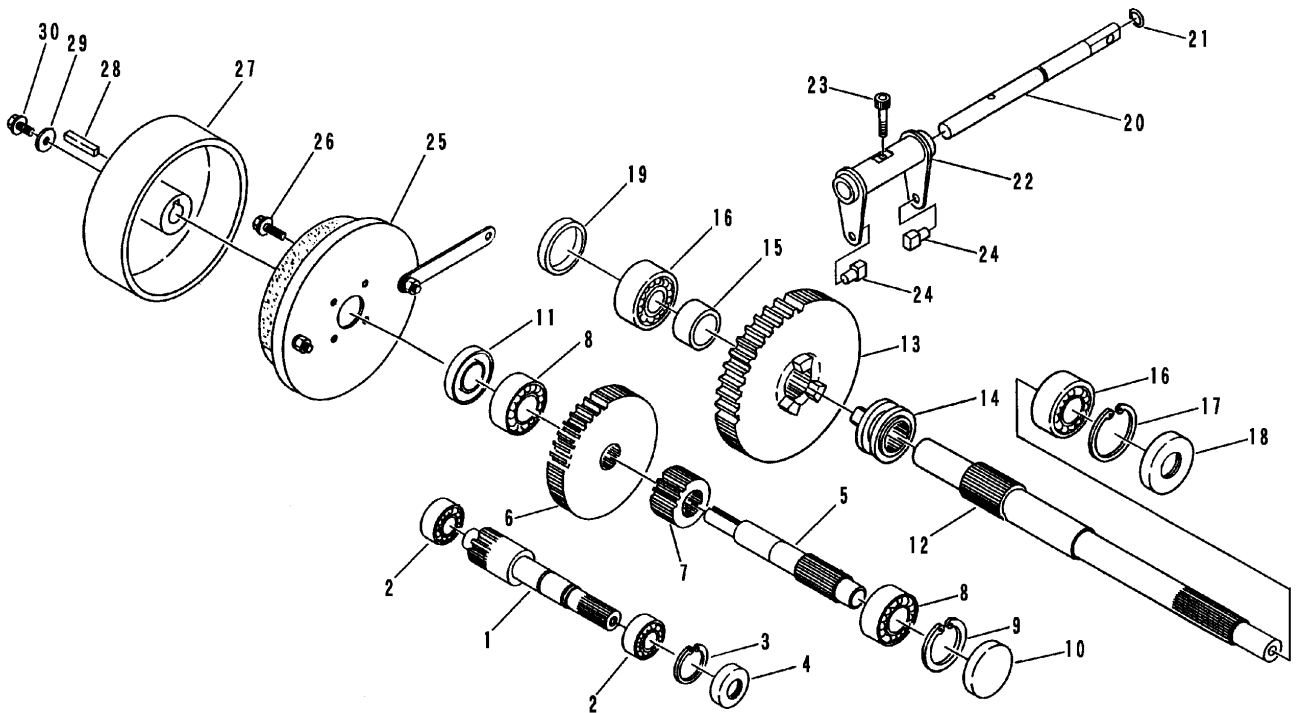

FIG 2 ダイ1ジク & ダイ2ジク & ダイ3ジク & ブレーキ SHAFT 1 2 3 & BRAKE



P-075-F1002-P

見出 NO.	部品番号 PART NO.	部品名称 PART NAME	個数 Q'ty	型 寸 DESCRIPTION	適用号機 FROM ~ UP TO SERIAL NO.	備 考 REMARKS
1	7101 2002 000	ダイ1ジク	1	SHAFT		
2	0750 0060 030	ベアリング	2	6003		
3	0741 0003 500	Cリング	1	H35		
4	0840 1017 357	オイルシール	1	UE17357		
5	7101 2102 000	ダイ2ジク	1	SHAFT		
6	7101 2103 000	ヒラハグルマB	1	GEAR		
7	7101 2105 000	ヒラハグルマC	1	GEAR		
8	0750 0062 040	ベアリング	2	6204		
9	0741 0004 700	Cリング	1	H47		
10	0834 0047 070	シールキャップ	1	SC47 x 7		
11	0840 1020 407	オイルシール	1	UE20407		
12	7101 2214 000	ダイ3ジク	1	SHAFT		
13	7101 2203 000	ヒラハグルマA	1	GEAR		
14	7101 2205 000	クラッチツメ	1	CLAW		
15	7101 2207 000	カラーA	1	COLLAR		
16	0750 0062 050	ベアリング	2	6205		
17	0741 0005 200	Cリング	1	H52		
18	0840 1025 528	オイルシール	1	UE25528		
19	0834 0047 070	シールキャップ	1	SC47 x 7		
20	7101 3002 000	シフターシャフト	1	SHAFT		
21	0830 0100 101	Oリング	1	P-10A		
22	7101 3003 000	シフトシャフト	1	LEVER		
23	A544 0606 025	キャップスクリュー	1	BOLT	M6 x 25 2410	
24	7201 2112 000	シフトピン	2	PIN		
25	7001 4001 000	ブレーキプレート	1	PLATE		
26	K810 0108 016	Fボルト	4	BOLT	M8 x 16	
27	7201 4013 000	ブレーキドラム	1	DRUM	110	
28	0571 0005 028	キー	1	KEY	5 x 5 x 28	
29	0350 0160 828	PW	1	WASHER	8 x 28 x 3.2	
30	K810 0108 016	Fボルト	1	BOLT	M8 x 16	

FIG 3 ブレーキ ASSY BRAKE ASSY

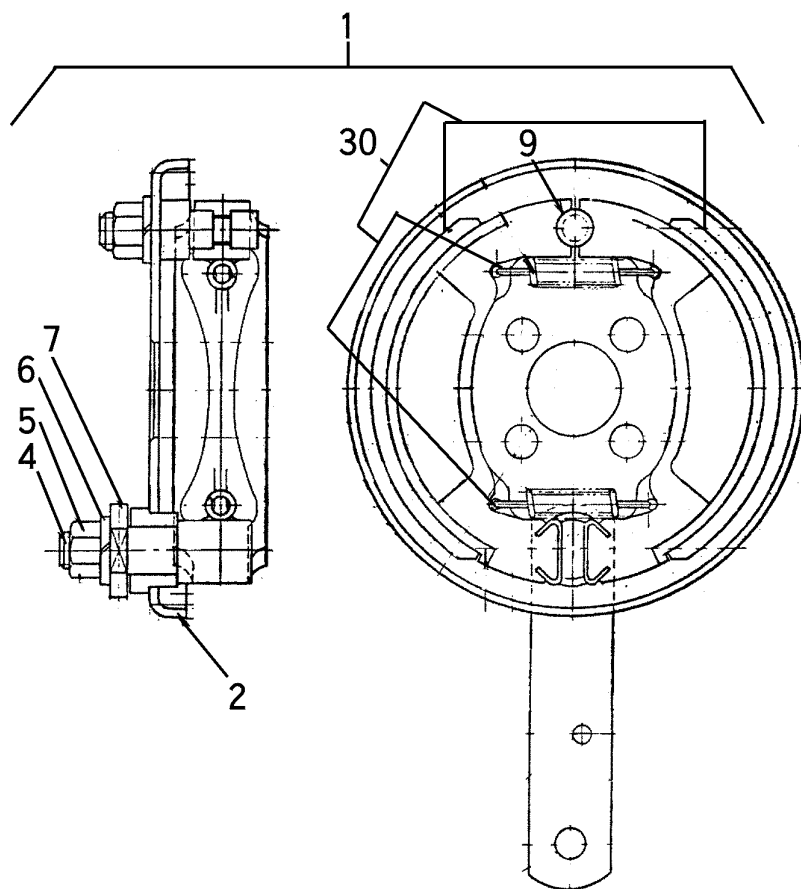

見出 NO.	部品番号 PART NO.	部品名称 PART NAME	個数 Q'ty	型 寸 DESCRIPTION	適用号機 FROM ~ UP TO SERIAL NO.	備 考 REMARKS
1	7001 4001 000	ブレーキプレート BRAKE ASSY	1			
2	7301 4006 000	パッキングプレート PLATE	1			
4	7301 4008 000	カムシャフト SHAFT	1			
5	A300 0110 001	ナット NUT	2	M10		
6	A360 0101 002	スプリングワッシャ SPRING WASHER	2	10		
7	7201 4009 000	レバー LEVER	1			
9	7301 4009 000	アンカーピン PIN	1			
30	7301 9901 000	シューセット SHOE SET	1			