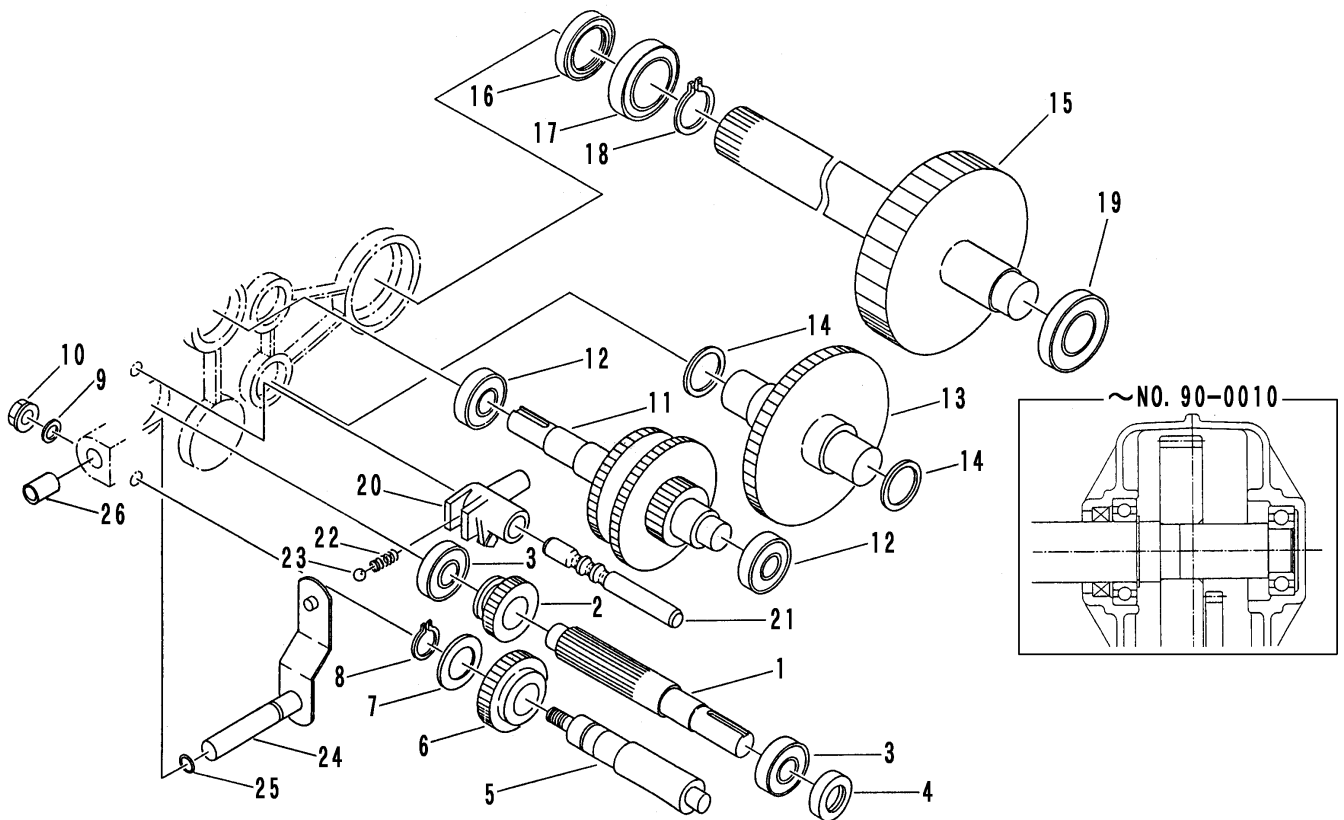



FIG 2 シャフト & チェンジ SHAFT & CHANGE



見出 NO.	部品番号 PART NO.	部品名称 PART NAME	個数 Q'ty	型 寸 DESCRIPTION	適用号機 FROM ~ UP TO SERIAL NO.	備 考 REMARKS
1	7103 2001 000	シャフト1	1	SHAFT		
2	7304 2003 001	ドライブローギヤ	1	GEAR		
3	0750 0060 040	ベアリング	2	BEARING	6004	
4	0840 1020 357	オイルシール	1	SEAL	UE20357	
5	7103 2101 001	シャフトB	1	SHAFT		NO.92-1668 ~
5	7103 2101 000	シャフトB	1	SHAFT		~NO.92-1667
6	7103 2103 000	バックギヤ	1	GEAR		
7	7301 2006 000	シムA	2	SIM		NO.92-1668 ~
7	7301 2006 000	シムA	1	SIM		~NO.92-1667
8	0740 0002 000	Cリング	1	RING	S20	
9	0833 0001 000	シールワッシャ	1	WASHER	SW10	
10	F301 0110 000	ナット	1	NUT	M10	
11	7103 2201 001	シャフト2	1	SHAFT		NO.90-0245 ~
11	7103 2201 000	シャフト2	1	SHAFT		~NO.90-0244
12	0750 0060 040	ベアリング	2	BEARING	6004	
13	7103 2301 000	シャフト3	1	SHAFT		
14	7202 2503 000	シムB	2	SIM		
15	7103 2401 001	シャフト4	1	SHAFT		NO.90-0011 ~
15	7103 2401 000	シャフト4	1	SHAFT		~NO.90-0010
16	0840 1355 211	オイルシール	2	SEAL	UE355211	NO.90-0011 ~
16	0840 1355 211	オイルシール	1	SEAL	UE355211	~NO.90-0010
17	0750 0060 070	ベアリング	2	BEARING	6007	NO.90-0011 ~
17	0750 0060 070	ベアリング	1	BEARING	6007	~NO.90-0010
18	0740 0003 500	Cリング	2	RING	S35	NO.90-0011 ~
18	0740 0003 500	Cリング	1	RING	S35	~NO.90-0010



FIG 3 ブレーキ BRAKE

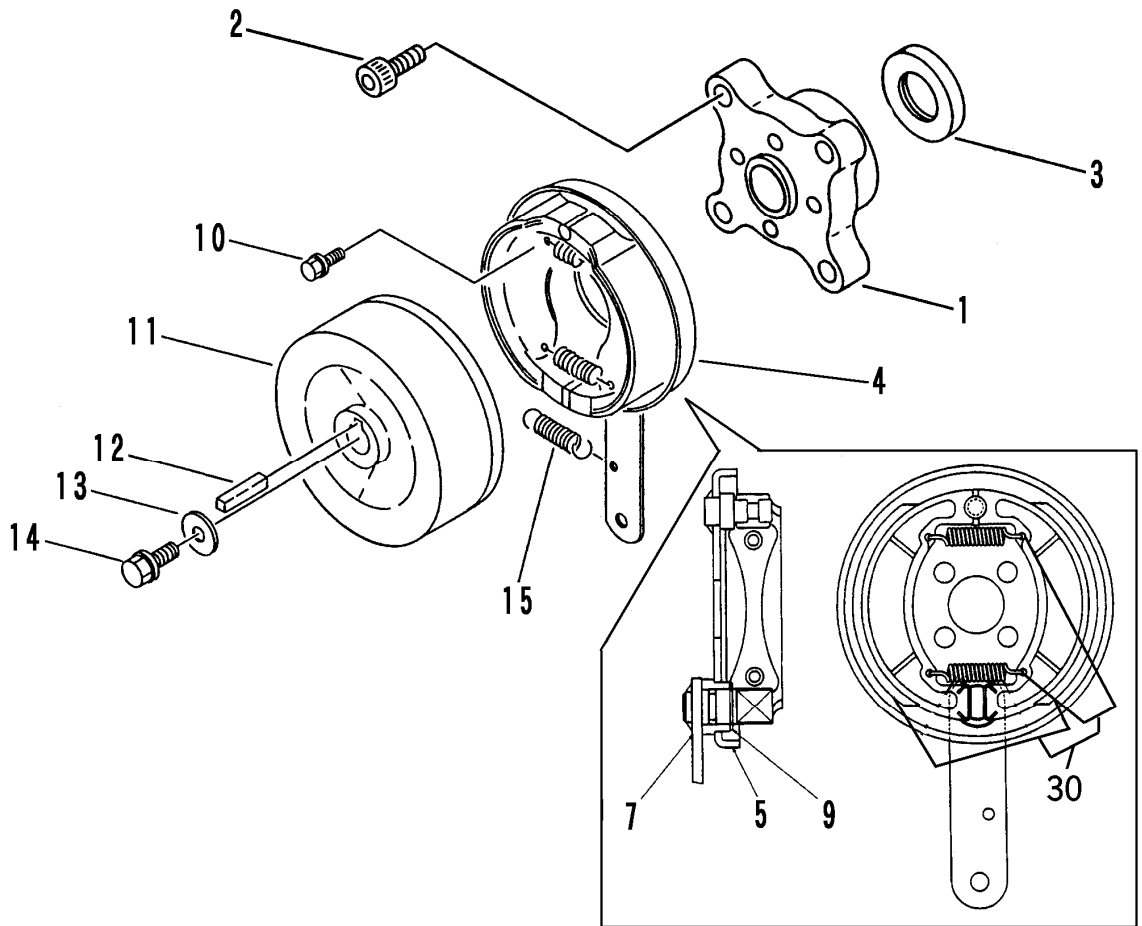

見出 NO.	部品番号 PART NO.	部品名称	PART NAME	個数 Q'ty	型 寸 DESCRIPTION	適 用 号 機 FROM ~ UP TO SERIAL NO.	備 考 REMARKS
1	7103 4001 001	メタル	FLANGE	1		NO. 90-0245~	
1	7103 4001 000	メタル	FLANGE	1		~NO. 90-0244	
2	A544 0606 020	キャップスクリュー	BOLT	4	M6×20		
3	0840 1020 357	オイルシール	SEAL	1	UE20357		
4	7103 4003 000	ブレーキプレート	PLATE	1	φ110	NO. 90-0245~	
4	7205 4003 000	ブレーキプレート	PLATE	1	φ110	~NO. 90-0244	
5	7103 4004 000	バックアッププレート	PLATE	1		NO. 96-0000~	
7	7205 4003 700	ブレーキレバー	LEVER	1		NO. 96-0000~	
9	0740 0001 600	Cリング	RING, SNAP	1	S16	NO. 96-0000~	
10	H154 0108 016	セムスB	BOLT	4	M8×16 7T	NO. 90-0245~	
10	K704 0106 030	Fボルト	BOLT	4	M6×30	~NO. 90-0244	
11	7201 4013 000	ブレーキドラム	DRUM	1	φ110		
12	0572 0005 028	キー	KEY	1	5×5×28		
13	0350 0160 828	PW	WASHER	1	8×28×3.2		
14	K710 0108 016	Fボルト	BOLT	1	M8×16		
15	3205 2004 000	スプリング	SPRING	1	#50		
30	7301 9901 000	シューセット	SHOE SET	1			

注記) NO.1,4,10 は、セット交換にて新旧部品の互換性があります。