

7107 100A ケースクミタテ CASE EQUIPMENT

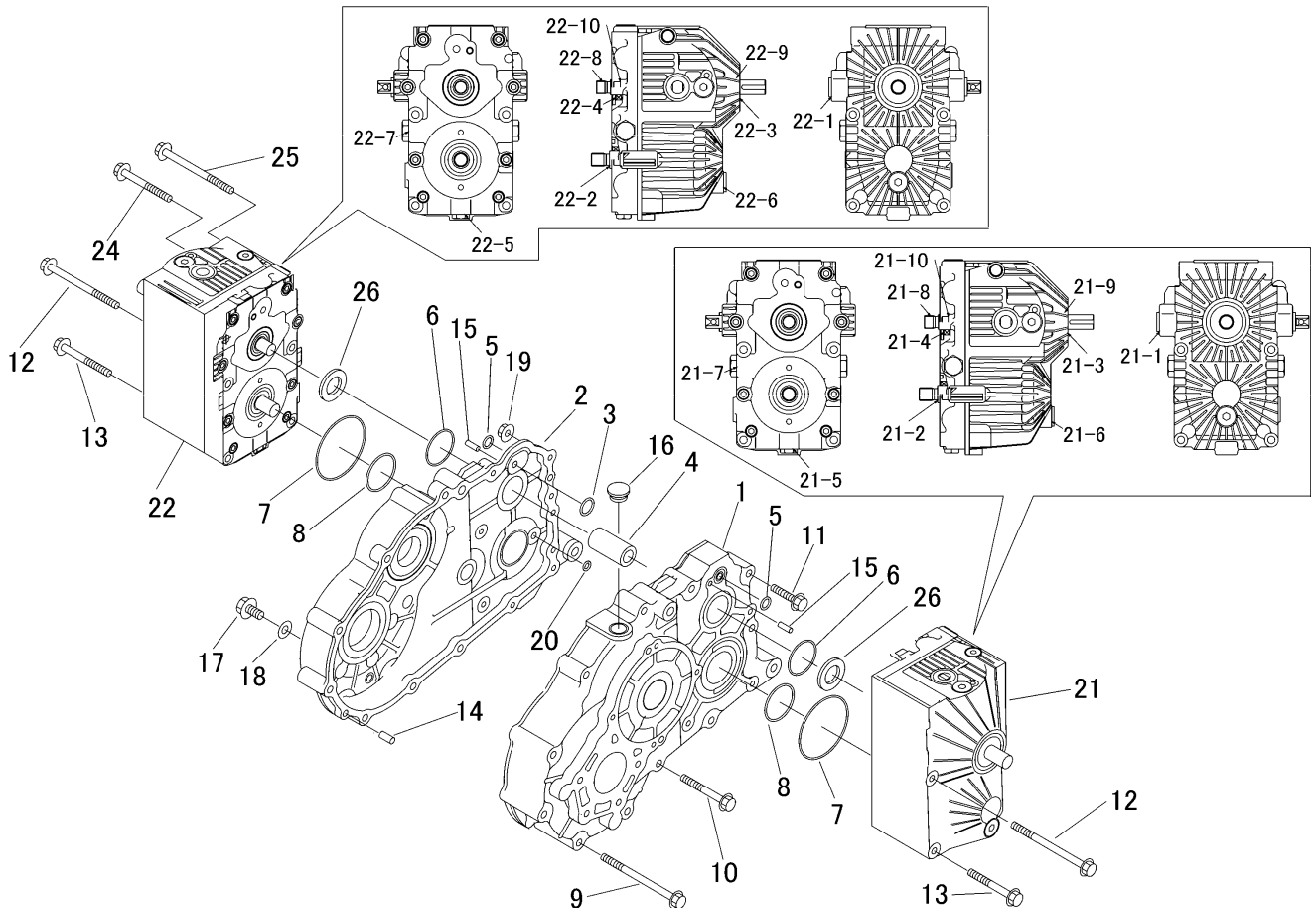

見出 NO.	部品番号 PART NO.	部品名称 PART NAME	個数 Q'ty	型 寸 DESCRIPTION	適用号機 FROM ~ UP TO SERIAL NO.	備 考 REMARKS
1	7107 1001 001	ケース	1		NO.6220003~	
1	7107 1001 000	ケース	1		~NO.6220002	
2	7107 1002 001	ケース	1		NO.6220003~	
2	7107 1002 000	ケース	1		~NO.6220002	
3	0830 0100 200	リング*	1	P20		
4	7107 1015 000	シャフト	1			
5	0830 0100 140	リング*	2	P14		
6	0830 0500 440	リング*	2	P44		
7	0830 0500 800	リング*	2	S80		
8	0830 0100 460	リング*	2	P46		
9	K814 0108 120	Fボルト	4	M8 × 120(8T)		
10	K814 0108 070	Fボルト	3	M8 × 70(8T)		
11	K814 0108 040	Fボルト	5	M8 × 40(8T)		
12	K814 0608 140	Fボルト	3	M8 × 140(8T)	NO.6220003~	
12	K814 0608 140	Fボルト	4	M8 × 140(8T)	~NO.6220002	
13	K814 0608 075	Fボルト	3	M8 × 75(8T)	NO.6220003~	
13	K814 0608 075	Fボルト	4	M8 × 75(8T)	~NO.6220002	
14	0540 1008 018	メコウピン	2	φ8 × 18		
15	0540 1006 018	メコウピン	2	φ6 × 18		
16	7410 1004 000	チュウユセン	1			
17	K712 0110 012	Fボルト	2	M10 × 12(7T)		
18	0833 0001 000	シールワッシャ	2	SW-10		
19	F301 0108 000	Fナット	7	M8		
20	0830 0100 100	リング*	1	P10		
21	7107 1011 000	HST	1	BDU-21L-0154		

注1) NO.1・2・12・13・24・25は、セット交換により、新旧部品の互換性があります。