

PARTS LIST

CT10V

使用型式

ES60 ES60D

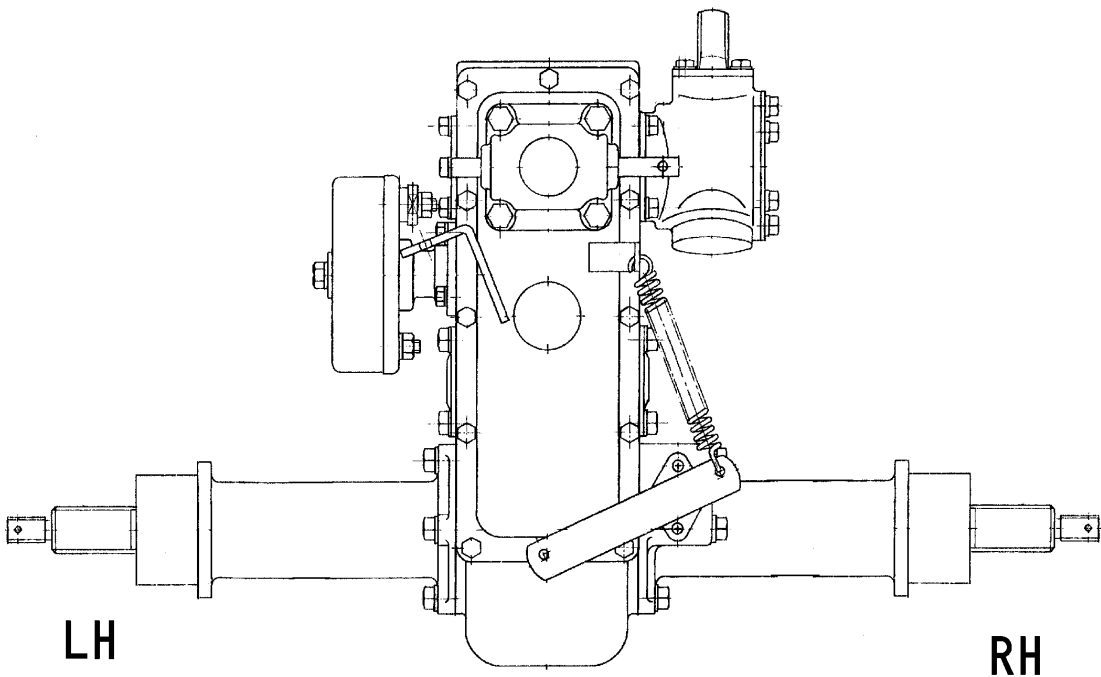

図示中RH LH は、車両進行方向に向かって右側をRH、左側をLHと表しています。

目次

CONTENS

FIG 1	ケーシング CASE	1
FIG 2	ニューリヨクジク DRIVE SHAFT	2
7201 230D	バックシャフト BACK SHAFT	3
7201 245D	セコンドシャフト SECOND SHAFT	4
FIG 5	サードシャフト THIRD SHAFT	5
FIG 6	デフ DIFFERENTIAL GEAR LOCK	6
FIG 7	アクスル レフト LEFT AXLE SHAFT	7
FIG 8	アクスル ライト RIGHT AXLE SHAFT	8
FIG 9	チェンジ GEAR SHAFT	9
FIG 10	ブレーキ BRAKE	10

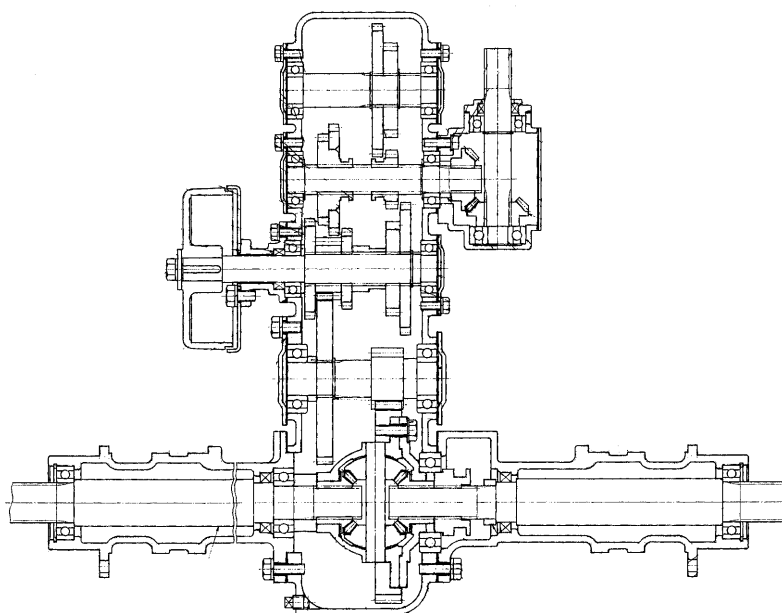
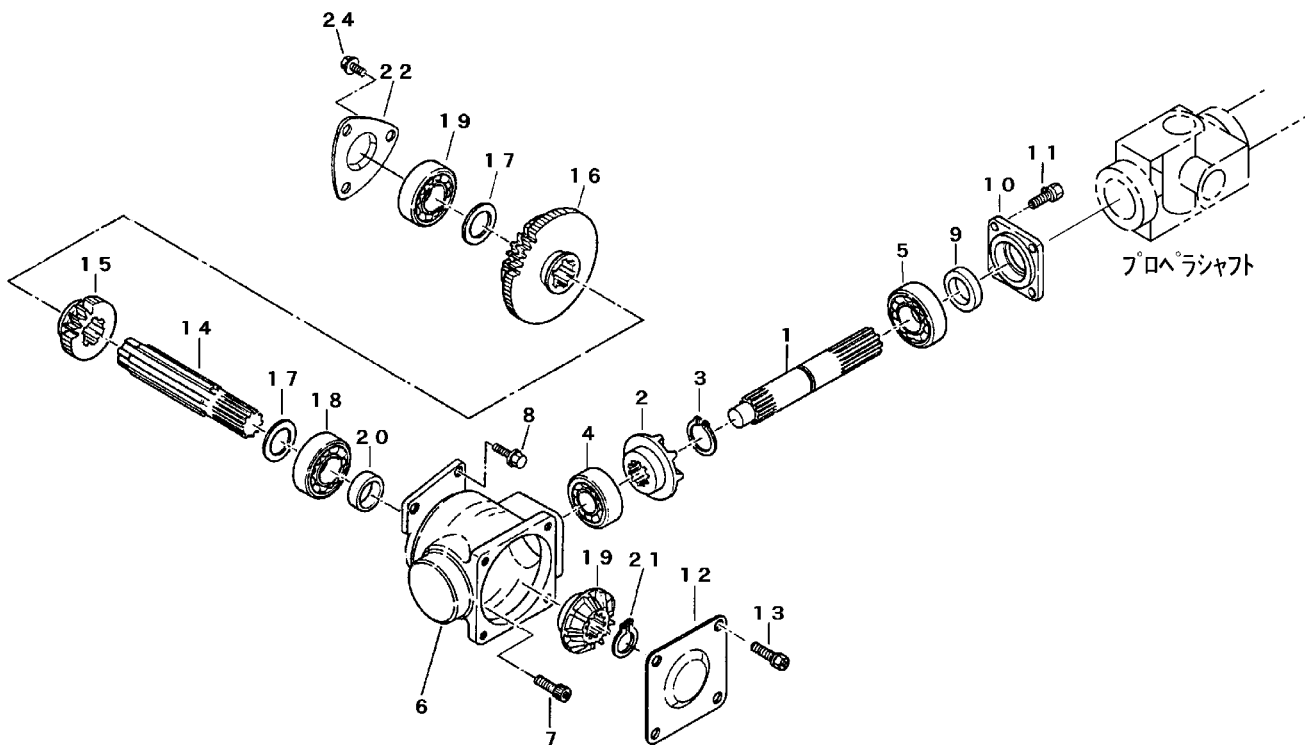

FIG 2 ニュウリヨクジク DRIVE SHAFT



見出 NO.	部品番号 PART NO.	部品名称 PART NAME	個数 Q'ty	型 寸 DESCRIPTION	適用号機 FROM ~ UP TO SERIAL NO.	備 考 REMARKS
1	7201 2001 000	ニュウリヨクジク	1	SHAFT		
2	7201 2002 010	ハベルギヤA	1	GEAR		
3	0740 0002 000	Cリング	1	RING	S20	
4	0750 0063 020	ハアリング	1	BEARING	6302	
5	0750 0060 040	ハアリング	1	BEARING	6004	
6	7201 2003 010	ハベルギヤケース	1	CASE		
7	A544 0606 025	キャップスクリュー	3	BOLT	M6 × 25 2410	
8	K704 0606 025	Fボルト	2	BOLT	M6 × 25 2410	
9	0840 1020 307	オイルシール	1	SEAL	UE20307	
10	7201 2005 000	ハアリングオサエ	1	FLANGE		
11	K700 0106 014	Fボルト	4	BOLT	M6 × 14	
12	7201 2007 000	ハベルギヤケースプレート	1	PLATE		
13	K700 0106 014	Fボルト	4	BOLT	M6 × 14	
14	7201 2201 001	ドライブシャフト	1	SHAFT		
15	7304 2003 001	ドライブローギヤ	1	GEAR		
16	7201 2205 001	ドライブハイギヤ	1	GEAR		
17	7301 2006 000	シムA	2	SHIM		
18	0750 0060 040	ハアリング	2	BEARING	6004	
19	7201 2002 010	ハベルギヤA	1	GEAR		
20	7201 2209 000	ディスタンスピースA	1	COLLAR		
21	0740 0002 000	Cリング	1	RING	S20	
22	7301 2009 000	シャフトカバー-A	1	COVER		
24	K700 0606 014	Fボルト	3	BOLT	M6 × 14 2410	

