

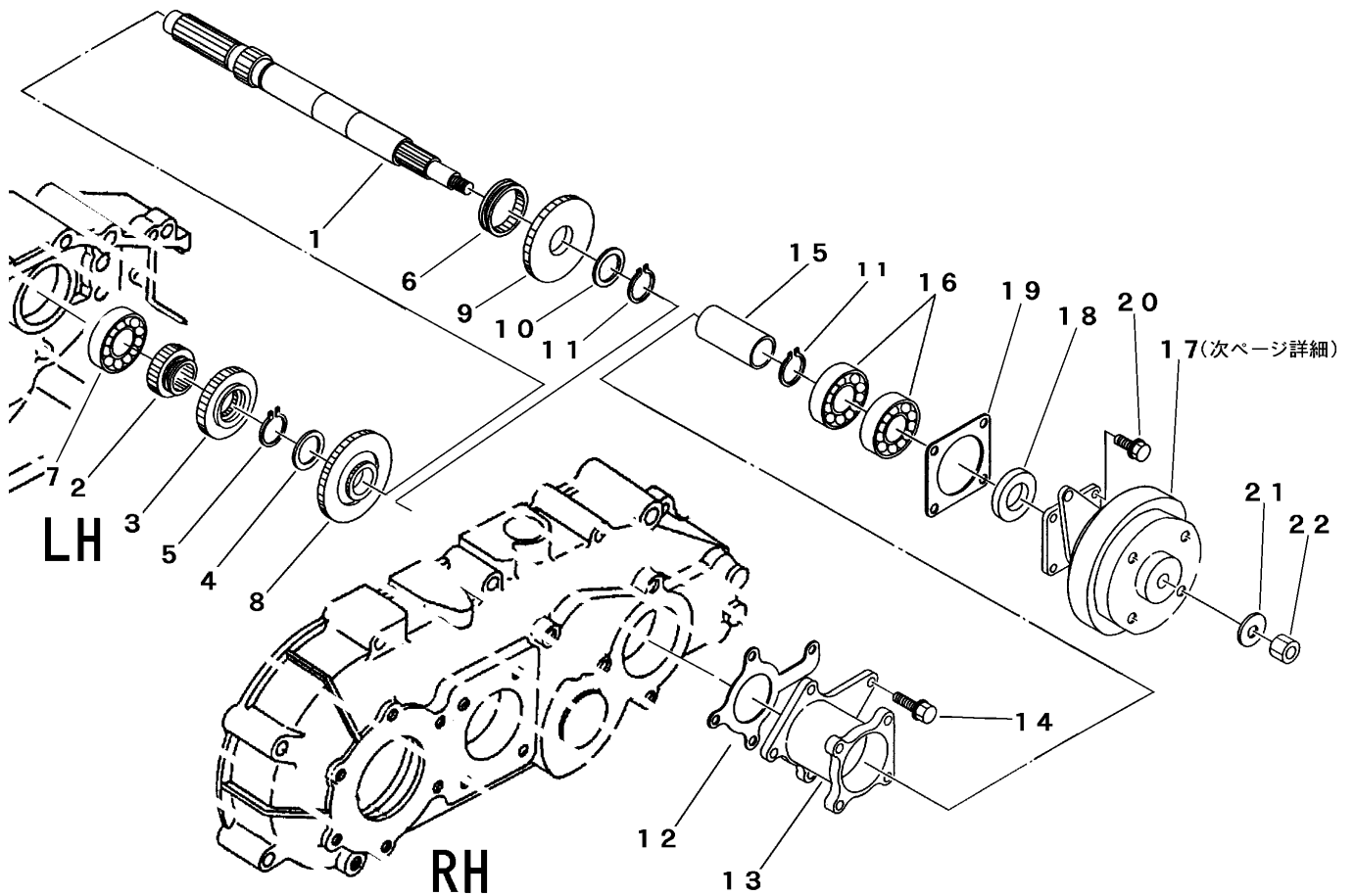

7205 210E ダイ1ジククミタテ FIRST SHAFT EQUIPMENT

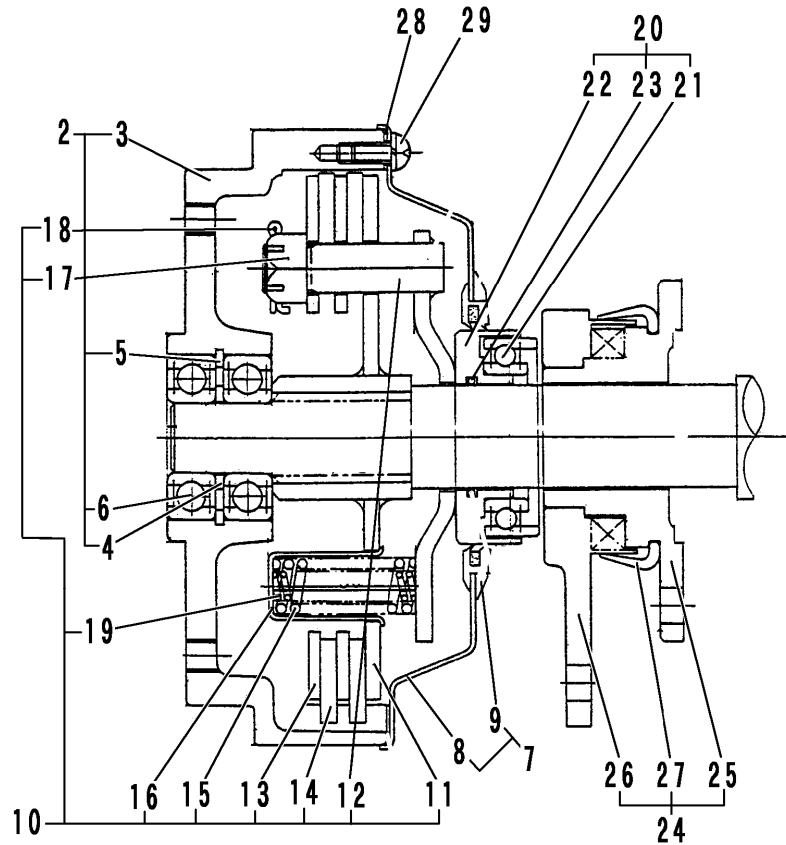

見出 NO.	部品番号 PART NO.	部品名称	PART NAME	個数 Q'ty	型 寸 DESCRIPTION	適用号機 FROM ~ UP TO SERIAL NO.	備 考 REMARKS
1	7205 2102 001	シャフト1	SHAFT	1			
2	7304 2003 001	ドライブローギヤ	GEAR	1			
3	7205 2106 000	ギヤ22	GEAR	1			
4	7205 2108 000	シム	SHIM	1			
5	0740 0002 200	Cリング	RING	1	S22		
6	7205 2111 001	クラッチツメ	CLAW	1			
7	0750 0062 040	ベアリング	BEARING	1	6204		
8	7205 2115 001	サードギヤ	GEAR	1			
9	7205 2132 000	トップギヤ	GEAR	1			
10	7308 2309 000	シム	SHIM	1			
11	0740 0002 500	Cリング	RING	2	S25		
12	7205 2006 000	パッキン	GASKET	1			
13	7205 2125 000	メタル	FLANGE	1			
14	K710 0108 020	Fボルト	BOLT	4	M8 x 20		
15	7205 2131 001	カラー	COLLAR	1			
16	0750 0062 052	ベアリング	BEARING	2	6205ZZ		
17	7305 2025 000	クラッチAssy	CLUTCH ASSY	1			3ページ詳細
18	0840 1025 387	オイルシール	SEAL	1	UE25387		
19	7305 2022 000	パッキンC	GASKET	1			
20	K710 0108 020	Fボルト	BOLT	4	M8 x 20		
21	0350 0161 230	PW	WASHER	1	12 x 30 x 3.2		
22	A351 0112 002	Uナット	U-NUT	1	M12		



見出 NO.	部品番号 PART NO.	部品名称	PART NAME	個数 Q'ty	型 寸 DESCRIPTION	適用号機 FROM ~ UP TO SERIAL NO	備 考 REMARKS
1	7305 2025 000	クラッチAssy	CLUTCH ASSY	1			NO.2~NO.29を含む
2	7305 2026 000	シュプーリAssy	PULLEY ASSY	1			NO.3~NO.6を含む
3		シュプーリ		1	W6245-01		部品供給不可
4		シクワッシャー		1	W4405-12		部品供給不可
5		アナヨウトメW40		1			部品供給不可
6		ボールベアリング		2			部品供給不可
7	7305 2011 200	プーリーカバーAssy	COVER ASSY	1			NO.8~NO.9を含む
8		プーリーカバー		1	W6012-01		部品供給不可
9		ホーススィールカンビ		1	W4409-14		部品供給不可
10	7305 2011 300	フェーシングAssy	FACING ASSY	1			NO.11~NO.19を含む
11		ジュトウハン		1	W6012-02		部品供給不可
12		ブラケット		1	W5206-05		部品供給不可
13		フリクションプレート		2	W3982-04		部品供給不可
14		フェシング		2	W4856-08		部品供給不可
15		スプリング		6	W3260-09		部品供給不可
16		スプリングウケツツ		3	W3260-10		部品供給不可
17		ミゾツキナット		3	W3558-09		部品供給不可
18		ワリピン		6	W3558-10		部品供給不可
19		サブスプリング		3	W3836-37		部品供給不可
20	7305 2011 400	ベアリングオサエ	HOLDER	1			NO.21~NO.23を含む
21		ベアリング		1			部品供給不可
22		ベアリングオサエ		1	W6001-04		部品供給不可
23		リング		1			部品供給不可
24	7305 2011 500	カムレバーAssy	LEVER ASSY	1			NO.25~NO.27を含む
25		カムブタ		1	W6001-07		部品供給不可
26		カムレバー		1	W6001-08		部品供給不可
27		ホーススイカパー		1	W5044-03		部品供給不可
28	7305 2011 600	カバーパッキン	PACKING	1	W5260-03		
29	F242 0105 010	ナベセムSA	SCREW	6	M5 x 10		

注記) 車軸のオイルシールは、含まれません。

















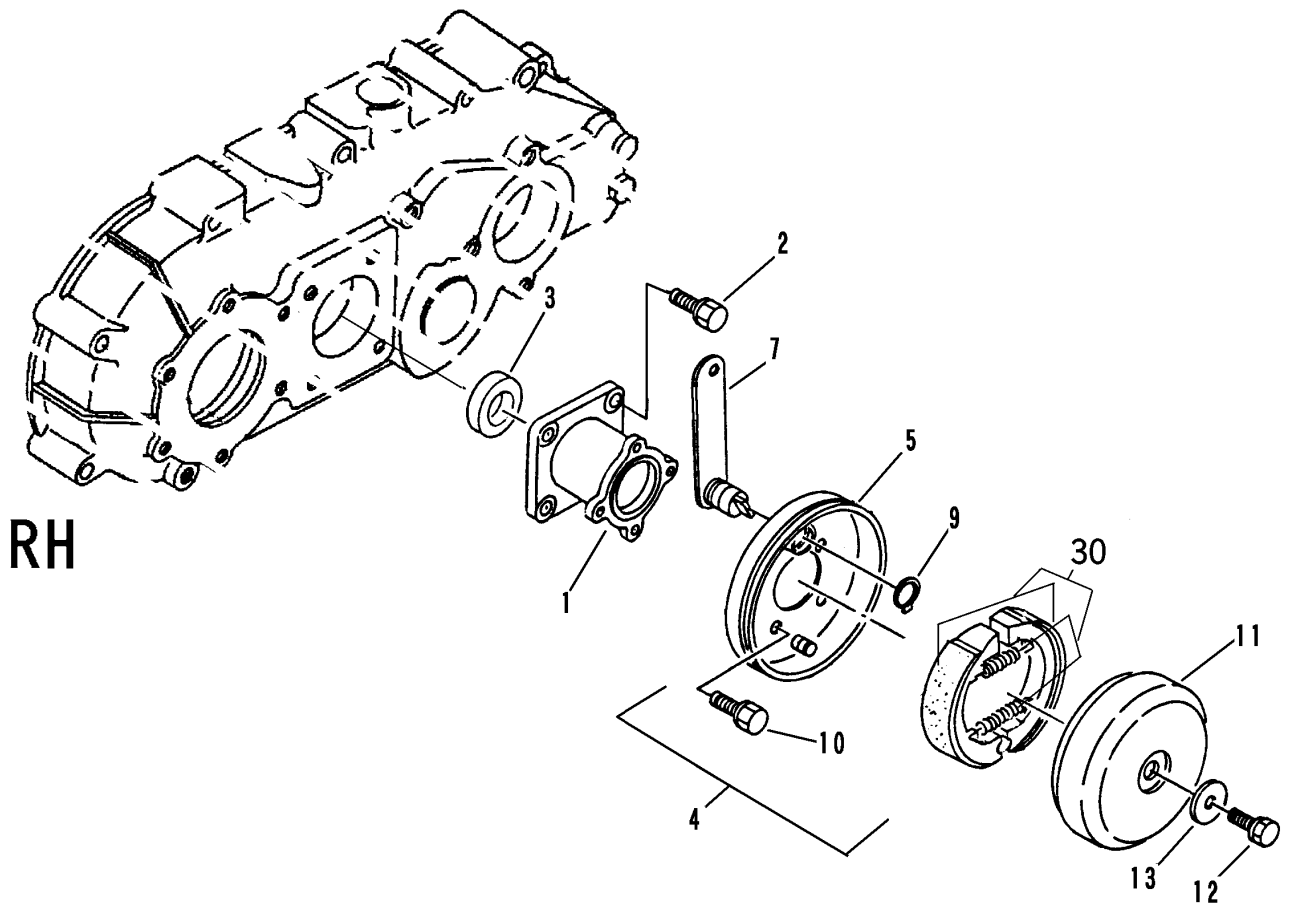

見出 NO.	部品番号 PART NO.	部品名称	PART NAME	個数 Q'ty	型 寸 DESCRIPTION	適用号機 FROM ~ UP TO SERIAL NO	備 考 REMARKS
1	7205 4002 000	ブレーキリツケメタル	FLANGE	1			
2	K710 0108 020	Fボルト	BOLT	4	M8×20		
3	0840 1025 457	オイルシール	SEAL	1	UE25457		
4	7205 4003 100	ブレーキプレート	PLATE	1	110		NO.5 ~ NO.9を含む
5	7205 4003 200	バックিংプレート	PLATE	1			
7	7205 4003 700	ブレーキレバー	LEVER	1			
9	0740 0001 600	Cリング	RING	1	S16		
10	K700 0606 014	Fボルト	BOLT	4	M6×14		
11	7205 4008 001	ブレーキドラム	DRUM	1			
12	K710 0608 016	Fボルト	BOLT	1	M8×16		
13	0350 0160 828	PW	WASHER	1	8×28×3.2		
30	7301 9901 000	シューセット	SHOE SET	1			



