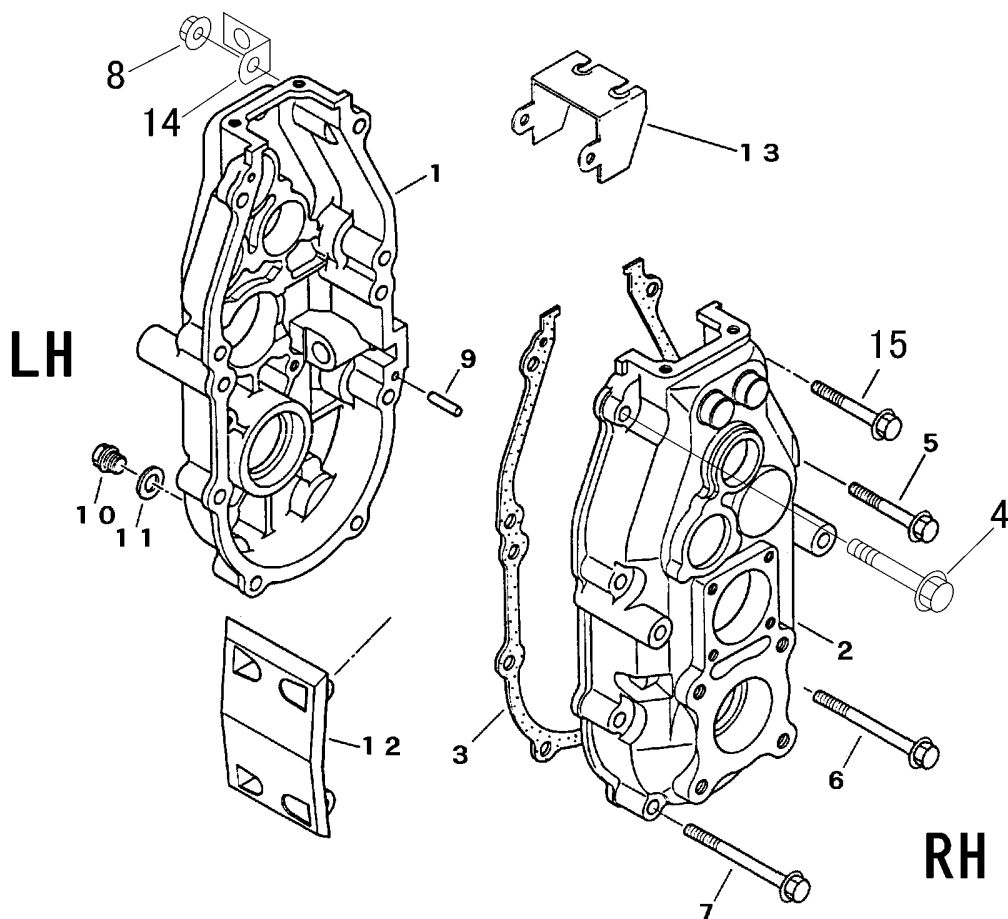

FIG 1 ケーシング CASE



見出 NO.	部品番号 PART NO.	部品名称 PART NAME	個数 Q'ty	型 寸 DESCRIPTION	適用号機 FROM ~ UP TO SERIAL NO.	備考 REMARKS
1	7306 1001 100	ケーシングL	1		NO.93-7468 ~ (ミッション号機)	
1	7306 1001 021	ケーシングL	1		NO.87-1849 ~ NO.93-7467(ミッション号機)	
1	7306 1001 010	ケーシングL	1		~ NO.87-1848(ミッション号機)	
2	7306 1004 100	ケーシングR	1		NO.93-7468 ~ (ミッション号機)	
2	7306 1004 021	ケーシングR	1		NO.87-1849 ~ NO.93-7467(ミッション号機)	
2	7306 1004 010	ケーシングR	1		~ NO.87-1848(ミッション号機)	
3	7306 1007 100	パッキンA	1		NO.93-7468 ~ (ミッション号機)	
3	7306 1007 011	パッキンA	1		NO.87-1849 ~ NO.93-7467(ミッション号機)	
3	7306 1007 000	パッキンA	1		~ NO.87-1848(ミッション号機)	
4	K814 0108 040	Fボルト	1	M8 x 40		
5	K814 0108 070	Fボルト	2	M8 x 70	NO.93-7468 ~ (ミッション号機)	
5	K814 0108 070	Fボルト	4	M8 x 70	~ NO.93-7467(ミッション号機)	
6	K814 0108 080	Fボルト	2	M8 x 80		
7	K814 0108 100	Fボルト	2	M8 x 100	NO.93-7468 ~ (ミッション号機)	
8	F301 0108 000	ナット	8	M8		
9	0540 1008 018	ヘイコウピン	2	8 x 18		
10	K812 0110 012	Fボルト	1	M10 x 12	NO.93-7468 ~ (ミッション号機)	
10	7306 1009 000	プラグ	1	M12 x P1.5	~ NO.93-7467(ミッション号機)	
11	0833 0001 000	シールワッシャ	1	SW10	NO.93-7468 ~ (ミッション号機)	
11	0833 0001 200	シールワッシャ	1	SW12	~ NO.93-7467(ミッション号機)	
12	7306 1015 010	ミッションガード	1			
13	7306 1018 100	ワイヤーカケ	1		NO.93-7468 ~ (ミッション号機)	
13	7306 1018 021	ワイヤーカケ	1		NO.87-1849 ~ NO.93-7467(ミッション号機)	
13	7306 1018 010	ワイヤーカケ	1		~ NO.87-1848(ミッション号機)	
14	7306 1138 000	プレート	1			
15	K814 0108 045	Fボルト	1	M8 x 45		