

7319 110A ケースミタテ CASE EQUIPMENT

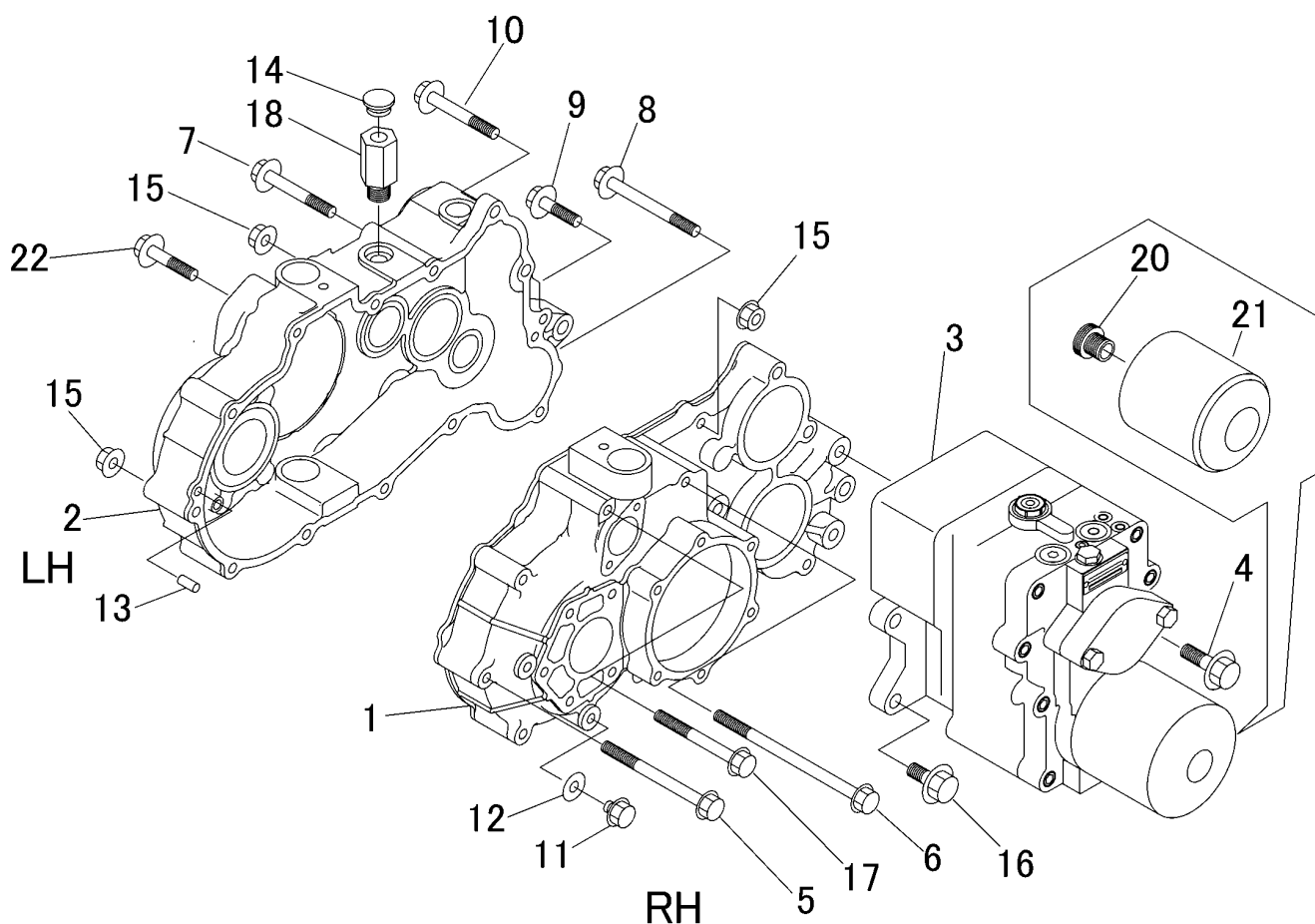

見出 NO.	部品番号 PART NO.	部品名称	PART NAME	個数 Q'ty	型 寸 DESCRIPTION	適用号機 FROM ~ UP TO SERIAL NO.	備 考 REMARKS
1	7319 1111 001	ケース	CASE	1			
2	7319 1112 001	ケース	CASE	1			
3	7319 1113 000	HST	HST	1	1616A-537		
4	K712 0112 040	Fボルト	BOLT	3	M12×40(P=1.25)		
5	K814 0108 120	Fボルト	BOLT	4	M8×120(8T)		
6	K814 0108 170	Fボルト	BOLT	1	M8X170(8T)		
7	K814 0108 110	Fボルト	BOLT	1	M8×110(8T)		
8	K814 0108 135	Fボルト	BOLT	1	M8×135(8T)		
9	K814 0108 040	Fボルト	BOLT	1	M8×40(8T)		
10	K814 0110 075	Fボルト	BOLT	2	M10X75(8T)		
11	K712 0110 012	Fボルト	BOLT	4	M10×12(P=1.25)		
12	0833 0001 000	シールワッシャ	SEAL WASHER	4	SW-10		
13	0540 1008 018	ハイコウピン	PIN	2	8×18(A種)		
14	7410 1004 000	チュウユセン	CAP	1	CF1/2・Oリング・穴付き		
15	F301 0108 000	Fナット	NUT	9	M8		
16	K712 0612 030	Fボルト	BOLT	1	M12×30(P=1.25)		
17	K814 0108 095	Fボルト	BOLT	2	M8X95(8T)		
18	7305 3312 000	チュウユカン	ADAPTER	1	対辺27		
20	7319 1116 000	アダプタ	ADAPTER	1			
21	7319 1117 000	フィルタ	FILTER	1	04222-0003A		
22	K814 0108 050	Fボルト	BOLT	1	M8X95(8T)		

7319 200A 1ジックミタテ 1st SHAFT EQUIPMENT

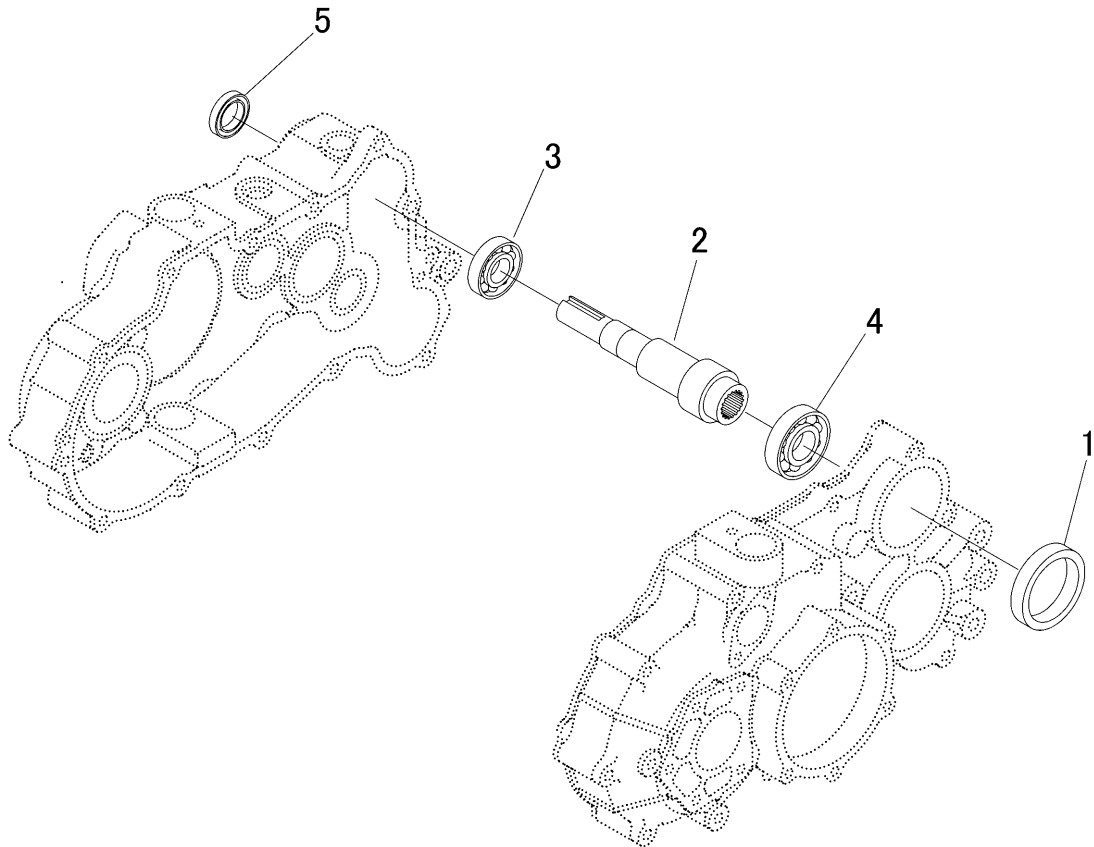

見出 NO.	部品番号 PART NO.	部品名称	PART NAME	個数 Q'ty	型 寸 DESCRIPTION	適用号機 FROM ~ UP TO SERIAL NO.	備考 REMARKS
1	7319 2001 000	カラー	COLLAR	1			
2	7319 2002 000	シャフト	SHAFT	1			
3	0750 0062 050	ﾊﾞｰﾘﾝｸﾞ	BEARING	1	6205		
4	0750 0060 070	ﾊﾞｰﾘﾝｸﾞ	BEARING	1	6007		
5	0840 1025 387	オイルｼｰﾙ	SEAL OIL	1	UE25 x 38 x 7		

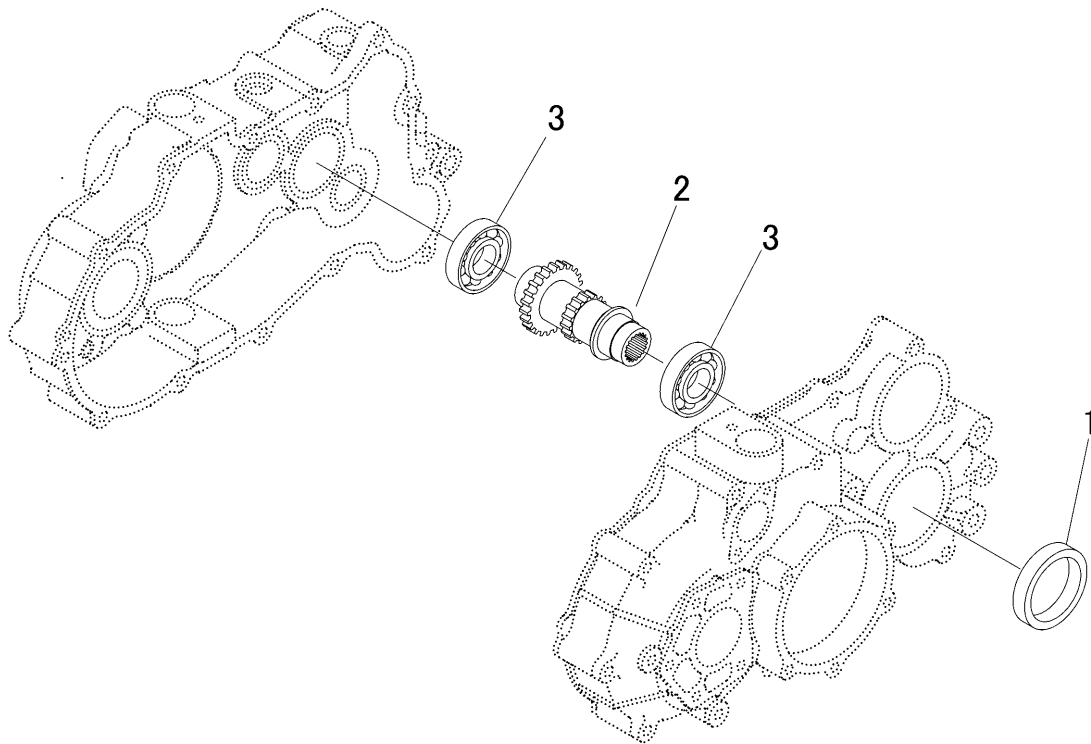

見出 NO.	部品番号 PART NO.	部品名称	PART NAME	個数 Q'ty	型 寸 DESCRIPTION	適用号機 FROM ~ UP TO SERIAL NO.	備 考 REMARKS
1	7319 2001 000	カラ-	COLLAR	1			
2	7319 2111 000	ギヤ16-23	GEAR 16-23	1			
3	0750 0060 070	ベアリング	BEARING	2	6007		

7319 240A アクスルミタテ AXLE EQUIPMENT

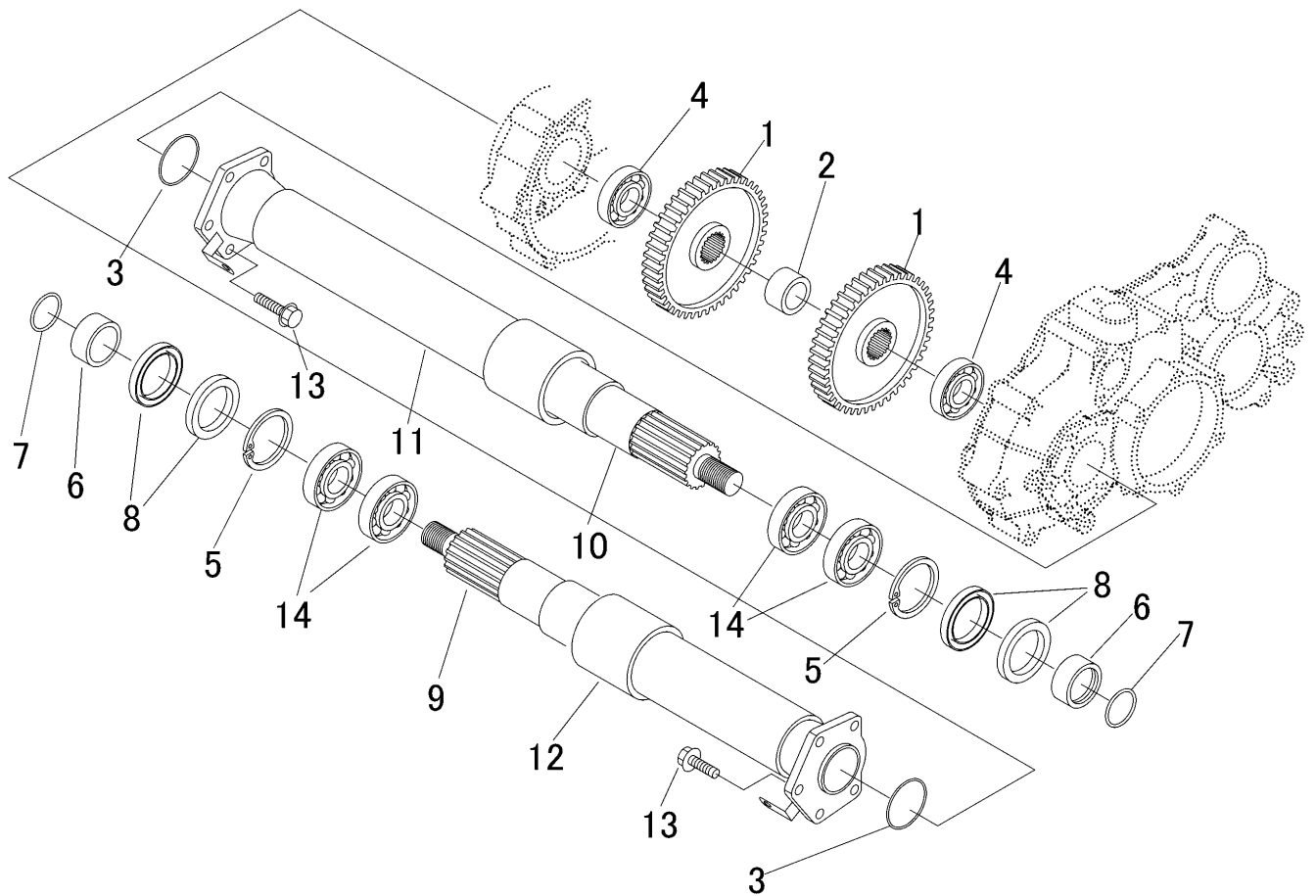

見出 NO.	部品番号 PART NO.	部品名称	PART NAME	個数 Q'ty	型 寸 DESCRIPTION	適用号機 FROM ~ UP TO SERIAL NO.	備 考 REMARKS
1	7319 2411 000	ギヤ44	GEAR 44	2			
2	7319 2423 000	パイプ	PIPE	1			
3	0830 0500 530	Oリング	O RING	2	S53(1種A)		
4	0750 0062 070	ベアリング	BEARING	2	6207		
5	0741 0006 800	Cリング	RING	2	H68		
6	7319 2426 001	カラー	COLLAR	2			
7	0830 0200 400	Oリング	O RING	2	G40		
8	0840 1050 689	オイルシール	SEAL OIL	4	UE50 × 68 × 9		
9	7319 2413 001	シャフト	SHAFT	1			
10	7319 2412 001	シャフト	SHAFT	1			
11	7319 2421 001	アクスルパイプ	PIPE	1			
12	7319 2415 001	アクスルパイプ	PIPE	1			
13	K712 0110 035	Fボルト	BOLT	10	M10 × 35、P=1.25		
14	0750 0060 080	ベアリング	BEARING	4	6008		

7319 300A シフタークミタテ SHIFTER EQUIPMENT

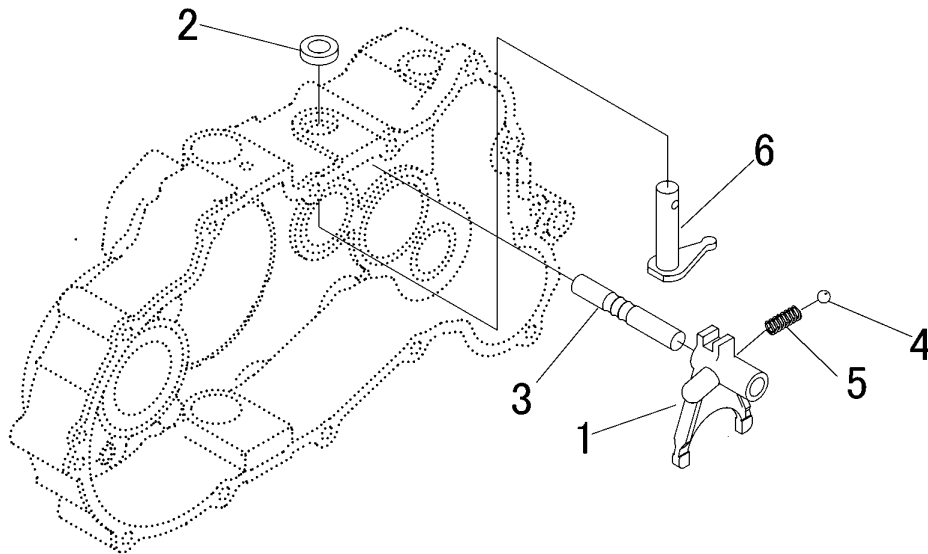

見出 NO.	部品番号 PART NO.	部品名称	PART NAME	個数 Q'ty	型 寸 DESCRIPTION	適用号機 FROM ~ UP TO SERIAL NO.	備 考 REMARKS
1	7319 3001 000	フォーク	FORK SHIFT	1			
2	0840 1014 246	オイルシール	SEAL OIL	1	UE14 × 24 × 6		
3	7206 3002 000	シャフト	SHAFT	1			
4	0800 0000 800	ボ ー ル	BALL	1	5/16		
5	7305 3008 000	スプリング	SPRING	1	#130		
6	7206 3101 000	シフトアーム	LEVER	1			

7319 320A サイドクラッチミタテ SIDE CLUTCH EQUIPMENT

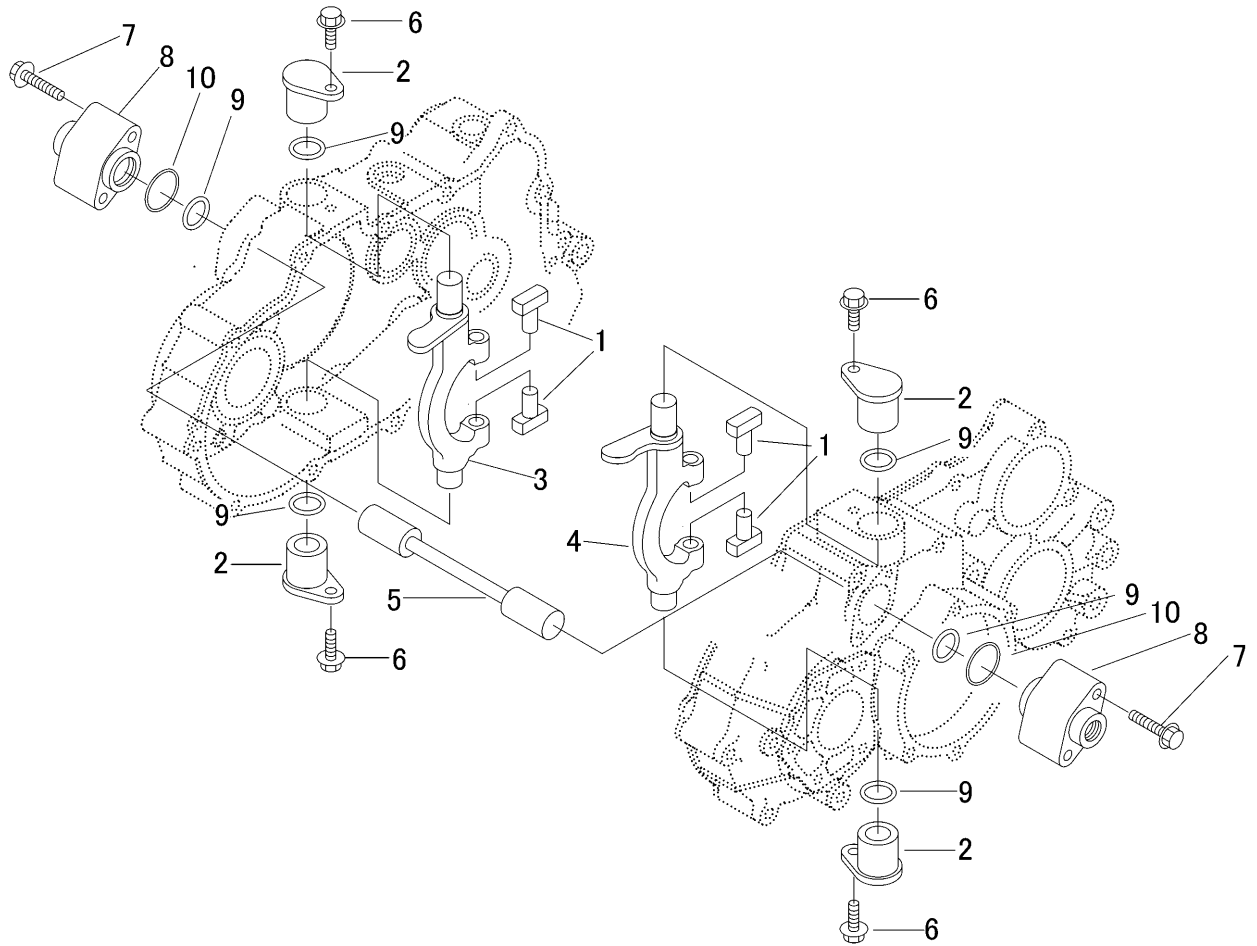

見出 NO.	部品番号 PART NO.	部品名称	PART NAME	個数 Q'ty	型 寸 DESCRIPTION	適用号機 FROM ~ UP TO SERIAL NO.	備 考 REMARKS
1	7319 3202 000	ピン	PIN	4			
2	7319 3203 000	パイプ	PIPE	4			
3	7319 3224 000	シフター	SHIFTER	1			
4	7319 3227 000	シフター	SHIFTER	1			
5	7319 3232 000	シャフト	SHAFT	1			
6	K710 0608 025	Fボルト	BOLT	4	M8 × 25(7T)		
7	K814 0608 065	Fボルト	BOLT	4	M8 × 65(8T)		
8	7319 3207 000	ボス	BOSS	2			
9	0830 0100 250	Oリング	O RING	6	P25(1種A)		
10	0830 0500 350	Oリング	O RING	4	S35(1種A)		

7319 400A ブレーキミタテ BRAKE EQUIPMENT

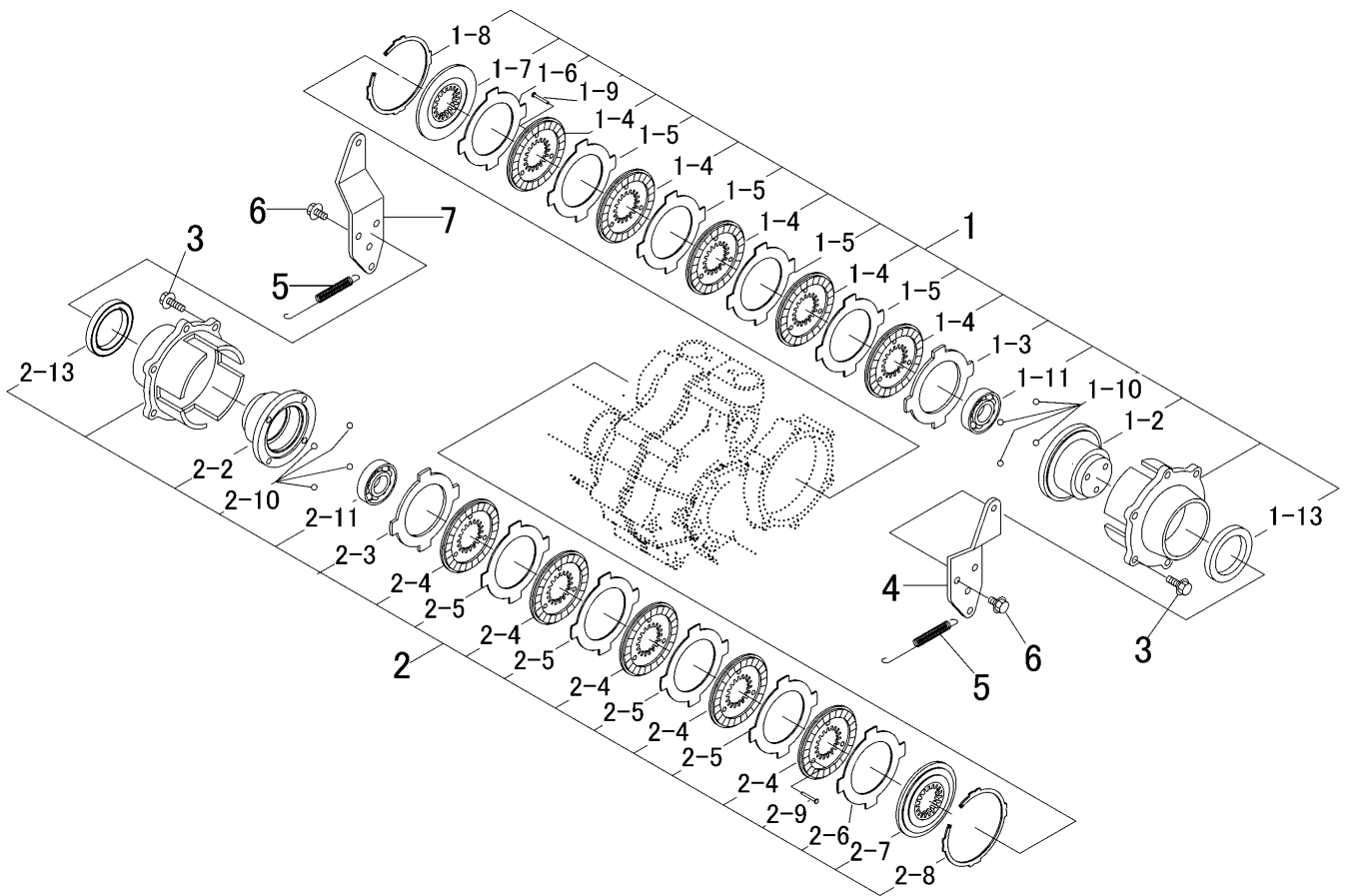

見出 NO.	部品番号 PART NO.	部品名称	PART NAME	個数 Q'ty	型 寸 DESCRIPTION	適用号機 FROM ~ UP TO SERIAL NO.	備 考 REMARKS
1	7319 4001 000	ブレーキ	BRAKE	1	20000-395-1		
1-2	7319 4001 100	カム	CAM	1			
1-3	7319 4001 200	カムプレート	PLATE	1			
1-4	7319 4001 300	ディスク	DISC	5			
1-5	7319 4001 400	プレート	PLATE	4			
1-6	7319 4001 500	プレート	PLATE	1			
1-7	7319 4001 600	プレッシャープレート	PLATE	1			
1-8	7319 4001 700	リング	RING	1			
1-9	7319 4001 800	リベット	RIVET	3			
1-10	7319 4001 900	スチールボール	BALL	4			
1-11	0750 0063 050	ヘアリング	BEARING	1			
1-13	0840 1055 759	オイルシール	SEAL OIL	1	UE55 x 75 x 9		
2	7319 4002 000	ブレーキ	BRAKE	1	20000-396-1		
2-2	7319 4002 100	カム	CAM	1			
2-3	7319 4002 200	カムプレート	PLATE	1			
2-4	7319 4001 300	ディスク	DISC	5			
2-5	7319 4001 400	プレート	PLATE	4			
2-6	7319 4001 500	プレート	PLATE	1			
2-7	7319 4001 600	プレッシャープレート	PLATE	1			
2-8	7319 4001 700	リング	RING	1			
2-9	7319 4001 800	リベット	RIVET	3			
2-10	7319 4001 900	スチールボール	BALL	4			
2-11	0750 0063 050	ヘアリング	BEARING	1			
2-13	0840 1055 759	オイルシール	SEAL OIL	1	UE55 x 75 x 9		
3	K814 0108 030	Fボルト	BOLT	12	M8 x 30(8T)		
4	7319 4003 100	プレート	PLATE	1			
5	3407 3004 000	スプリング	SPRING	2			
6	K710 0108 016	Fボルト	BOLT	6	M8 x 16(7T)		
7	7319 4003 200	プレート	PLATE	1			

7319 420A ブレーキミタテ BRAKE EQUIPMENT

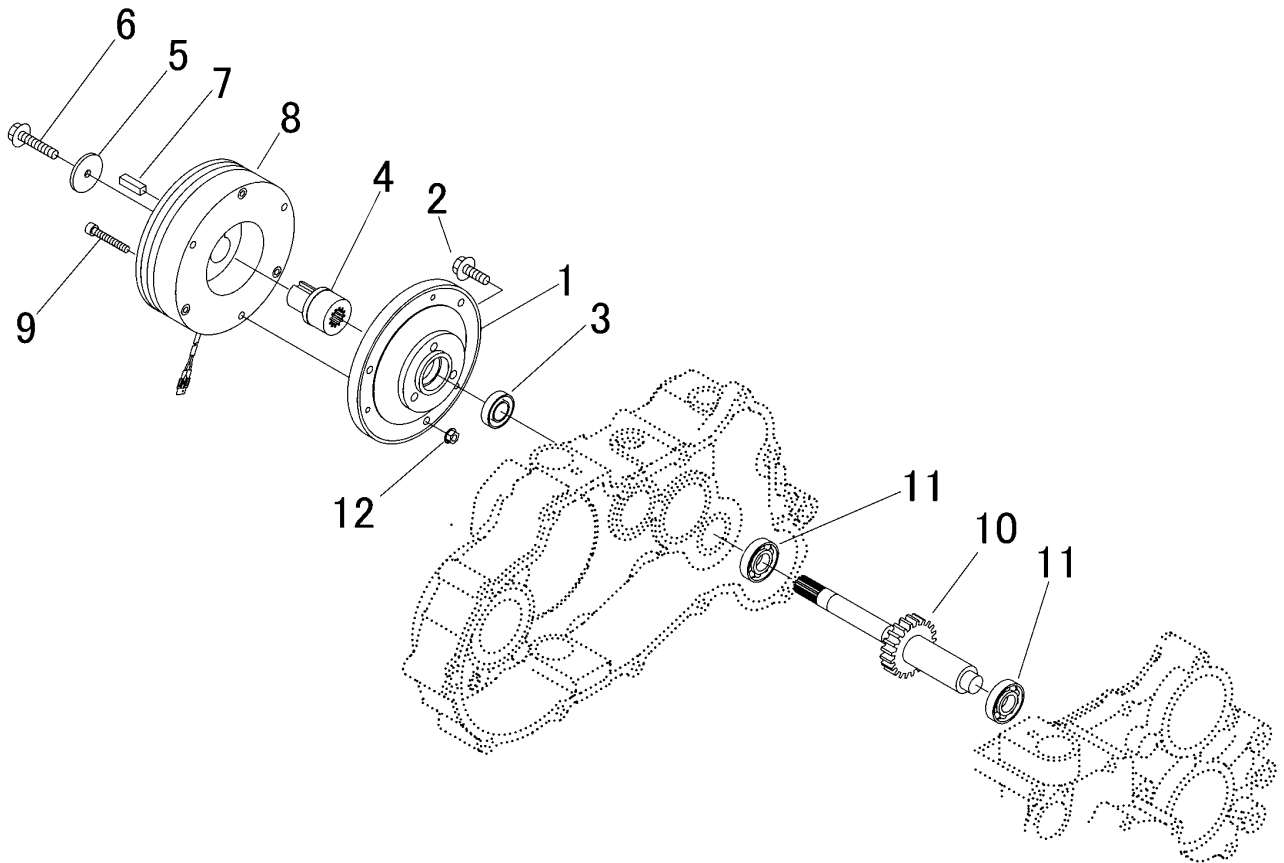

見出 NO.	部品番号 PART NO.	部品名称	PART NAME	個数 Q'ty	型 寸 DESCRIPTION	適用号機 FROM ~ UP TO SERIAL NO.	備 考 REMARKS
1	7319 4209 000	ブレーキリツケ	BRACKET	1			
2	K710 0108 025	Fボルト	BOLT	3	M8 × 25(7T)		
3	0840 1017 328	オイルシール	SEAL OIL	1	UE17 × 32 × 8		
4	7318 4321 000	インナージョイント	JOINT	1			
5	7306 4325 000	ワッシャー	WASHER	1			
6	K814 0106 050	Fボルト	BOLT	1	M6 × 50(8T)		
7	0571 0007 025	キー	KEY	1	7 × 40		
8	7319 4208 001	テンジブレーキ	BRAKE	1	RNB8-03		
9	A544 0706 040	キャップスクリュー	BOLT	3	M6 × 40		
10	7319 4201 000	シャフト	SHAFT	1			
11	0750 0062 030	ベアリング	BEARING	2	6203		
12	F300 0106 000	Fナット	NUT	3	M6		