

見出 NO.	部品番号 PART NO.	部品名称	PART NAME	個数 Q'ty	型 寸 DESCRIPTION	適用号機 FROM ~ UP TO SERIAL NO.	備 考 REMARKS
1	7403 2607 000	ハ'ヘルキ'ヤ10	GEAR 10	1			
2	7403 2608 000	ホルダ-	HOLDER	1			
3	0840 1017 328	オイルシール	SEAL OIL	1	UE17×32×8		
4	0750 0562 034	ハ'アリング	BEARING	2	6203DDU		
5	0741 0003 200	リング	RING	1	H32		
6	K710 0108 025	Fボルト	BOLT	4	M8×25(7T)		
7	7403 2609 000	ハ'ヘルキ'ヤ29	GEAR 29	1			
8	0750 0060 070	ハ'アリング	BEARING	1	6007		
9	0740 0003 500	リング	RING	1	S35		
10	7403 2611 000	デ'フアッSY	DIFF	1			
10-1	7403 2611 100	デ'フケ-ス	CASE	1			
10-2	7403 2612 000	ハ'ヘルキ'ヤ16	GEAR 16	2			
10-3	7403 2613 000	ハ'ヘルキ'ヤ15	GEAR 15	2			
10-4	7403 2614 000	シャフト	SHAFT	1			
10-5	0550 0004 025	スプリングピン	PIN	1	4×25		
11	7403 2604 000	ピン	PIN	1			
12	7403 2605 000	シャフト	SHAFT	1			
13	0740 0002 500	リング	RING	1	S25		
14	0830 0500 500	Oリング	O RING	1	S50(1種A)		
15	0750 0062 090	ハ'アリング	BEARING	1	6209		
16	0740 0004 500	リング	RING	1	S45		
17	7403 2615 000	ケ-ス	CASE	1			
18	7410 1004 000	チュウコセシ	CAP	1			
19	K712 0110 012	Fボルト	BOLT	1	M10×12(7T)細目		
20	0833 0001 000	シールワッシャ	SEAL WASHER	1	SW-10		

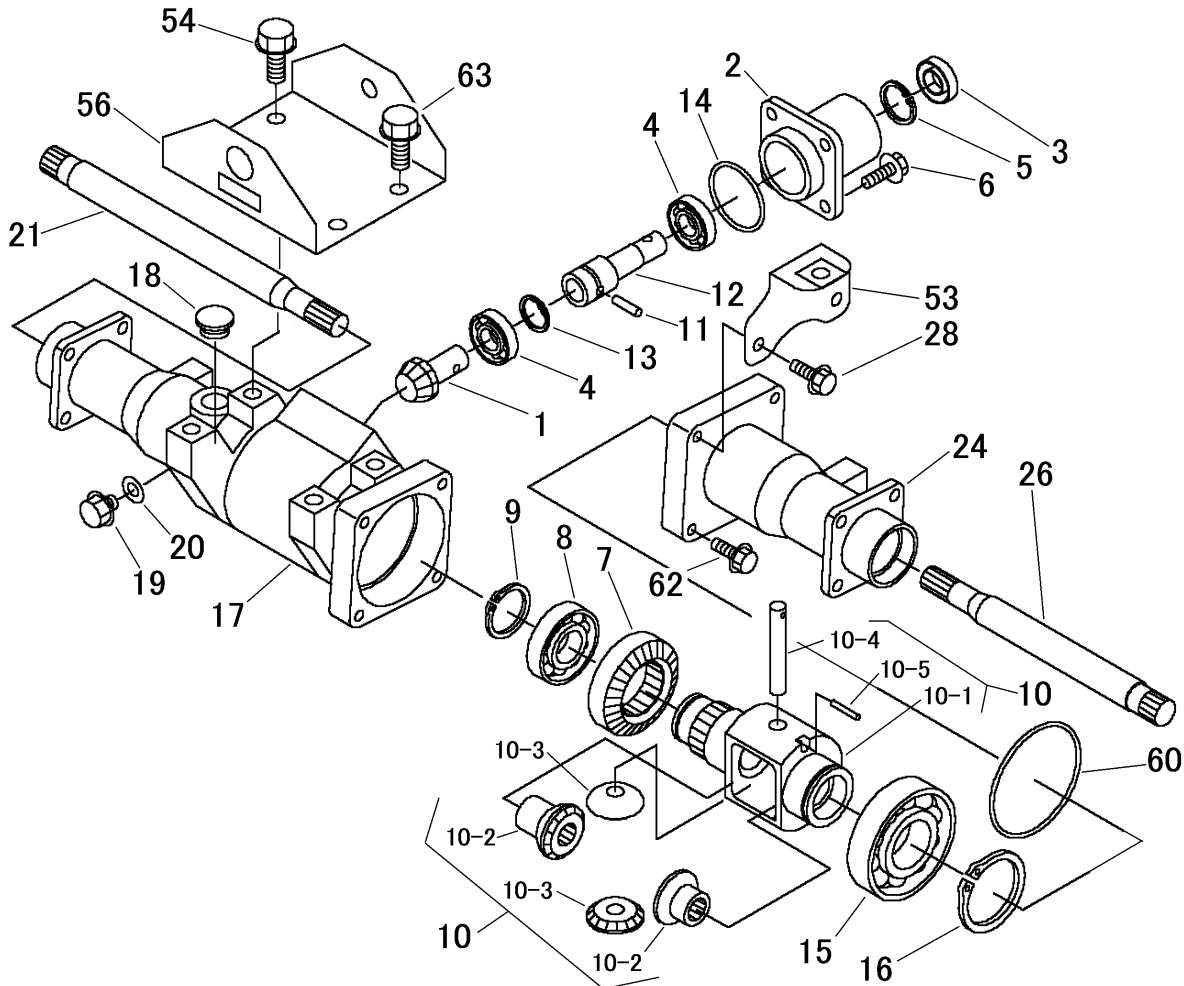

見出 NO.	部品番号 PART NO.	部品名称	PART NAME	個数 Q'ty	型 寸 DESCRIPTION	適用号機 FROM ~ UP TO SERIAL NO.	備 考 REMARKS
21	7403 2616 000	シャフト	SHAFT	1			
24	7403 2618 000	ケース	CASE	1			
26	7403 2619 000	シャフト	SHAFT	1			
28	K814 0108 030	Fボルト	BOLT	2	M8 × 30(7T)		
53	7403 2656 000	プレート	PLATE	1			
54	K712 0112 030	Fボルト	BOLT	3	M12 × 30(7T)		
56	7403 2652 900	プレート	PLATE	1			
60	0830 0500 850	Oリング	O RING	1	S85(1種A)		
62	K710 0608 025	Fボルト	BOLT	2	M8 × 25(7T)		
63	K712 0112 020	Fボルト	BOLT	1	M12 × 20(7T)		

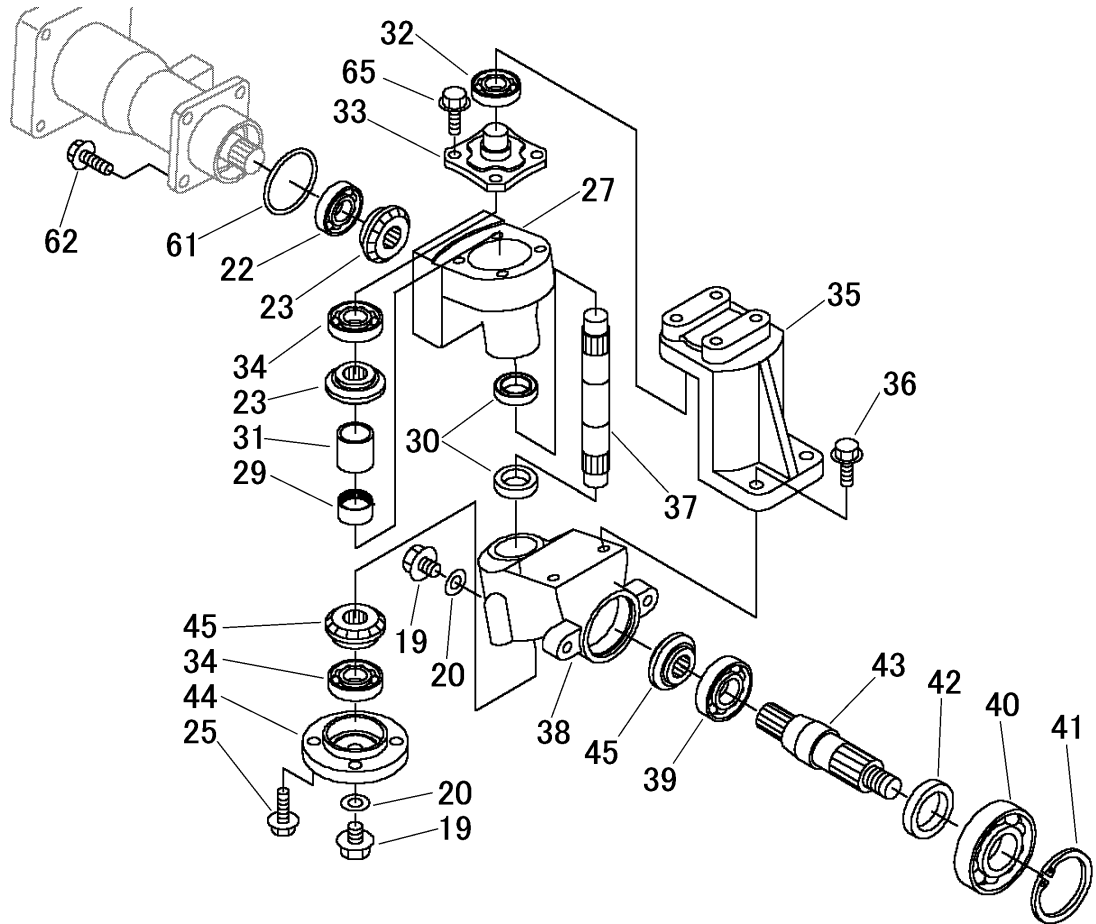

見出 NO.	部品番号 PART NO.	部品名称	PART NAME	個数 Q'ty	型 寸 DESCRIPTION	適用号機 FROM ~ UP TO SERIAL NO.	備 考 REMARKS
19	K712 0110 012	Fボルト	BOLT	4	M10 × 12(7T)細目		
20	0833 0001 000	シールワッシャ	SEAL WASHER	4	SW-10		
22	0750 0060 040	ベアリング	BEARING	2	6004		
23	7403 2617 000	ハベルギヤ14	GAER 14	4			
25	K710 0608 025	Fボルト	BOLT	8	M8 × 25(7T)		
27	7403 2622 000	ケース	CASE	2			
29	0780 0202 612	ニードルベアリング	BEARING	2	20 × 26 × 12		
30	0840 1020 307	オイルシール	SEAL OIL	4	UE20 × 30 × 7		
31	7403 2623 001	カラー	COLLAR	2			
32	0750 0562 034	ベアリング	BEARING	2	6203DDU		
33	7403 2625 000	カバー	COVER	2			
34	0750 0062 030	ベアリング	BEARING	4	6203		
35	7403 2626 000	ベアリングホルダー	HOLDER	2			
36	K710 0608 025	Fボルト	BOLT	4	M8 × 25(7T)		
37	7403 2627 000	シャフト	SHAFT	2			
38	7403 2628 000	ケース	CASE	2			
39	0750 0060 040	ベアリング	BEARING	2	6004		
40	0750 0560 054	ベアリング	BEARING	2	6005DDU		
41	0741 0004 700	リング	RING	2	H47		
42	0840 1030 428	オイルシール	SEAL OIL	2	UE30 × 42 × 8		
43	7403 2632 000	シャフト	SHAFT	2			
44	7403 2633 000	カバー	COVER	2			
45	7403 2631 000	ハベルギヤ14	GEAR 14	4			
61	0830 0500 480	Oリング	O RING	2	S48(1種A)		
62	K710 0108 025	Fボルト	BOLT	8	M8 × 25(7T)		
65	K710 0608 020	Fボルト	BOLT	8	M8 × 20(7T)		

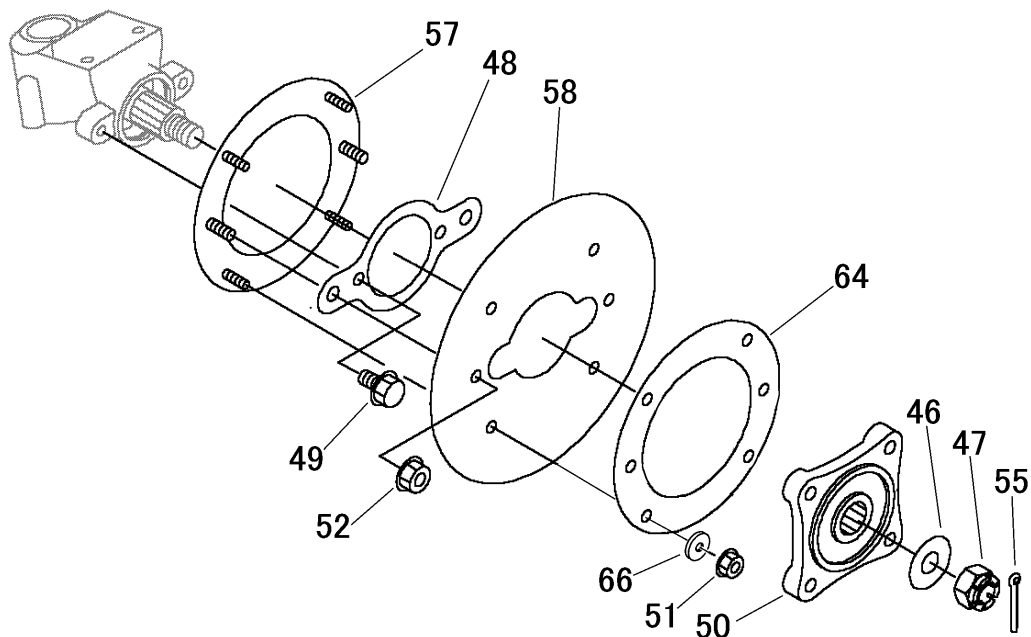

見出 NO.	部品番号 PART NO.	部品名称	PART NAME	個数 Q'ty	型 寸 DESCRIPTION	適用号機 FROM ~ UP TO SERIAL NO.	備 考 REMARKS
46	0350 0171 640	PW	WASHER	2	16 × 40 × 4.5		
47	A312 0101 621	キャスルナット	NUT	2	M16低形		
48	7403 2638 000	プレート	PLATE	2			
49	K710 0108 020	Fボルト	BOLT	4	M8 × 20(7T)		
50	7403 2634 000	ハブ	HUB	2			
51	A350 0106 002	Uナット	NUT	8	M6		
52	F301 0108 000	Fナット	NUT	4	M8		
55	0520 0140 032	ワリピン	PIN	2	4.0 × 32		
57	7403 2639 000	プレート	PLATE	2			
58	7403 2641 000	プレート	PLATE	2			
64	7403 2642 000	プレート	PLATE	2			
66	0350 0140 618	PW	WASHER	8	6 × 18 × 1.6		