

向 先	筑水農機(株)殿	用 途	運 搬 車
-----	----------	-----	-------

純 正 部 品 表

PARTS LIST

三菱メイトエンジニア

G510L-198

ご注文の際は部品番号の前にZMをご記入下さい。

昭和63年 7月

 **三菱重工業株式会社**

シリンダ 70cc システム
1 CYLINDER BLOCK SYSTEM

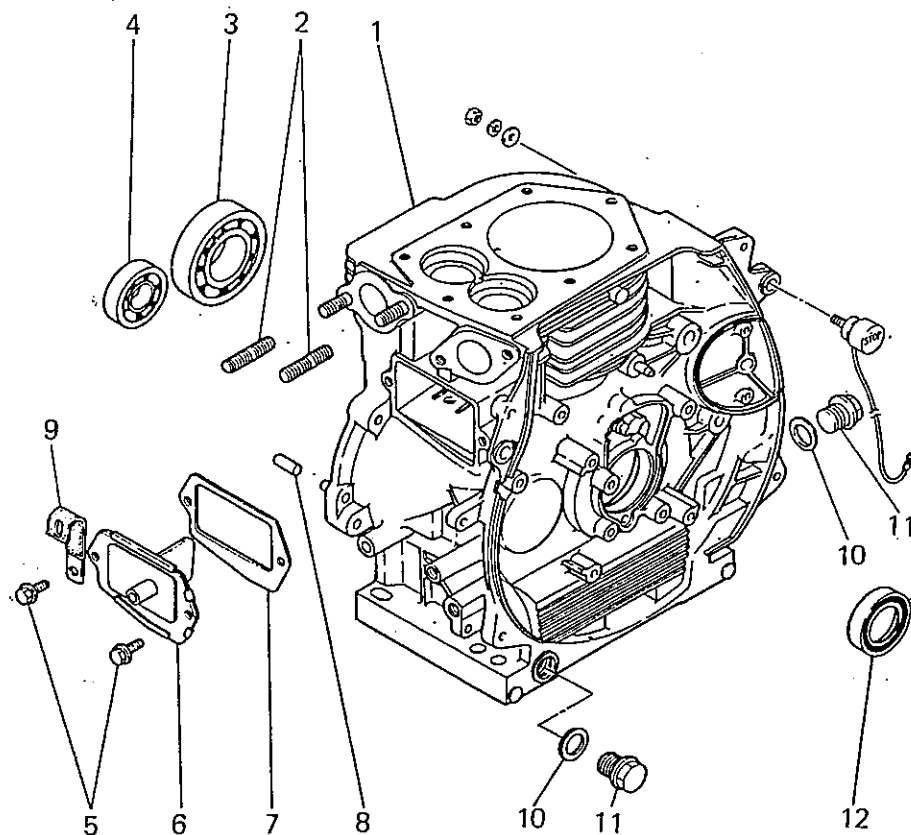

整備基準率
 100台当り
 個数

見出番号 No.	部品番号 Parts No.	部品名称 Parts Name	個数 No. Req'd	備考 Remarks	単価 Price
1	KB04013CA	シリンダブロック CYLINDER BLOCK	1	INCL. NO. 2, 8	0.01
2	B151B08X020	スタットボルト BOLT, STUD	2		10.0
3	S111X62X060	ボールベアリング BEARING, BALL	1	#6206	1.0
4	S111X62X030	ボールベアリング BEARING, BALL	1	#6203	1.0
5	B800A06X012	フランジボルト BOLT, FLANGE	2		10.0
6	FA28084C	フリースバルブアセンブリ BREATHER VALVE ASSY	1		1.0
7	FA28088	ガスケット, フリース GASKET, BREATHER	1		10.0
8	FR41238	ダウエルピン PIN, DOWEL	2		1.0
9	FR51895	クランプ CLAMP	1		0.1
10	ZZ70013A	ガスケット GASKET	2		10.0
11	FN11223	ドレンプラグ PLUG, DRAIN	2		0.5
12	FA28011	オイルシール OIL SEAL	1	TC30, 42, 8	5.0

エンジン システム
I CYLINDER BLOCK SYSTEM

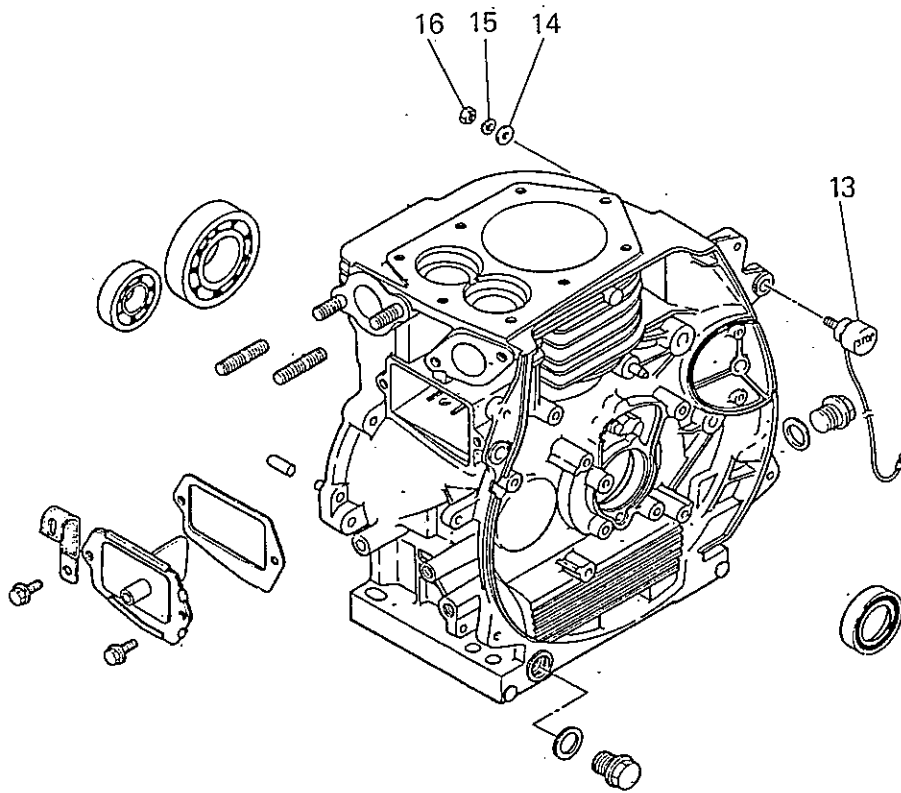

整備基準率
 100台当り
 個数

見出番号 No.	部品番号 Parts No.	部品名称 Parts Name	個数 No. Req'd	備考 Remarks	整備 基準率 個数
13	FR63048A	ストップスイッチ SWITCH, STOP	1	INCL. NO. 14-16	5.0
14	W200H04	ワッシャ WASHER	1		10.0
15	W220R04	スプリングワッシャ WASHER, SPG	1		10.0
16	N020A04	ナット NUT	1		10.0

シリンダ ヘッド システム
2 CYLINDER HEAD SYSTEM

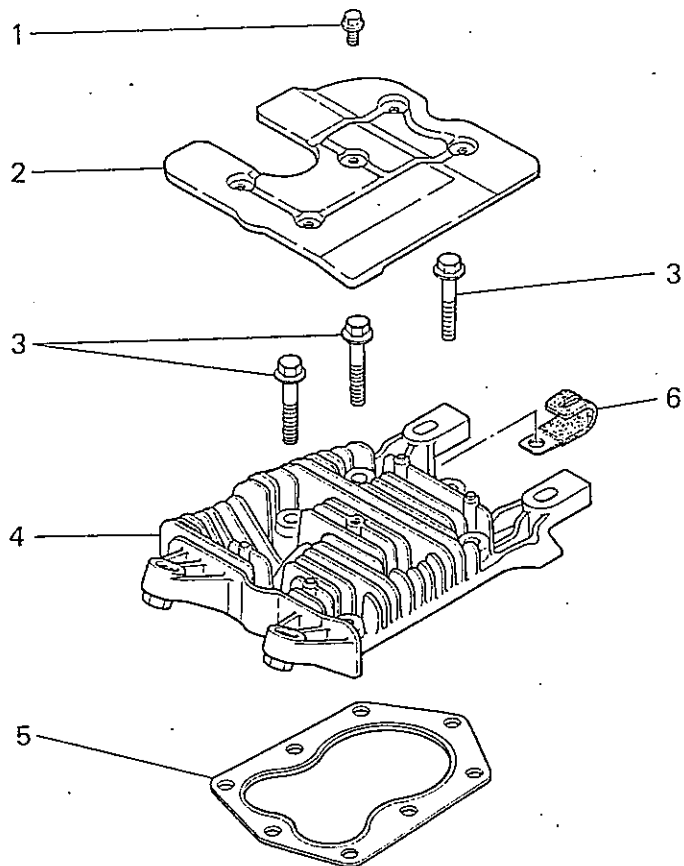

整備基準率
 100台当り
 個数

見出番号 No.	部品番号 Parts No.	部品名称 Parts Name	個数 No. Req'd	備考 Remarks	定一冊 Pages
1	B800A06X012	フランジボルト BOLT, FLANGE	1		10.0
2	FA28142A	ヘッドカバー COVER, HEAD	1		0.1
3	FA28143	ボルト BOLT	8		2.0
4	FA28090A	シリンダヘッド HEAD, CYLINDER	1		0.1
5	FA28094	ガスケット,ヘッド GASKET, HEAD	1		10.0
6	FR56780	クランプ CLAMP	1		0.1

クランクシャフト システム
3 CRANKSHAFT SYSTEM

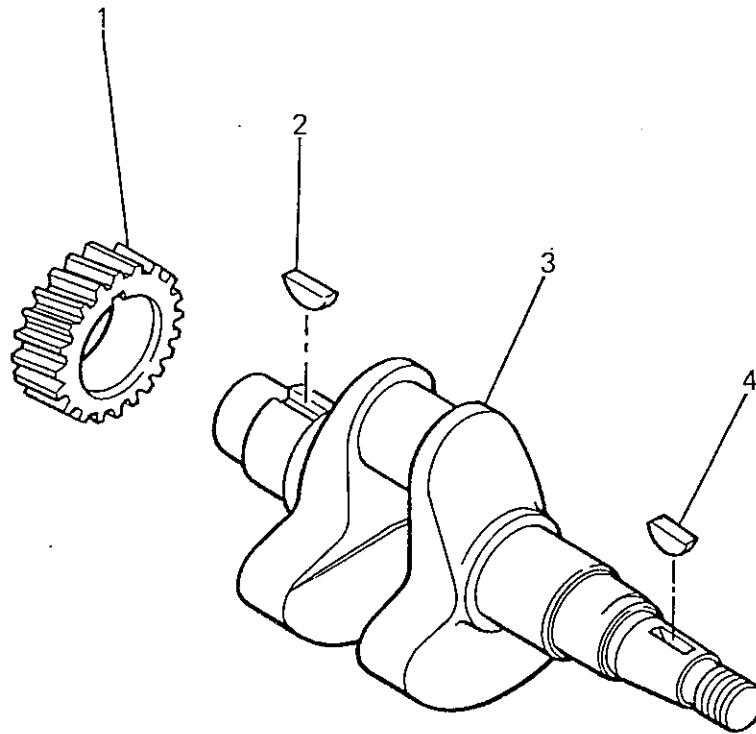

整備基準率
 100台当り
 個数

見出番号 No.	部品番号 Parts No.	部品名称 Parts Name	個数 No. Req'd	備考 Remarks	整備基準率 100台当り 個数
1	FA28025	クランクシャフトギヤ GEAR, CRANKSHAFT	1		0.01
2	FA28030	キー KEY, WOODRUFF	1		1.0
3	FA28021B	クランクシャフト CRANKSHAFT	1		0.5
4	W430B05X016	キー KEY, WOODRUFF	1		1.0

バルブ カムシャフト システム
4 VALVE & CAMSHAFT SYSTEM

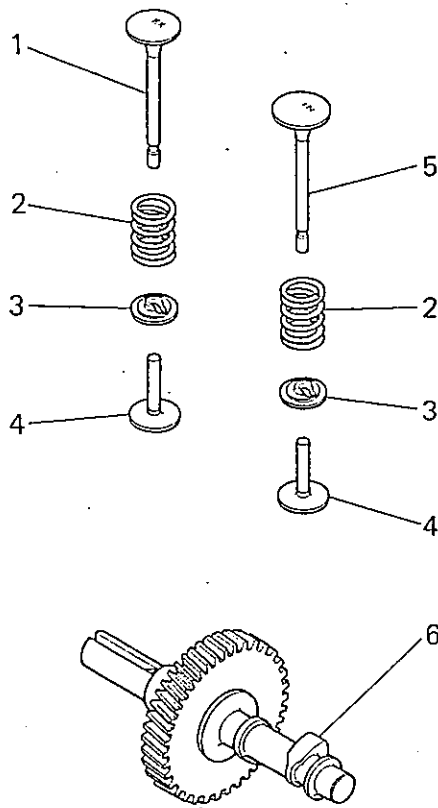

整備基準率
 100台当り
 個数

見出番号 No.	部品番号 Parts No.	部品名称 Parts Name	個数 No. Req'd	備考 Remarks	完一橋 -Part-
1	FA28016A	エキゾーストバルブ VALVE, EXHAUST	1		5.0
2	FA28017	バルブスプリング SPRING, VALVE	2		1.0
3	FA28018	バルブスプリングリテーナ RETAINER, VALVE SPG	2		1.0
4	FA28019	タペット TAPPET	2		2.0
5	FA28015	インテイクバルブ VALVE, INTAKE	1		3.0
6	FA28040A	カムシャフトアセンブリ CAMSHAFT ASSY	1		0.3

ピストン コネクティング ロッド システム
5 PISTON & CONNECTING ROD SYSTEM

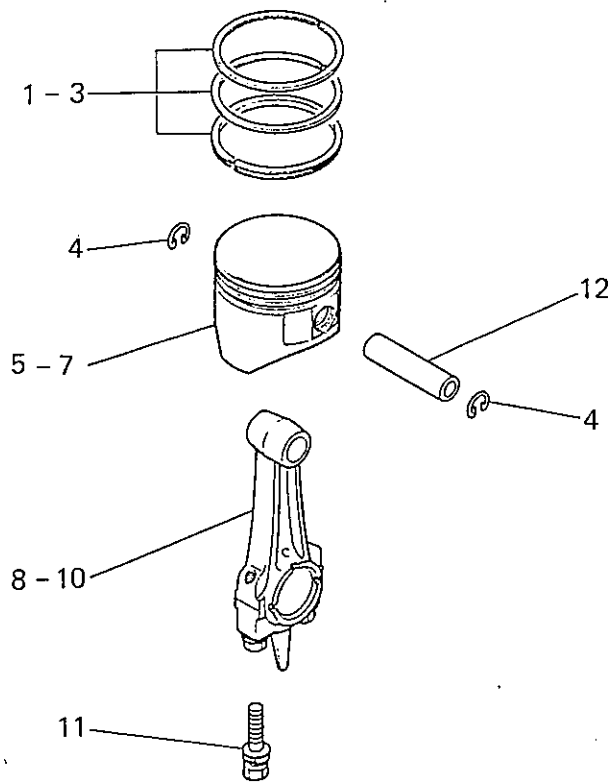

整備基準率
 100台当り
 個数

見出番号 No.	部品番号 Parts No.	部品名称 Parts Name	個数 No. Req'd	備考 Remarks	整備 Rate
1	FA28313	ピストンリングセット PISTON RING SET	1	STD	5.0
2	FA28313A	ピストンリングセット PISTON RING SET	1	OS 0.25	3.0
3	FA28313B	ピストンリングセット PISTON RING SET	1	OS 0.50	2.0
4	FN11152	ピストンピンクリップ CLIP, PISTON PIN	2		10.0
5	FA28311	ピストンセット PISTON SET	1	STD INCL.NO.12	5.0
6	FA28311A	ピストンセット PISTON SET	1	OS 0.25 INCL.NO.12	3.0
7	FA28311B	ピストンセット PISTON SET	1	OS 0.50 INCL.NO.12	3.0
8	FA28026	コネクティングロッド アセンブリ CONNECTING ROD ASSY	1	STD INCL.NO.11	1.0
9	FA28026A	コネクティングロッド アセンブリ CONNECTING ROD ASSY	1	US 0.25 INCL.NO.11	1.0
10	FA28026B	コネクティングロッド アセンブリ CONNECTING ROD ASSY	1	US 0.50 INCL.NO.11	1.0
11	FA28028	コンロッドボルト BOLT, CON-ROD	2		2.0
12	FA28033	ピストンピン PIN, PISTON	1		1.0

クランクケース カバー システム
6 CRANKCASE COVER SYSTEM

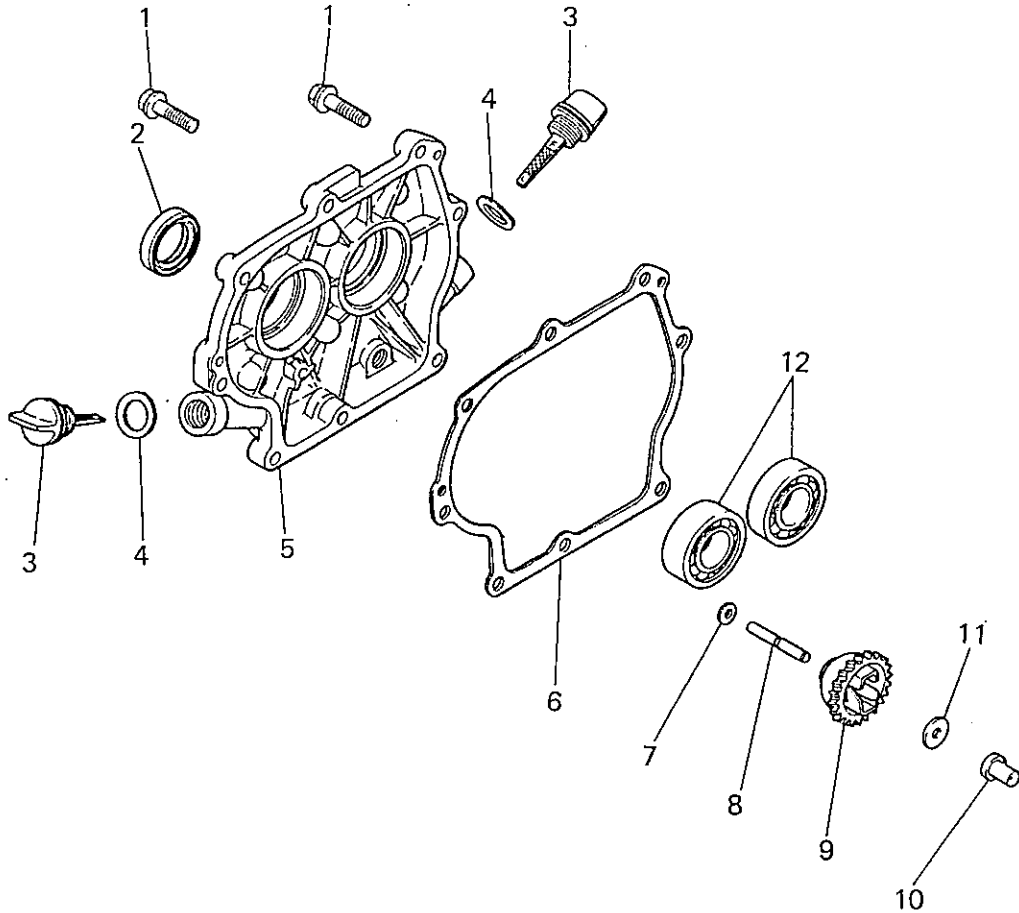

整備基準率
 100台当り
 個数

見出番号 No.	部品番号 Parts No.	部品名称 Parts Name	個数 No. Req'd	備考 Remarks	完一冊 個数
1	B800B08X030	フランジボルト BOLT, FLANGE	8		10.0
2	FA28012	オイルシール OIL SEAL	1	TC25, 41.25, 6	5.0
3	FA28302A	オイルゲージ GAUGE, OIL	2	INCL. NO. 4	5.0
4	FA28302XX002	ガスケット GASKET	2		10.0
5	FA28009AA	クランクケースカバー COVER, CRANKCASE	1		0.01
6	FA28046	ガスケット, クランクケース GASKET, CRANKCASE	1		10.0
7	W200H06	ワッシャ WASHER	1		10.0
8	FA25062	ガバナシャフト SHAFT, GOV	1		1.0
9	FA25063A	ガバナギヤアセンブリ GOVERNOR GEAR ASSY	1	INCL. NO. 10	1.0
10	FA25063XX002	ガバナスライダ SLIDER, GOV	1		1.0
11	FA28247	スペーサ SPACER	1		1.0
12	FN15808	ボールベアリング BEARING, BALL	2	#6205	1.0

フライホイール マグネット システム
7 FLYWHEEL MAGNETO SYSTEM

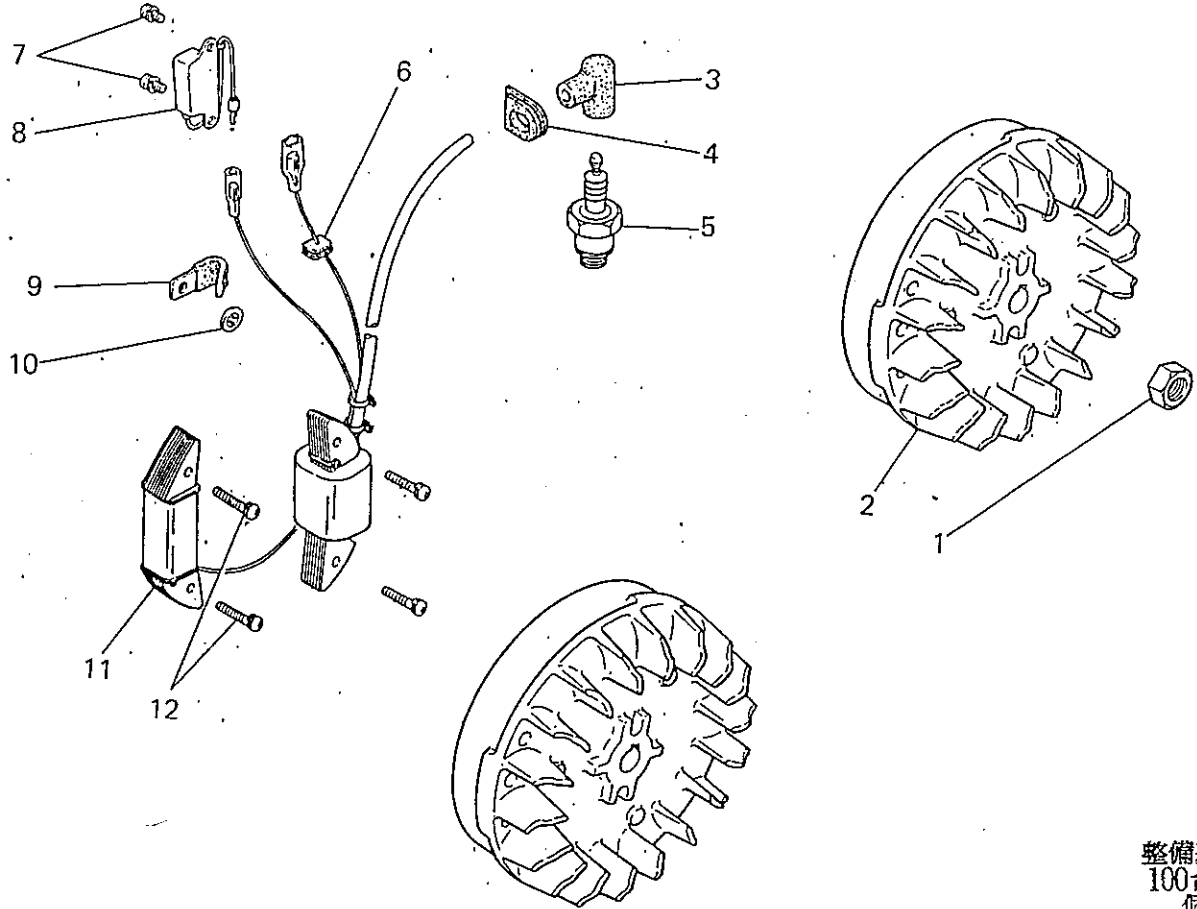

整備基準率
 100台当り
 個数

見出番号 No.	部品番号 Parts No.	部品名称 Parts Name	個数 No. Req'd	備考 Remarks	整備 基準率 個数
1	FR41231	ナット NUT	1		0.2
2	FA28052D	フライホイールマグネット(M) FLYWHEEL MAGNETO(M)	1	INCL.NO.6-8,11-15	0.1
3	FR62008	コンデンサプラグ CAP, PLUG	1		5.0
4	FA28073	ゴムワッシャー GROMMET	1		1.0
5	FA25129D	スパークプラグ PLUG, SPARK	1	NGK BP4HS	10.0
6	FA21289A	ゴムワッシャー GROMMET	1		1.0
7	H081D04X008	スクリュー SCREW&WASHER	2		10.0
8	FA25124	ユニット UNIT	1		1.0
9	FA28116	クランプ CLAMP	1		0.1
10	FA28127	押しナット NUT, PUSH	1		5.0
11	FA28067A	ライティングコイル COIL, LIGHTING	1		3.0
12	H081D05X030	スクリュー SCREW&WASHER	2		10.0

フライホイール マグネト システム
7. FLYWHEEL MAGNETO SYSTEM

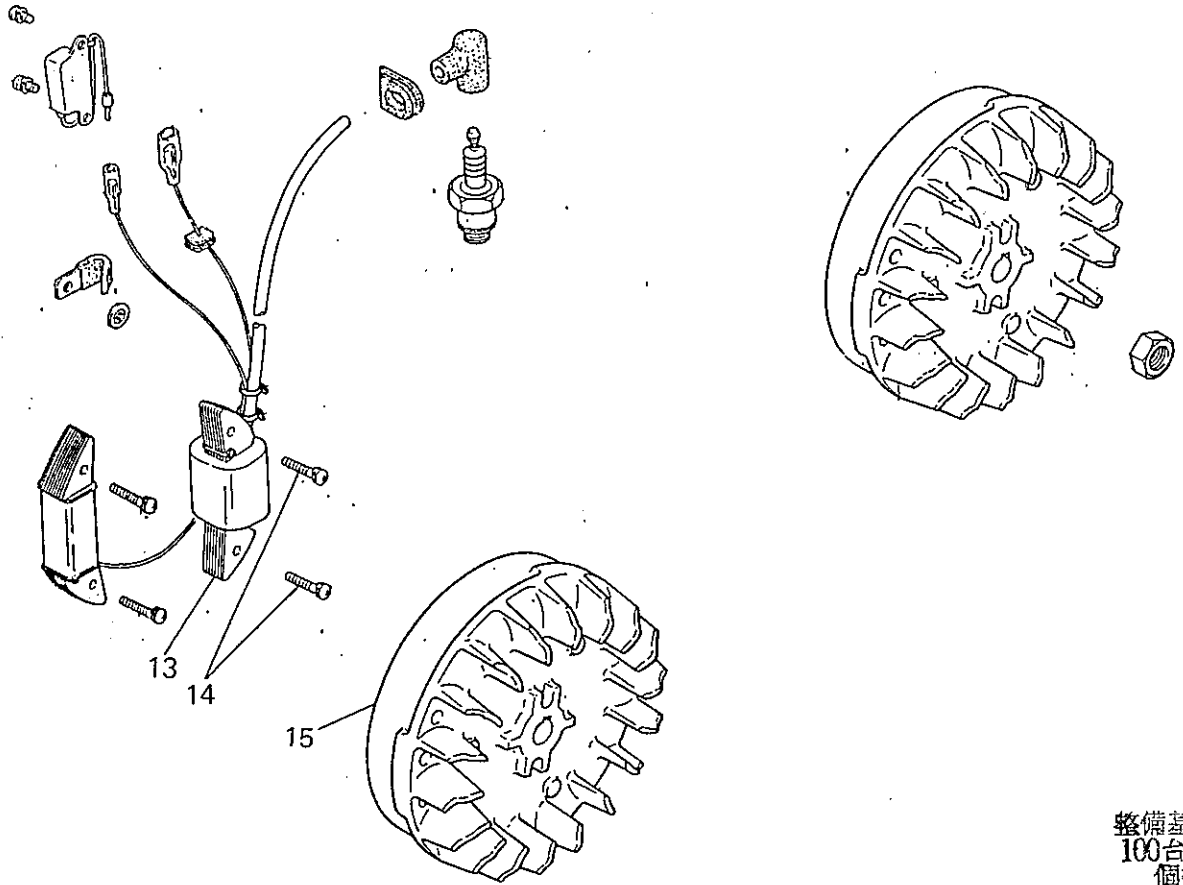

整備基準率
 100台当り
 個数

見出番号 No.	部品番号 Parts No.	部品名称 Parts Name	個数 No. Req'd	備考 Remarks	整備基準率 100台当り 個数
13	FA28065A	イグニッションコイル COIL, IGNITION	1	INCL.NO.6	3.0
14	H081D05X025	スクリュー SCREW&WASHER	2		10.0
15	FA28053C	フライホイール FLYWHEEL	1		0.1

ファン カバー システム
8 FAN COVER SYSTEM

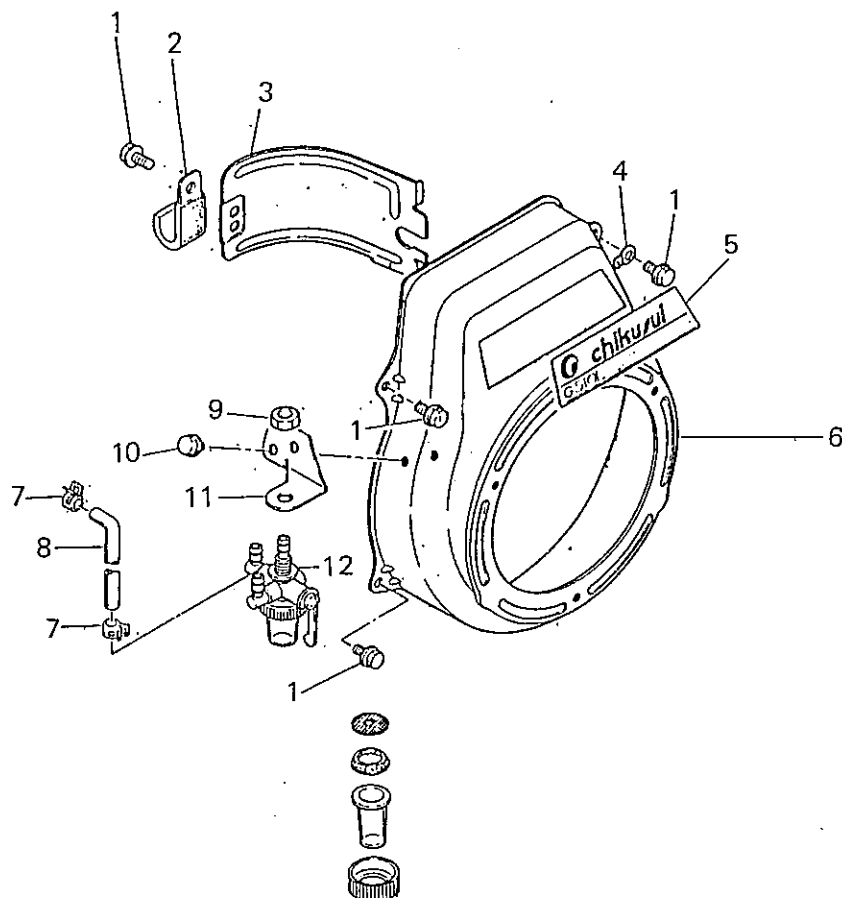

整備基準率
 100台当り
 個数

見出番号 No.	部品番号 Parts No.	部品名称 Parts Name	個数 No. Req'd	備考 Remarks	完 備 率 %
1	B800A06X012	フランジボルト BOLT, FLANGE	5		10.0
2	FR51895	クランプ CLAMP	1		0.1
3	FA28140	シリンダバツフル BAFFLE, CYLINDER	1		0.1
4	FA41303	クランプ CLAMP	1		0.1
5	KW51002DA	ネームラベル LABEL, NAME	1		0.1
6	FA28131BA	ファンカバー COVER, FAN	1		1.0
7	FR53226	クリップ CLIP	2		10.0
8	P050Y04X125	フューエルチューブ TUBE, FUEL	1		1.0
9	N012A10	ナット NUT, J	1		10.0
10	B800A06X008	フランジボルト BOLT, FLANGE	2		10.0
11	FA28163	フューエルコックブラケット BRACKET, FUEL COCK	1		0.1
12	FA24262E	フューエルコック COCK, FUEL	1	INCL.NO.13-16	10.0

ファンカバーシステム
8 FAN COVER SYSTEM

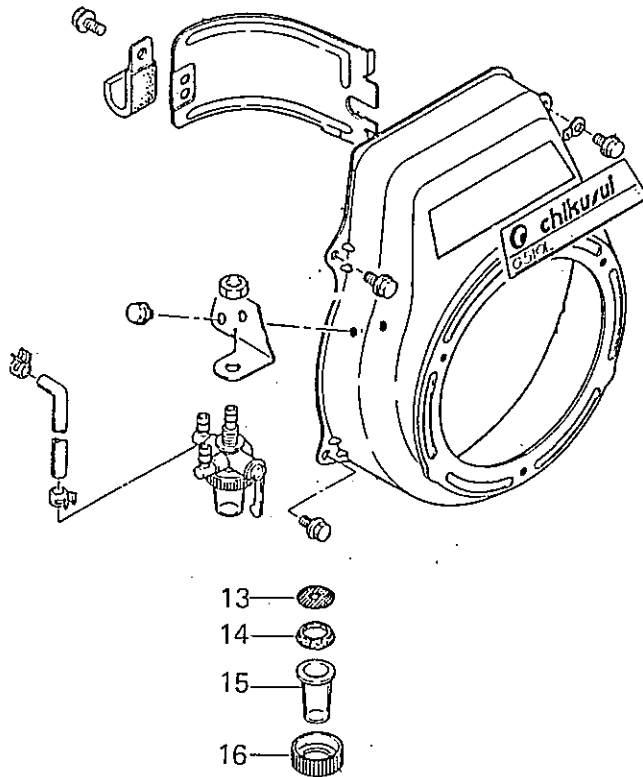

整備基準率
 100台当り
 個数
 定価
 Price

見出番号 No.	部品番号 Parts No.	部品名称 Parts Name	個数 No. Req'd	備考 Remarks	整備基準率 100台当り 個数 定価 Price
13	FA24262XX011	スクリーン SCREEN	1		10.0
14	FA24262XX009	ガスケット GASKET	1		10.0
15	FA24262XX010	カップ CUP	1		10.0
16	FA24262XX008	ナット NUT	1		10.0

HITachi
システム
9 GOVERNOR SYSTEM

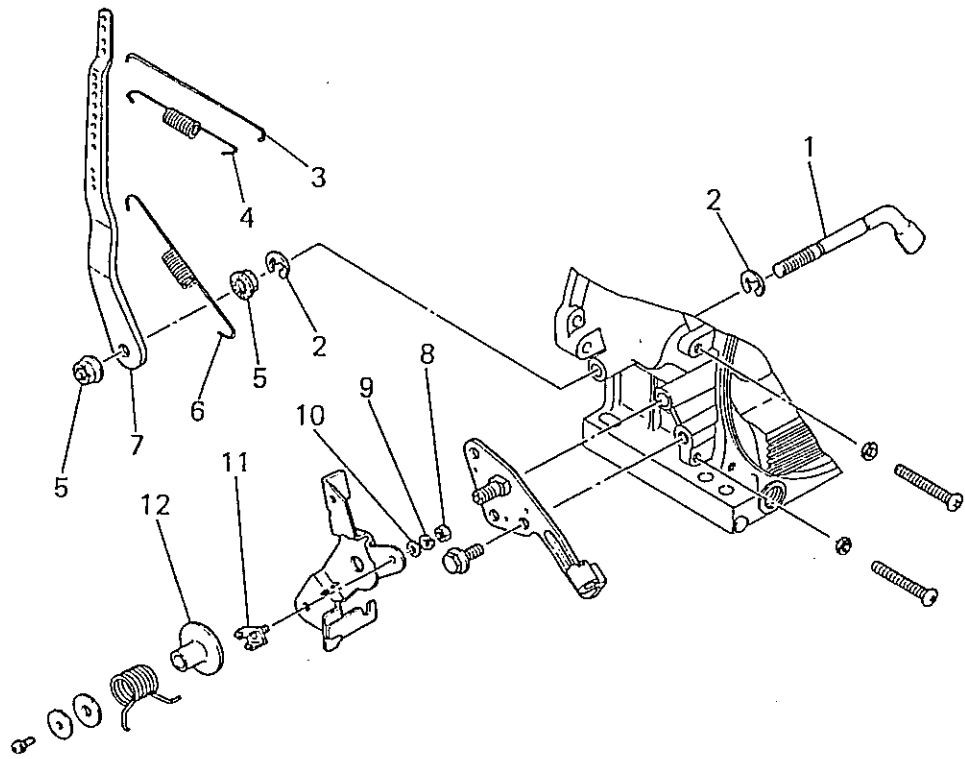

整備基準率
100台当り
個数

見出番号 No.	部品番号 Parts No.	部品名称 Parts Name	個数 No. Req'd	備考 Remarks	整備 基準率 個数
1	FA28096	カハナシャフト SHAFT, GOV	1		2.0
2	S500P07	スナップリング SNAP RING	2		10.0
3	FA28097	カハナロッド ROD, GOV	1		5.0
4	FA28098	ロッドスプリング SPRING, ROD	1		5.0
5	FA25198	フランジナット NUT, FLANGE	2		1.0
6	FA28099A	カハナスプリング SPRING, GOV	1		5.0
7	FA28095	カハナレバー LEVER, GOV	1		1.0
8	N020A04	ナット NUT	1		5.0
9	W220R04	スプリングワッシャ WASHER, SPG	1		10.0
10	W200H04	ワッシャ WASHER	1		10.0
11	FA25195	ストッパ STOPPER	1		1.0
12	BG01474	スパーサ SPACER	1		1.0

ニキト
システム
9 GOVERNOR SYSTEM

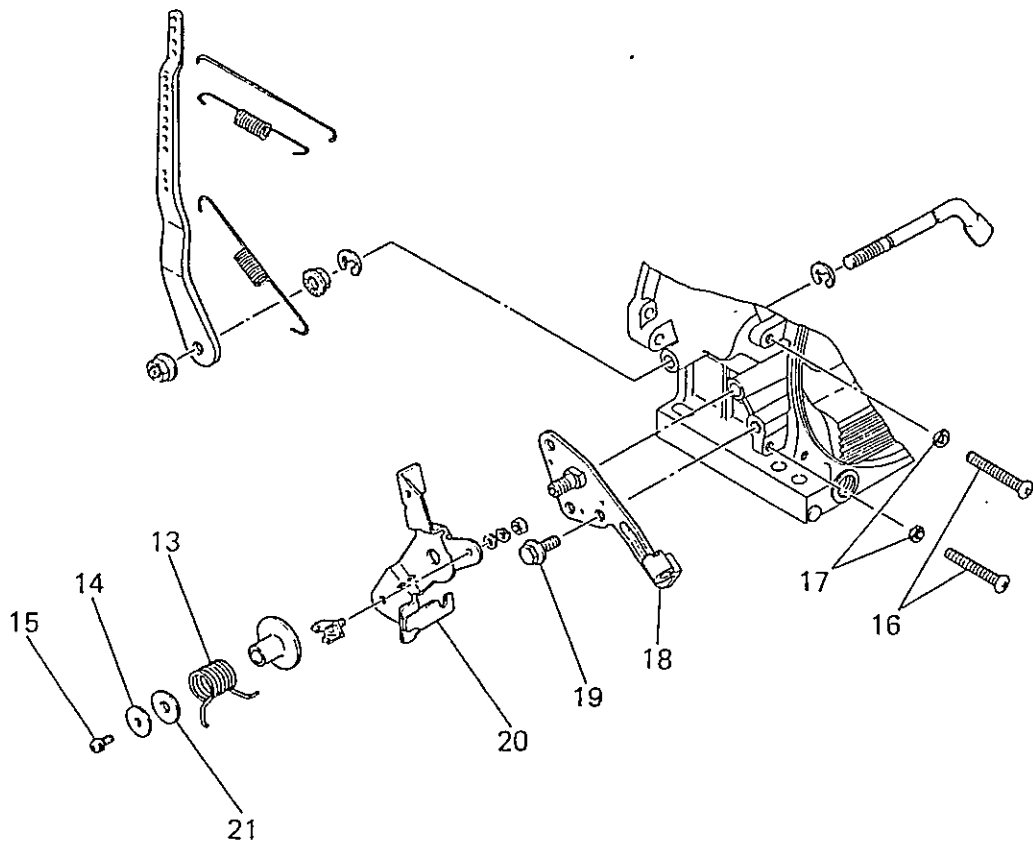

整備基準率
100台当り
個数

見出番号 No.	部品番号 Parts No.	部品名称 Parts Name	個数 No. Req'd	備考 Remarks	完一係 100台当り 個数
13	FA25193	リターンスプリング SPRING, RETURN	1		1.0
14	BG01433	ワッシャ WASHER	1		5.0
15	FR42892	スクリュー SCREW & WASHER	1		10.0
16	H051D06X035	スクリュー SCREW, PAN-CRS	2		10.0
17	FA28201	ナット NUT	2		5.0
18	FA25189	コントロールパネル PANEL, CONTROL	1		1.0
19	B800A08X016	フランジボルト BOLT, FLANGE	1		10.0
20	FA25184	コントロールレバー LEVER, CONTROL	1		1.0
21	BG01475E	シム SHIM	1	0.5T	5.0

キャブレター-システム
10 CARBURETOR SYSTEM

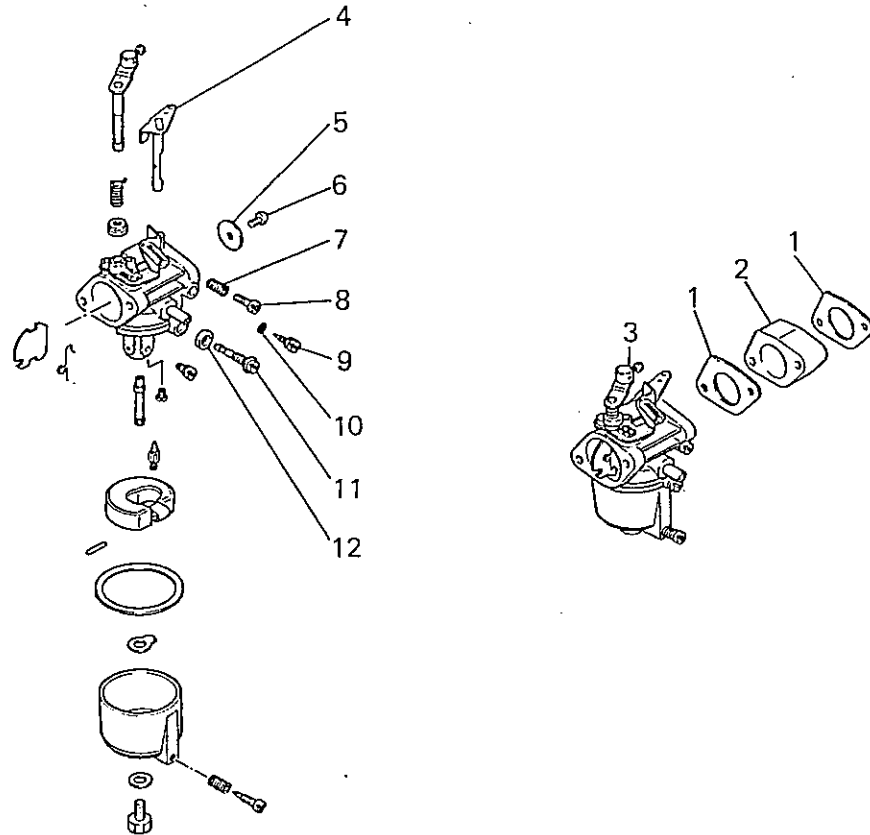

整備基準率
 100台当り
 個数
 完一様
 100%

見出番号 No.	部品番号 Parts No.	部品名称 Parts Name	個数 No. Req'd	備考 Remarks	
1	FA28048	ガスケット, キャブレター GASKET, CARBURETOR	2		10.0
2	FA28049A	インシュレーター INSULATOR	1		1.0
3	FA28100B	キャブレター(F) CARBURETOR(F)	1	NIKKI 621022-371	0.3
4	FC03016XX383	スロットルシャフト SHAFT, THROTTLE	1	3016-3831	
5	FC02012XX204	スロットルバルブ VALVE, THROTTLE	1	2012-2041	
6	FC16403XX005	スクリュー SCREW	1	1640-3005	
7	FC02175XX975	スプリング SPRING	1	2175-9751	
8	FC16104XX016	スクリュー SCREW	1	1610-4016	
9	FC06034XX019	ニードルバルブ VALVE, NEEDLE	1	6034-0191	
10	FC02084XX047	オーリング O-RING	1	2084-0471	
11	FC05213XX054	スロージェット JET, SLOW	1	5283-0541	
12	FC02116XX167	ガスケット GASKET	1	2116-1671	

キャブレター システム
10 CARBURETOR SYSTEM

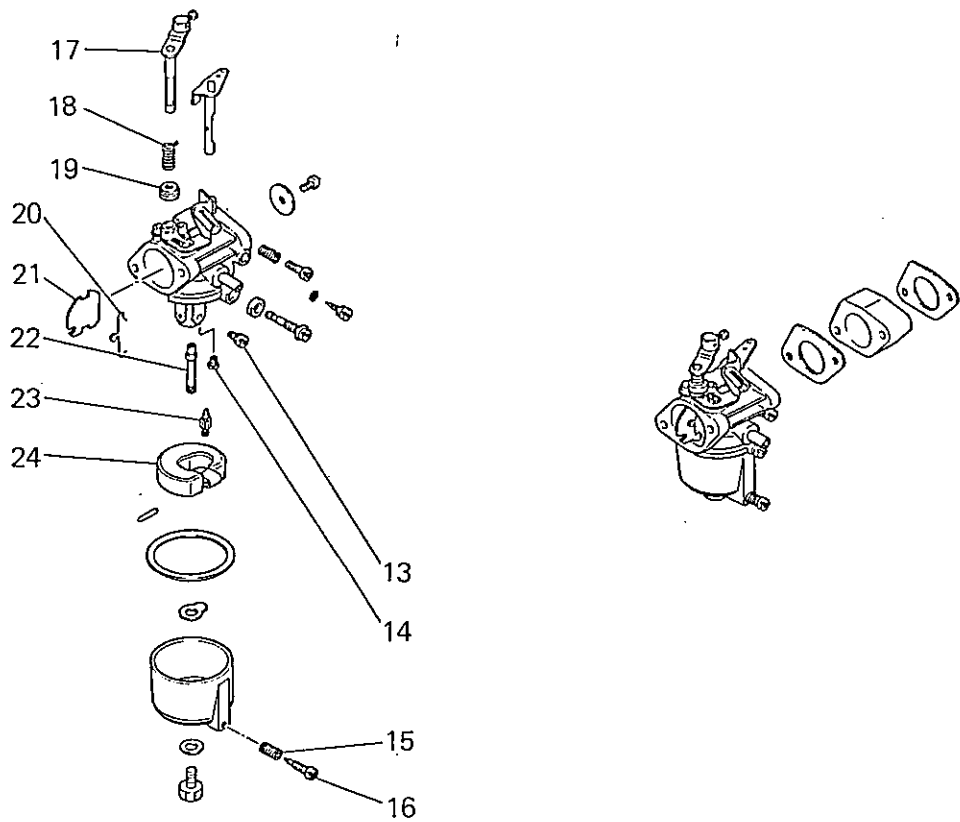

整備基準率
 100台当り
 個数

見出番号 No.	部品番号 Parts No.	部品名称 Parts Name	個数 No. Req'd	備考 Remarks	単価 Price
13	FC04781XX094	メインジェット JET, MAIN	1	4781-0941	
14	FC02114XX140	スクリュー SCREW	1	2114-1401	
15	FC02175XX002	スプリング SPRING	1	2175-0021	
16	FC02035XX014	スクリュー SCREW	1	2035-0141	
17	FC06015XX059	チョークシャフト SHAFT, CHOKE	1	6015-0591	
18	FC02076XX843	リターンスプリング SPRING, RETURN	1	2076-8431	
19	FC02084XX084	キャップ CAP	1	2084-0841	
20	FC02058XX009	クリップ CLIP	1	2058-0091	
21	FC02013XX256	チョークバルブ VALVE, CHOKE	1	2013-2561	
22	FC03024XX005	メインノズル NOZZLE, MAIN	1	3024-0051	
23	FC02057XX051	バルブ VALVE	1	2057-0511	
24	FC02051XX080	フロート FLOAT	1	2051-0801	

キャブレターシステム
IO CARBURETOR SYSTEM

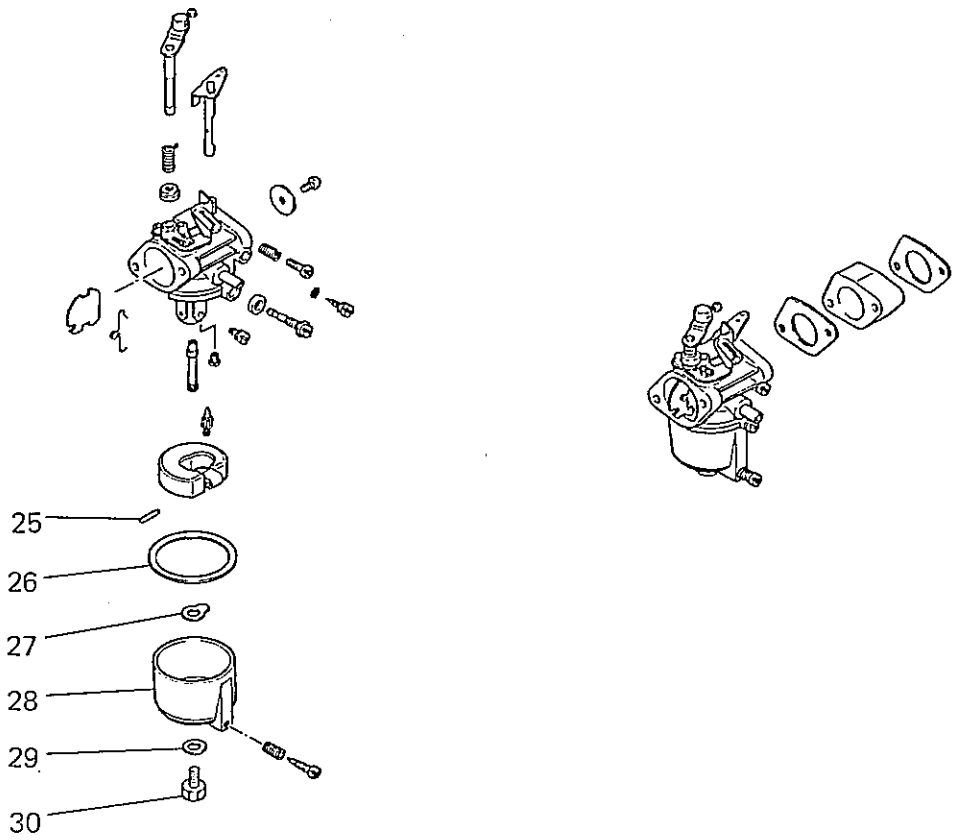

整備基準率
 100台当り
 個数

見出番号 No.	部品番号 Parts No.	部品名称 Parts Name	個数 No. Req'd	備考 Remarks	定数 Parts
25	FC02054XX023	フロートピン PIN, FLOAT	1	2054-0231	
26	FC02068XX267	ガスケット GASKET	1	2068-2671	
27	FC02116XX168	ガスケット GASKET	1	2116-1681	
28	FC06004XX536	フロートチャンバ CHAMBER, FLOAT	1	6004-5361	
29	FC19430XX080	ガスケット GASKET	1	1943-0080	
30	FC02065XX082	プラグ PLUG	1	2065-0821	

17 クリーナ システム
11 AIR CLEANER SYSTEM

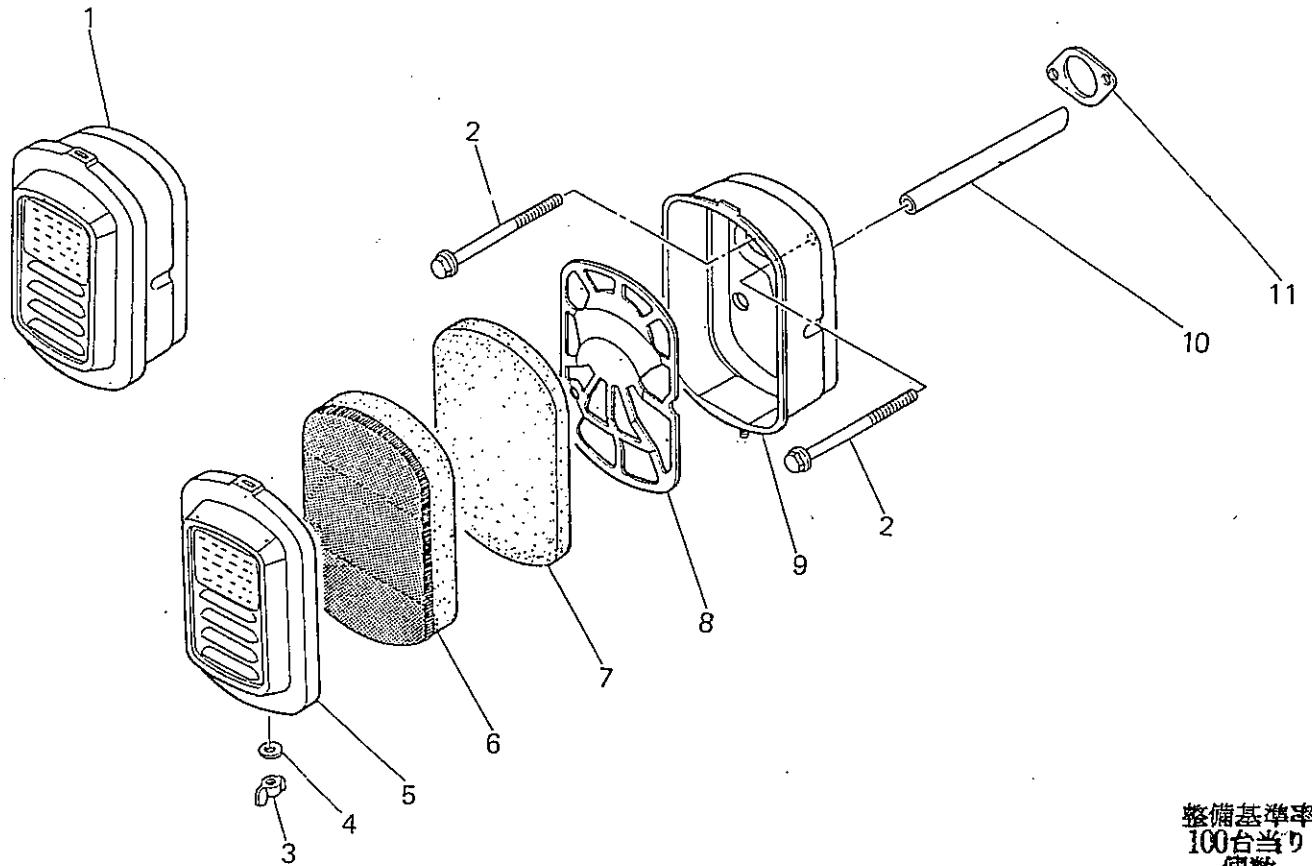

整備基準率
 100台当り
 個数

見出番号 No.	部品番号 Parts No.	部品名称 Parts Name	個数 No. Req'd	備考 Remarks	整備基準率 100台当り 個数
1	FA28110C	エアクリーナ アセンブリ AIR CLEANER ASSY	1	INCL.NO.3-9,11	3.0
2	B800A06X090	フランジボルト BOLT, FLANGE	2		10.0
3	FR56389	ナット NUT	1		10.0
4	W200H04	ワッシャ WASHER	1		10.0
5	KA20017AA	クリーナカバー COVER, CLEANER	1		3.0
6	KA40018AA	クリーナエレメント ELEMENT, CLEANER	1		5.0
7	KA40019AA	クリーナエレメント ELEMENT, CLEANER	1		5.0
8	FA28112	グリッド GRID	1		1.0
9	FA28111B	クリーナケース CASE, CLEANER	1	INCL.NO.3,4,11	1.0
10	ZZ70002Q	ブリーザチューブ TUBE, BREATHER	1		1.0
11	FA28047	キャブレタ カスケット GASKET, CARBURETOR	1		5.0

マフラー システム
12 MUFFLER SYSTEM

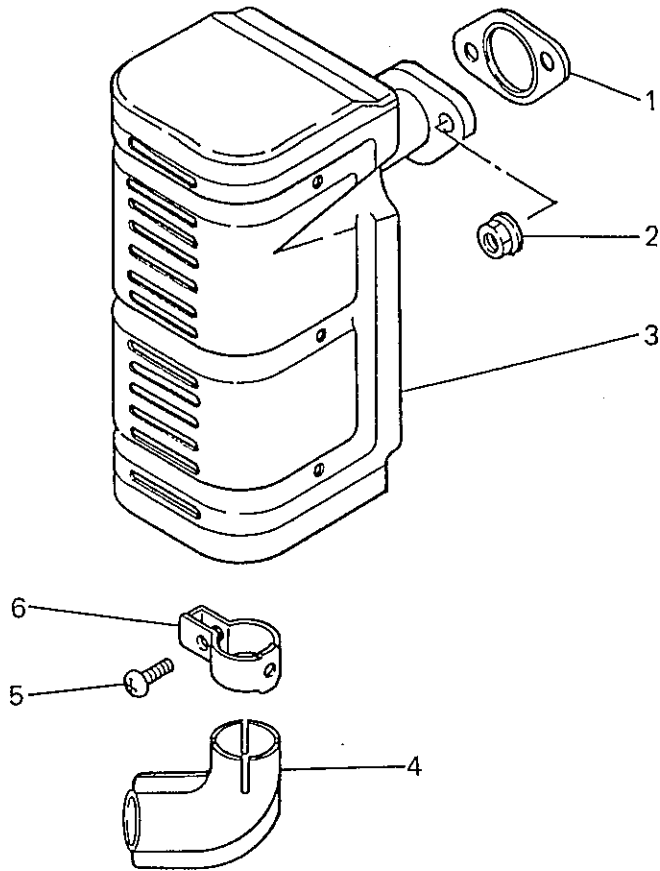

整備基準率
 100台当り
 個数

見出番号 No.	部品番号 Parts No.	部品名称 Parts Name	個数 No. Req'd	備考 Remarks	完一併 Parts
1	FA28177A	マフラー ガasket GASKET, MUFFLER	1		10.0
2	ZZ70028C	ユニカルスクリューリングナット NUT, CONICAL SPG	2		10.0
3	FA28170Q	マフラーアセンブリ MUFFLER ASSY	1	INCL. NO. 4-6	2.0
4	KM06003AA	テールパイプ PIPE, TAIL	1		1.0
5	H051D06X016K	スクリュー SCREW, PAN-CRS	1		10.0
6	KU60002AA	クランプ CLAMP	1		1.0

リコイル スタート システム
13 RECOIL STARTER SYSTEM

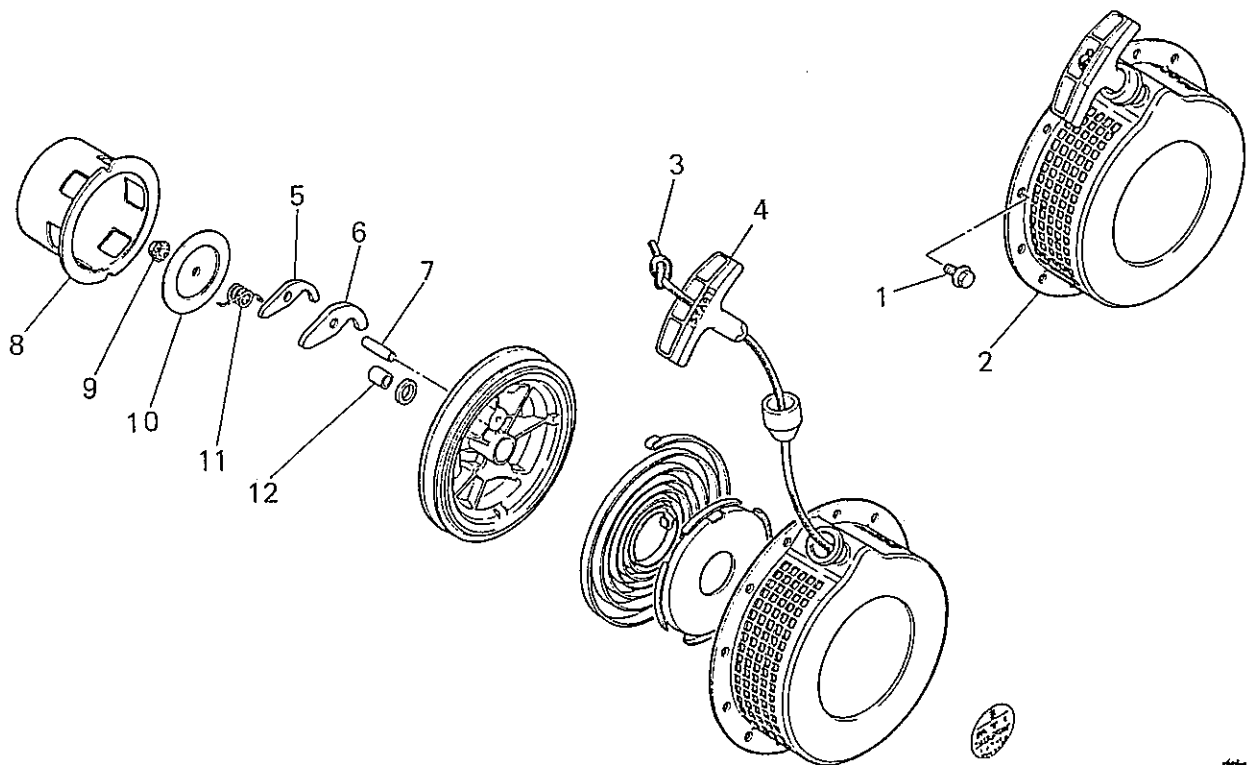

整備基準率
 100台当り
 個数

見出番号 No.	部品番号 Parts No.	部品名称 Parts Name	個数 No. Req'd	備考 Remarks	定価 Price
1	B800A06X008	フランジボルト BOLT, FLANGE	3		10.0
2	FA28180DJ	リコイルスタータ RECOIL STARTER	1	INCL.NO.3-17	1.0
3	FA28181XX021	スタータロープ ROPE, STARTER	1		3.0
4	FA28181XX018	スタータノブ KNOB, STARTER	1		1.0
5	FA28181XX007	ラチェット RATCHET	1		3.0
6	FA28181XX008	ラチェット RATCHET	1		3.0
7	FA28181XX009	ピン PIN	1		0.1
8	FA28182	スタータプーリ PULLEY, STARTER	1		0.1
9	FA28181XX016	ナット NUT	1		1.0
10	FA28181XX010	フリクションプレート PLATE, FRICTION	1		0.5
11	FA28181XX013	リターンスプリング SPRING, RETURN	1		3.0
12	FA28181XX012	シャフト SHAFT	1		0.1

リコイル スタート システム
13 RECOIL STARTER SYSTEM

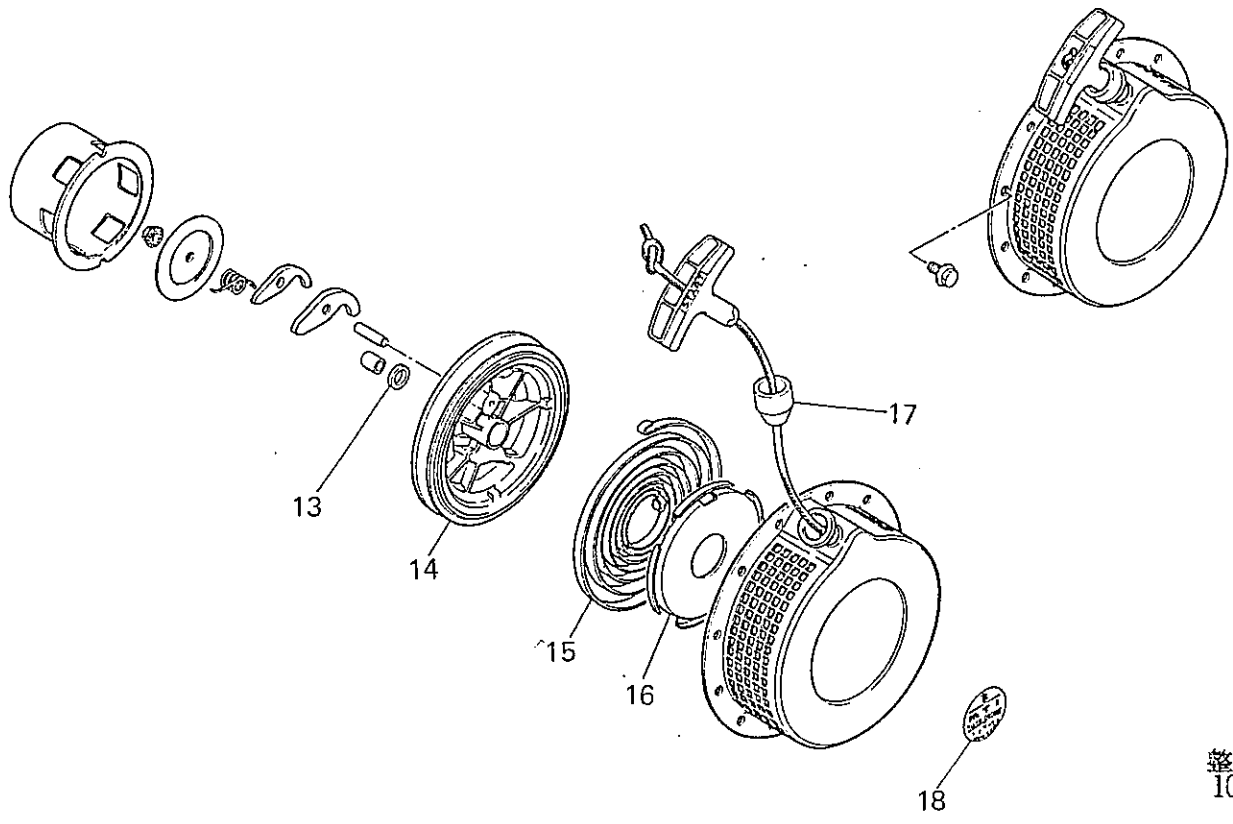

整備基準率
 100台当り
 個数

見出番号 No.	部品番号 Parts No.	部品名称 Parts Name	個数 No. Req'd	備考 Remarks	単価 Price
13	FA28181XX015	ワッシャ WASHER	1		1.0
14	FA28181XX006	リール REEL	1		0.5
15	FA28181XX011	スプリング SPRING, SPIRAL	1		3.0
16	FA28181XX014	ケース CASE	1		1.0
17	FA28181XX025	ダンパ DAMPER	1		1.0
18	FA28151	ラベル LABEL	1		1.0

14 FUEL TANK SYSTEM

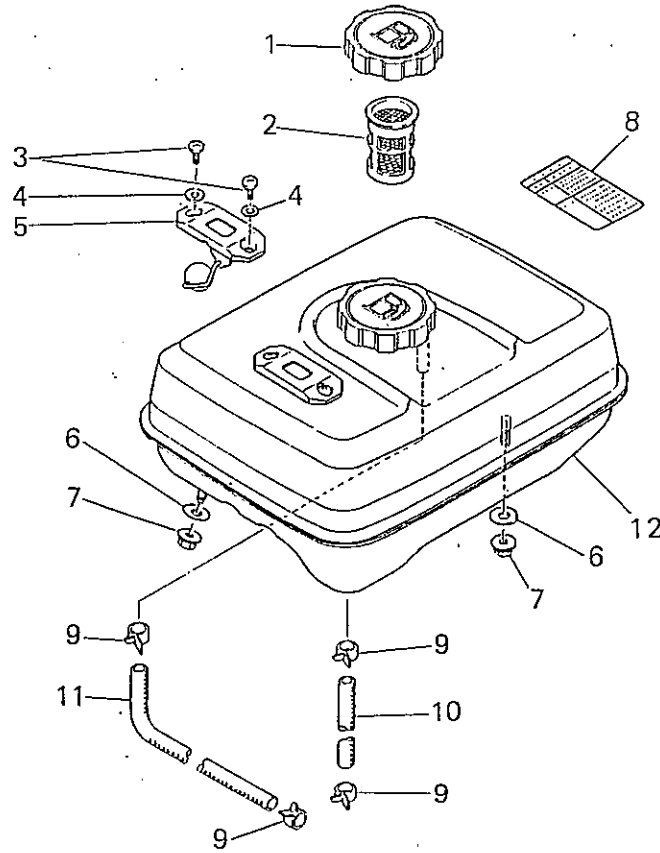

整備基準率
100台当り
個数

見出番号 No.	部品番号 Parts No.	部品名称 Parts Name	叫数 No. Req'd	備考 Remarks	整備基準率 100台当り 個数
1	FR56333E	フューエルタンクキャツフ° CAP, FUEL TANK	1		3.0
2	FR44820	フューエルフィルタ FILTER, FUEL	1		3.0
3	H151D05X012	スクリュ SCREW	2		10.0
4	KU32002AA	ワツシヤ WASHER	2		10.0
5	KF9001288	フューエル ケーシツ GAUGE, FUEL	1		3.0
6	FA21483A	カスケット GASKET	4		10.0
7	N801A08	フランシツナツト NUT, FLANGE	4		10.0
8	KW55005AA	ネームラベル LABEL, NAME	1		1.0
9	FR53226	クリツフ° CLIP	4		10.0
10	P050Y04X125	フューエルチユーフ° TUBE, FUEL	1		1.0
11	P050Y04X460	フューエルチユーフ° TUBE, FUEL	1		1.0
12	FA28308D	フューエルタンク アセンブリ FUEL TANK ASSY	1	INCL.NO.1-6	0.5

7-15 セット
15 TOOL SET

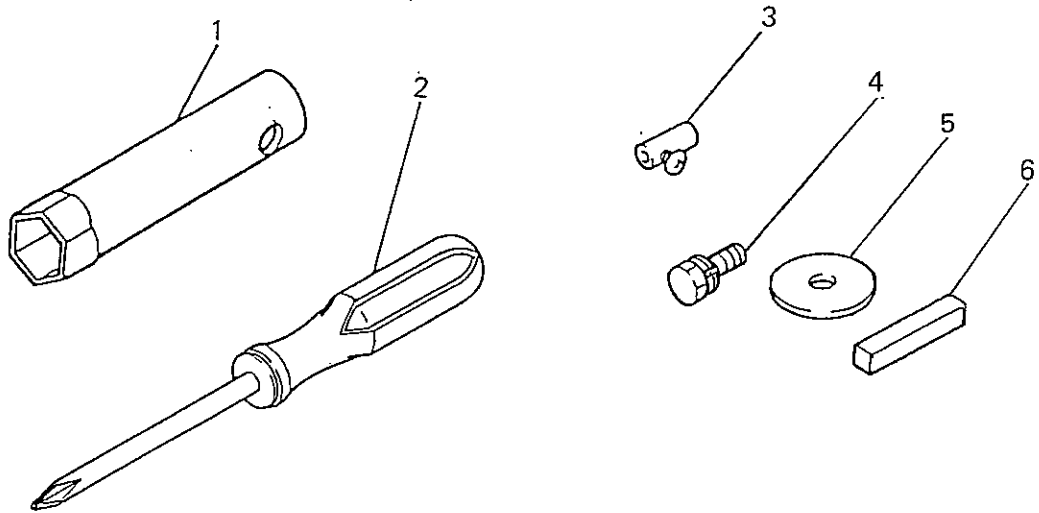

整備基準率
100台当り
個数

見出番号 No.	部品番号 Parts No.	部品名称 Parts Name	個数 No. Req'd	備考 Remarks	整備 基準率 100台当り 個数
1	FA21297	ソケットレンチ WRENCH, SOCKET	1		1.0
2	KN13001AA	スクリユト"ライハ" DRIVER, SCREW	1		1.0
3	FR45980	ワイヤエント"ハ"ーツ WIRE END PARTS	1		1.0
4	B080A08X016	ボルト BOLT&WASHER	1		1.0
5	W207H08	ワッシャ WASHER	1		1.0
6	W405B05X035	キー KEY, SUNK	1		1.0

ガasket キット
16 GASKET KIT

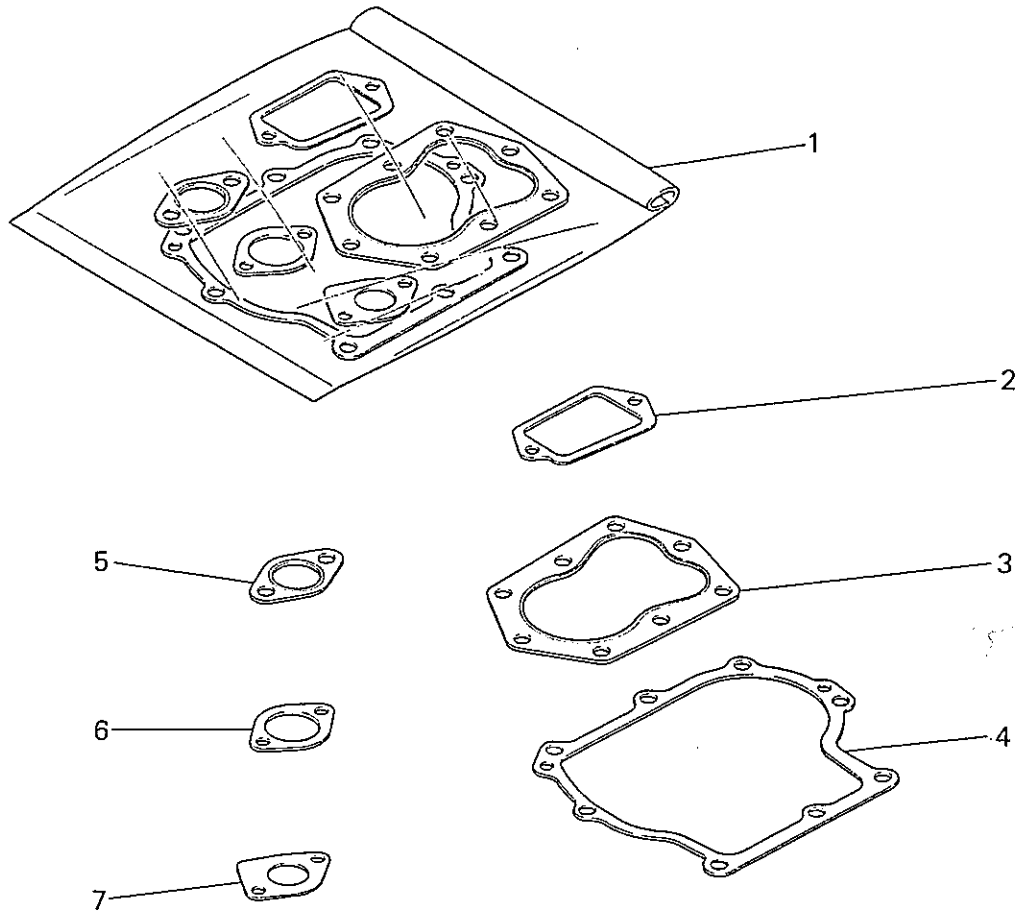

整備基準率
 100台当り
 個数

見出番号 No.	部品番号 Parts No.	部品名称 Parts Name	個数 No. Req'd	備考 Remarks	定一拆 =Parts=
1	FR15873	ガasketセット GASKET SET	1	INCL.NO.2-7	1.0
2	FA28088	ガasket, フリーザ GASKET, BREATHER	1		—
3	FA28094	ガasket, ヘッド GASKET, HEAD	1		—
4	FA28046	ガasket, クランクケース GASKET, CRANKCASE	1		—
5	FA28177A	ガasket, マフラー GASKET, MUFFLER	1		—
6	FA28047	ガasket, キャブレター GASKET, CARBURETOR	1		—
7	FA28048	ガasket, キャブレター GASKET, CARBURETOR	2		—