

向 先	筑水農機株式会社	用 途	運搬機
-----	----------	-----	-----

純正部品表

PARTS LIST

三菱メッキエンジン

G510L-E-192

ご注文の際は部品番号の前にZMをご記入下さい。

昭和62年 2月

 **三菱重工業株式会社**

シリンダ ブロック システム
1 CYLINDER BLOCK SYSTEM

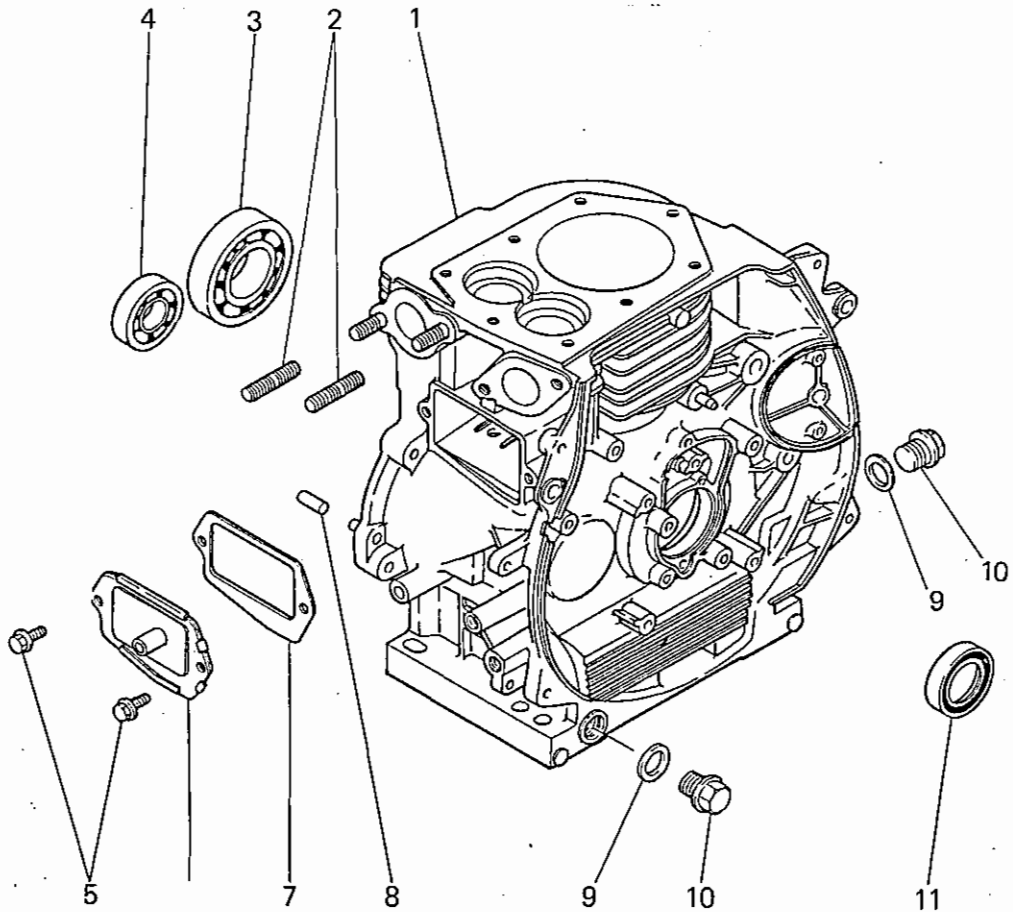

見出番号 No.	部品番号 Parts No.	部品名称 Parts Name	個数 No. Req'd	備考 Remarks	定価 Price
1	FA28000D	シリンダブロック CYLINDER BLOCK	1	INCL.NO.2,8	
2	B151B08X020	スタットホルト BOLT, STUD	2		
3	S111X62X060	ボールベアリング BEARING, BALL	1	#6206	
4	S111X62X030	ボールベアリング BEARING, BALL	1	#6203	
5	B800A06X012	フランジホルト BOLT, FLANGE	2		
6	FA28084	フリーバルブアセンブリ BREATHER VALVE ASSY	1		
7	FA28088	ガスケット, フリーバルブ GASKET, BREATHER	1		
8	FR41238	ダウエルピン PIN, DOWEL	2		
9	ZZ70013A	ガスケット GASKET	2		
10	FN11223	ドレンプラグ PLUG, DRAIN	2		
11	FA28011	オイルシール OIL SEAL	1	TC30,42,8	

シリンダ ヘッド システム
2 CYLINDER HEAD SYSTEM

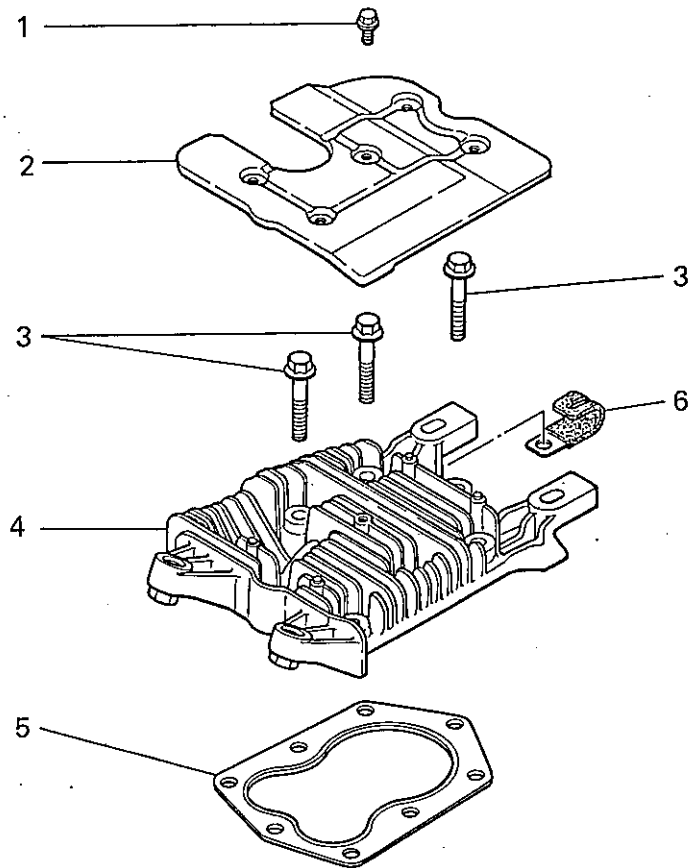

見出番号 No.	部品番号 Parts No.	部品名称 Parts Name	個数 No. Req'd	備考 Remarks	定価 Price
1	B800A06X012	フランジボルト BOLT, FLANGE	1		
2	FA28142A	ヘッドカバー COVER, HEAD	1		
3	FA28143	ボルト BOLT	8		
4	FA28090A	シリンダヘッド HEAD, CYLINDER	1		
5	FA28094	ガスケット, ヘッド GASKET, HEAD	1		
6	FR56780	クランプ CLAMP	1		

クランクシャフト システム
3 CRANKSHAFT SYSTEM

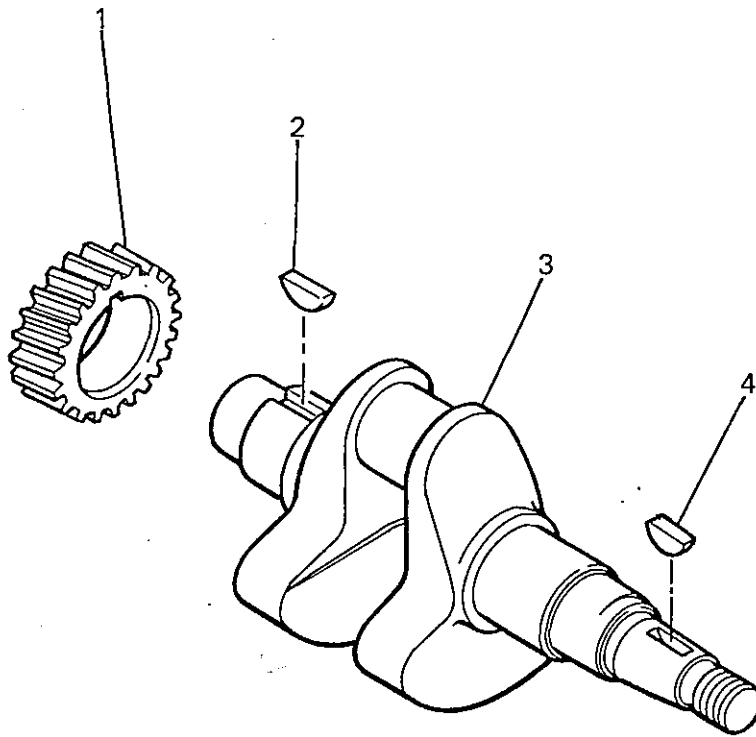

見出番号 No.	部品番号 Parts No.	部品名称 Parts Name	個数 No. Req'd	備考 Remarks	定価 Price
1	FA28025	クランクシャフトギヤ GEAR, CRANKSHAFT	1		
2	FA28030	キー KEY, WOODRUFF	1		
3	FA28021B	クランクシャフト CRANKSHAFT	1		
4	W430B05X016	キー KEY, WOODRUFF	1		

バルブ カムシャフト システム
4 VALVE & CAMSHAFT SYSTEM

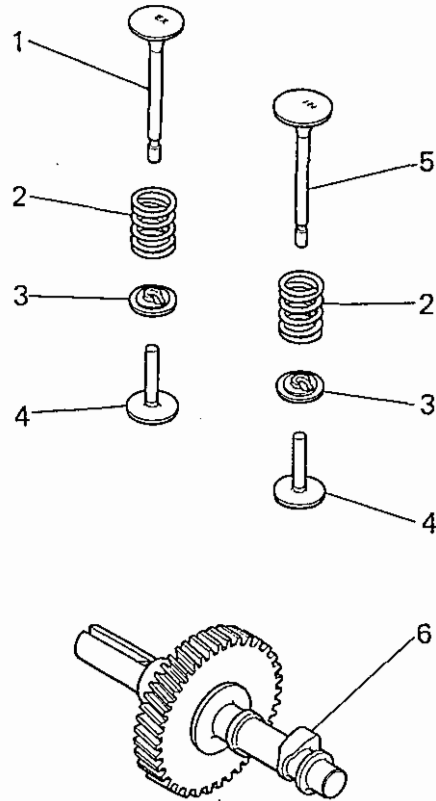

見出番号 No.	部品番号 Parts No.	部品名称 Parts Name	個数 No. Req'd	備考 Remarks	定価 Price
1	FA28016A	エキゾーストバルブ VALVE, EXHAUST	1		
2	FA28017	バルブスプリング SPRING, VALVE	2		
3	FA28018	バルブスプリングリテーナ RETAINER, VALVE SPG	2		
4	FA28019	タペット TAPPET	2		
5	FA28015	インテイクバルブ VALVE, INTAKE	1		
6	FA28040A	カムシャフトアセンブリ CAMSHAFT ASSY	1		

ピストン コネクティング ロッド システム
5 PISTON & CONNECTING ROD SYSTEM

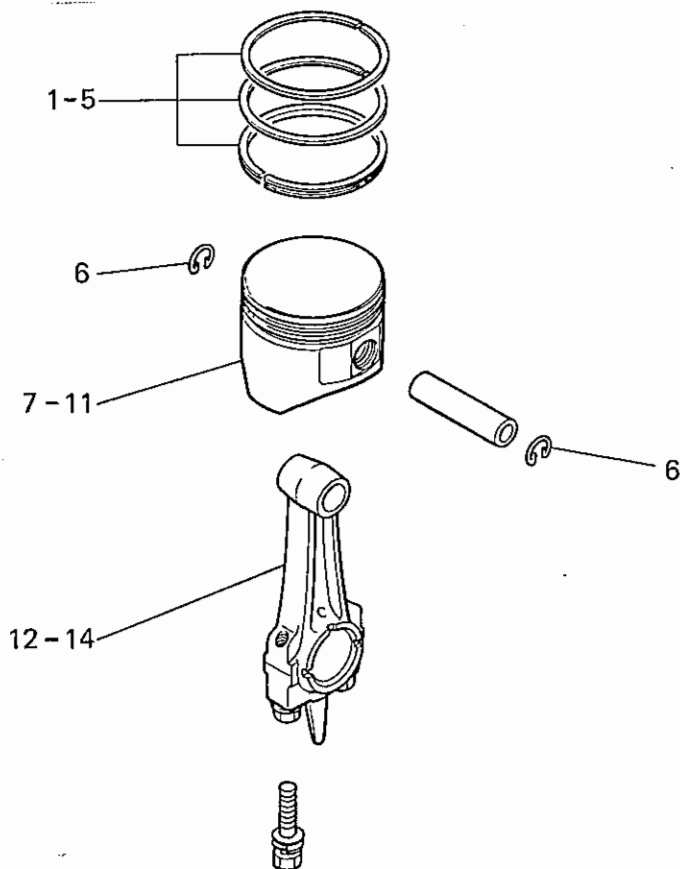

見出番号 No.	部品番号 Parts No.	部品名称 Parts Name	個数 No. Req'd	備考 Remarks	定価 Price
1	FA28313	ピストンリングセット PISTON RING SET	1		
2	FA28313A	ピストンリングセット PISTON RING SET	1	OS 0.25	
3	FA28313B	ピストンリングセット PISTON RING SET	1	OS 0.50	
4	FA28313C	ピストンリングセット PISTON RING SET	1	OS 0.75	
5	FA28313D	ピストンリングセット PISTON RING SET	1	OS 1.00	
6	FN11152	ピストンピンクリップ CLIP, PISTON PIN	2		
7	FA28311	ピストンセット PISTON SET	1	INCL.NO.16	
8	FA28311A	ピストンセット PISTON SET	1	OS 0.25 INCL.NO.16	
9	FA28311B	ピストンセット PISTON SET	1	OS 0.50 INCL.NO.16	
10	FA28311C	ピストンセット PISTON SET	1	OS 0.75 INCL.NO.16	
11	FA28311D	ピストンセット PISTON SET	1	OS 1.00 INCL.NO.16	
12	FA28026	コネクティングロッド アセンブリ CONNECTING ROD ASSY	1	INCL.NO.15	

ピストン コネクティング ロッド システム
5 PISTON & CONNECTING ROD SYSTEM

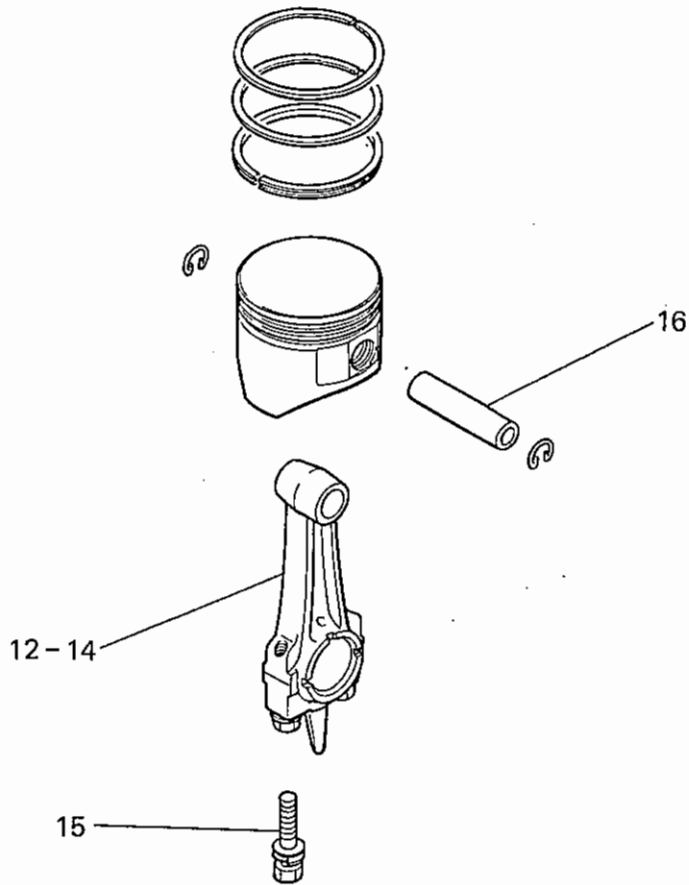

見山番号 No.	部品番号 Parts No.	部品名称 Parts Name	個数 No. Req'd	備考 Remarks	定価 Price
13	FA28026A	コネクティング"ロッド" アセンブリ CONNECTING ROD ASSY	1	US 0.25 INCL.NO.15	
14	FA28026B	コネクティング"ロッド" アセンブリ CONNECTING ROD ASSY	1	US 0.50 INCL.NO.15	
15	FA28028	コンロッド"ボルト" BOLT, CON-ROD	2		
16	FA28033	ピストンピン PIN, PISTON	1		

クランクケース カバー システム
6 CRANKCASE COVER SYSTEM

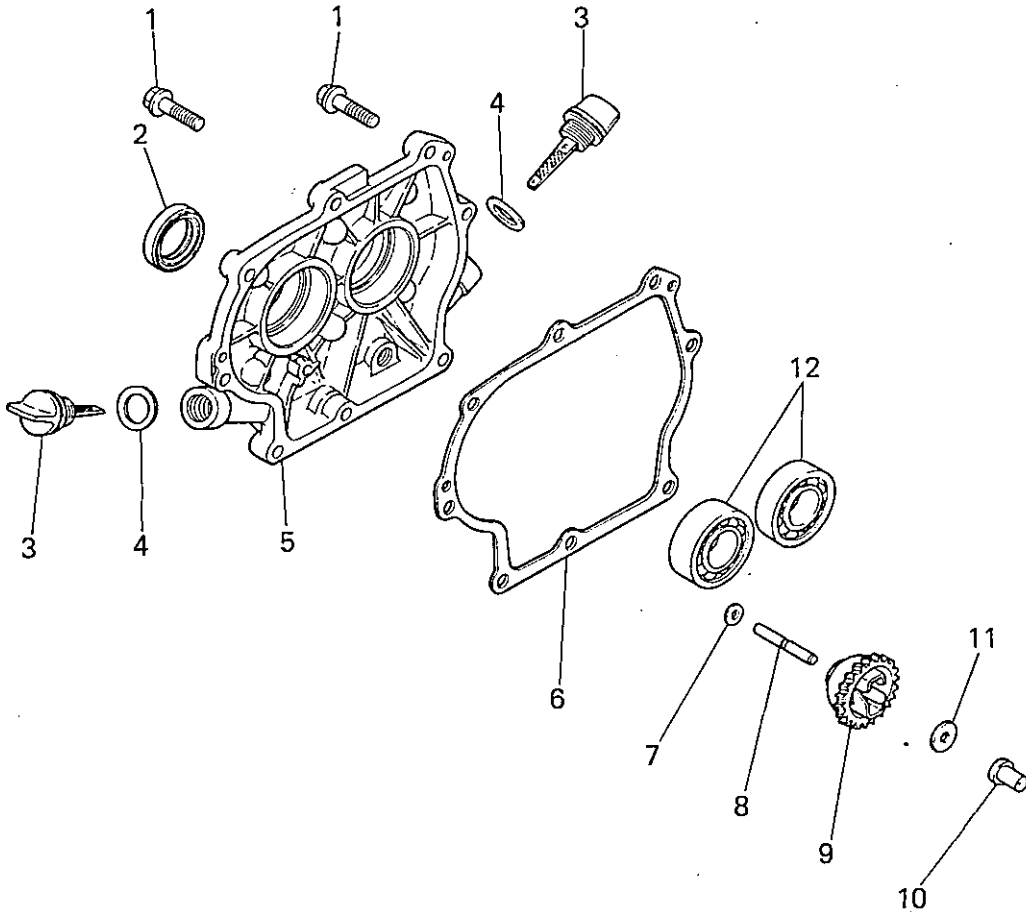

見出番号 No.	部品番号 Parts No.	部品名称 Parts Name	個数 No. Req'd	備考 Remarks	定価 Price
1	B800B08X030	フランジボルト BOLT, FLANGE	8		
2	FA28012	オイルシール OIL SEAL	1	TC25, 41, 25, 6	
3	FA28302A	オイルゲージ GAUGE, OIL	1	INCL. NO. 4	
4	FA28302XX002	ガスケット GASKET	2		
5	FA28009AA	クランクケースカバー COVER, CRANKCASE	1		
6	FA28046	ガスケット, クランクケース GASKET, CRANKCASE	1		
7	W200H06	ワッシャ WASHER	1		
8	FA25062	ガバナシャフト SHAFT, GOV	1		
9	FA25063A	ガバナギヤ アセンブリ GOVERNOR GEAR ASSY	1	INCL. NO. 10	
10	FA25063XX002	ガバナスライダ SLIDER, GOV	1		
11	FA28247	スペーサ SPACER	1		
12	FN15808	ボールベアリング BEARING, BALL	2	#6205	

フライホイール マグネット システム
7 FLYWHEEL MAGNETO SYSTEM

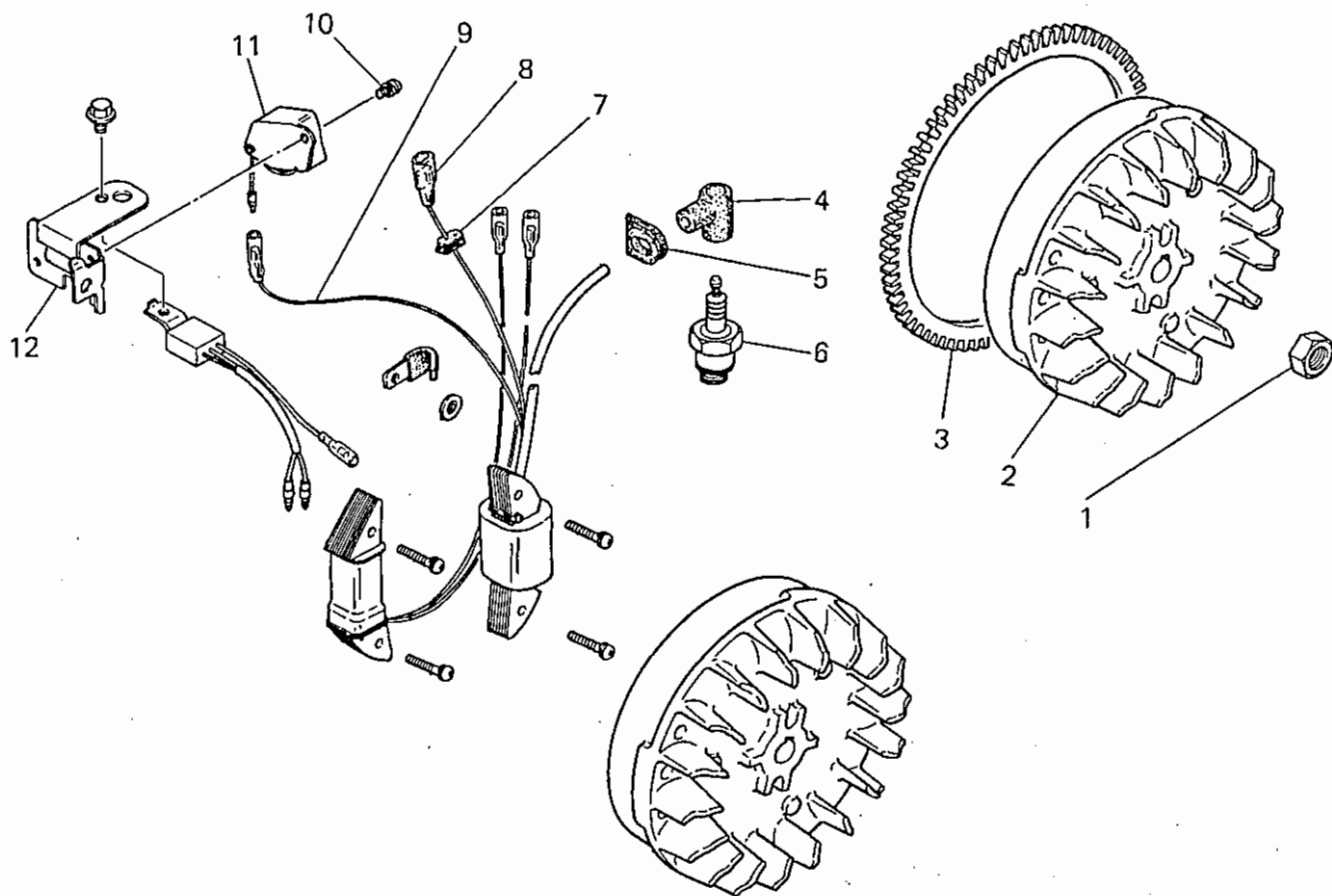

見出番号 No.	部品番号 Parts No.	部品名称 Parts Name	個数 No. Req'd	備考 Remarks	定価 Price
1	FR41231	ナット NUT	1		
2	FA28052G	フライホイールマグネット(M) FLYWHEEL MAGNETO(M)	1	INCL. NO.7-11,13-17	
3	FA28051	リングギヤ GEAR, RING	1		
4	FR62008	プラグキャップ CAP, PLUG	1		
5	FA28073	グロメット GROMMET	1		
6	FA25129	スパークプラグ PLUG, SPARK	1	NGK BP4HS	
7	FA21289A	グロメット GROMMET	1		
8	FA24265C	リードワイヤ WIRE, LEAD	1		
9	FA24265B	リードワイヤ WIRE, LEAD	1		
10	H081004X008	スクリュー SCREW&WASHER	2		
11	FA24286A	ユニット UNIT	1		
12	FA28193A	ブラケットユニット BRACKET, UNIT	1		

フライホイール マグネト システム
7 FLYWHEEL MAGNETO SYSTEM

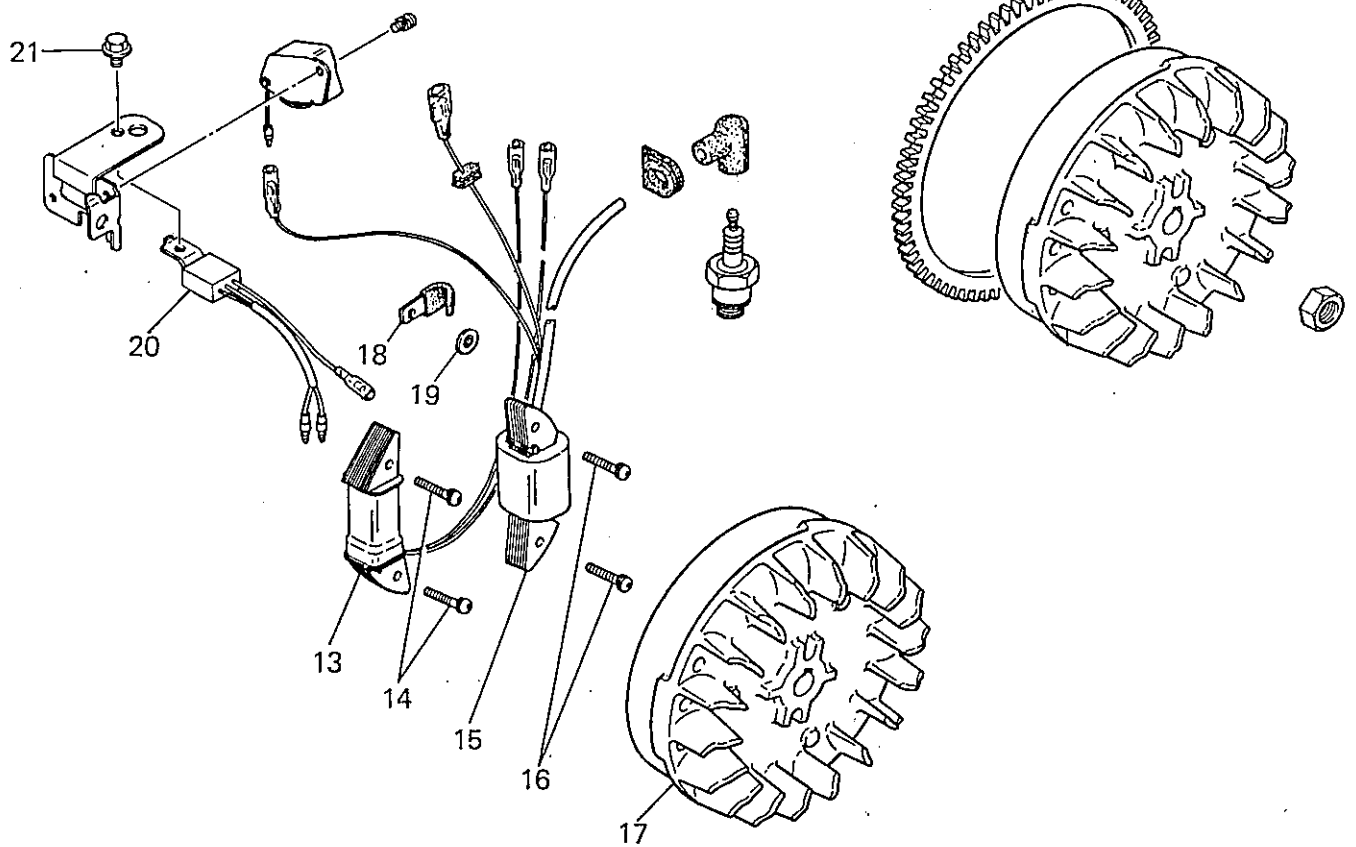

見出番号 No.	部品番号 Parts No.	部品名称 Parts Name	個数 No. Req'd	備考 Remarks	定価 Price
13	FA28071A	チャージングコイル COIL, CHARGE	1		
14	H081D05X025	スクリュー SCREW&WASHER	2		
15	FA28066A	イグニッションコイル COIL, IGNITION	1	INCL. NO. 7-9	
16	H081D05X030	スクリュー SCREW&WASHER	2		
17	FA28053E	フライホイール FLYWHEEL	1		
18	FA28116	クランプ CLAMP	1		
19	FA28127	プッシュナット NUT, PUSH	1		
20	FA28217	レクチファイヤ RECTIFIER	1		
21	B800A06X012	フランジホルト BOLT, FLANGE	1		

ファンカバーシステム
8 FAN COVER SYSTEM

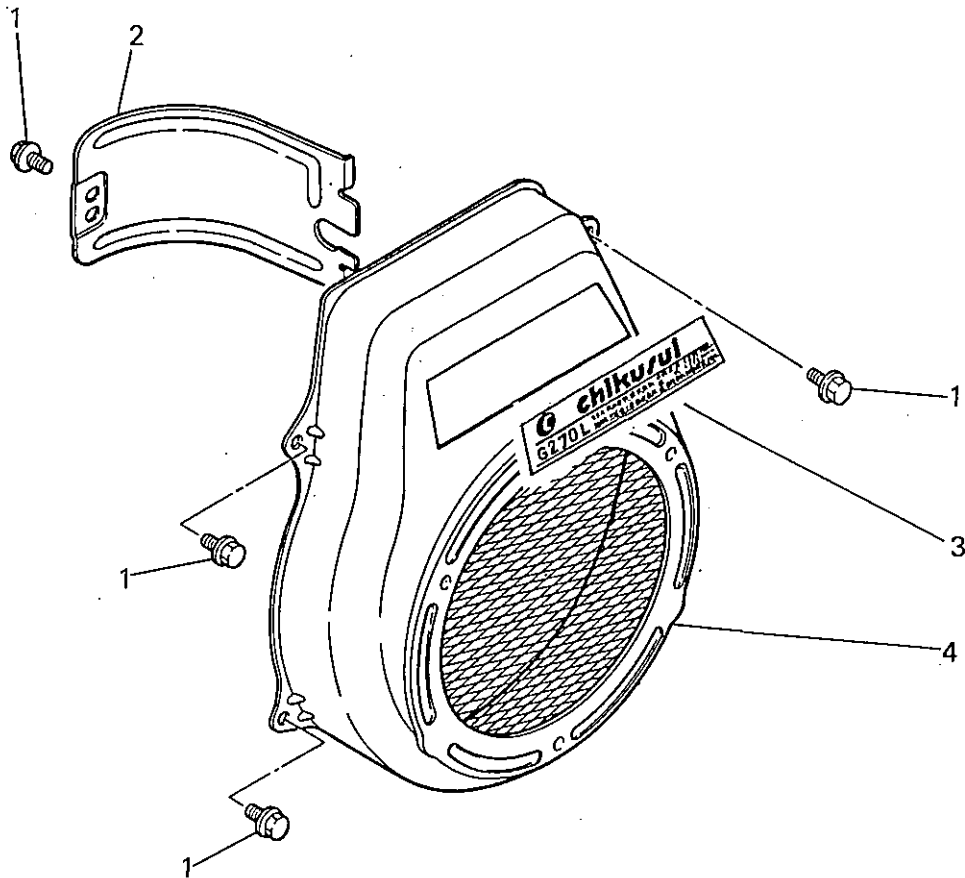

見出番号 No.	部品番号 Parts No.	部品名称 Parts Name	個数 No. Req'd	備考 Remarks	定価 Price
1	B800A06X012	フランジボルト BOLT, FLANGE	5		
2	FA28140	シリンダハツフル BAFFLE, CYLINDER	1		
3	KW51002DA	ネームラベル LABEL, NAME	1		
4	FA28135AA	ファンカバー COVER, FAN	1		

ガバシステム
9 GOVERNOR SYSTEM

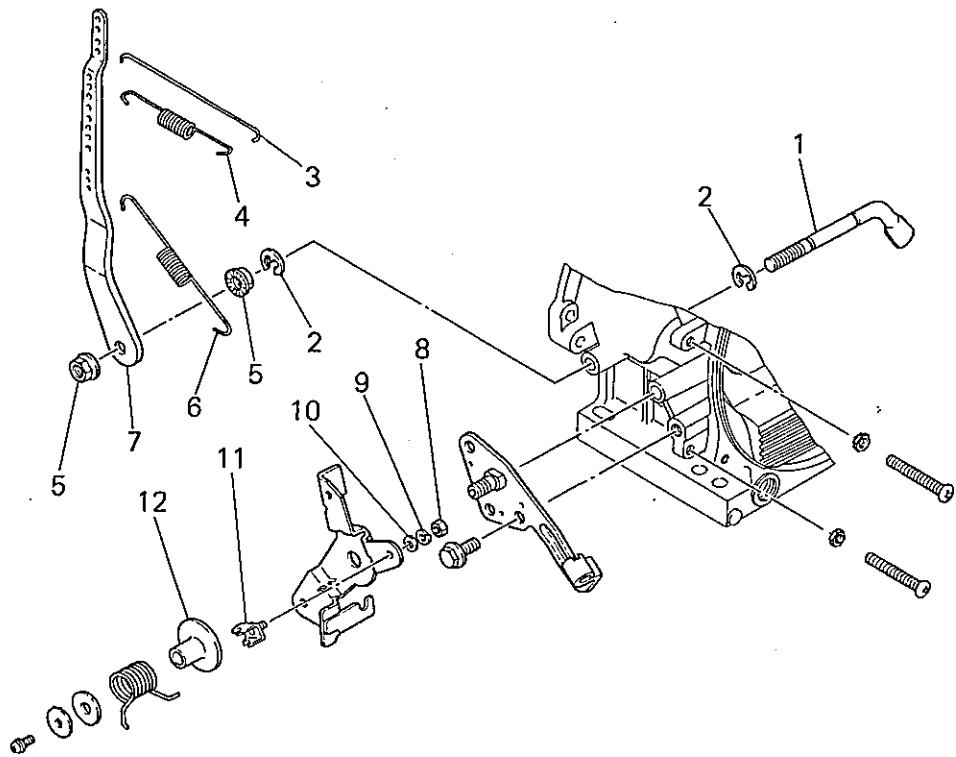

見出番号 No.	部品番号 Parts No.	部品名称 Parts Name	個数 No. Req'd	備考 Remarks	定価 Price
1	FA28096	ガバシフトシャフト SHAFT, GOV	1		
2	S500P07	スナップリング SNAP RING	2		
3	FA28097	ガバシフトロッド ROD, GOV	1		
4	FA28098	ロッドスプリング SPRING, ROD	1		
5	FA25198	フランジナット NUT, FLANGE	2		
6	FA28099A	ガバシフトスプリング SPRING, GOV	1		
7	FA28095	ガバシフトレバー LEVER, GOV	1		
8	N020A04	ナット NUT	1		
9	W220R04	スプリングワッシャー WASHER, SPG	1		
10	W200H04	ワッシャー WASHER	1		
11	FA25195	ストップ STOPPER	1		
12	BG01474	スペーサ SPACER	1		

日立 9 GOVERNOR SYSTEM

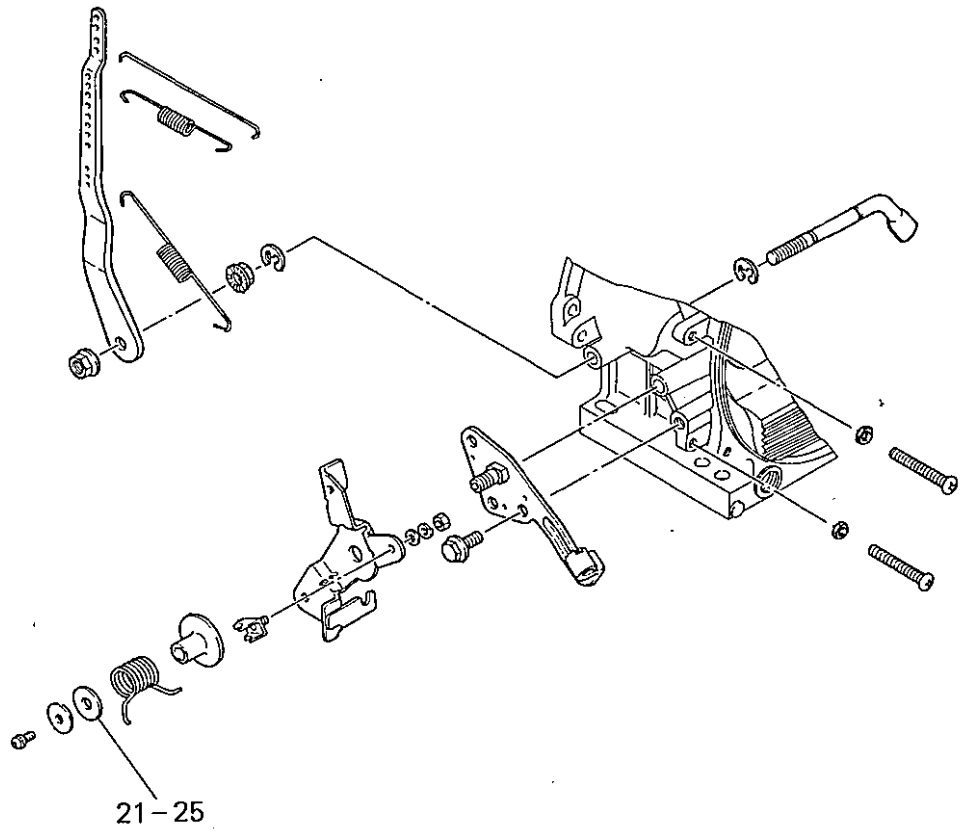

見出番号 No.	部品番号 Parts No.	部品名称 Parts Name	個数 No. Req'd	備考 Remarks	定価 Price
-------------	-------------------	--------------------	-----------------	---------------	-------------

25	BG01475F	シム SHIM	1	0.8T	
----	----------	------------	---	------	--

キャブレタ- システム
IO CARBURETOR SYSTEM

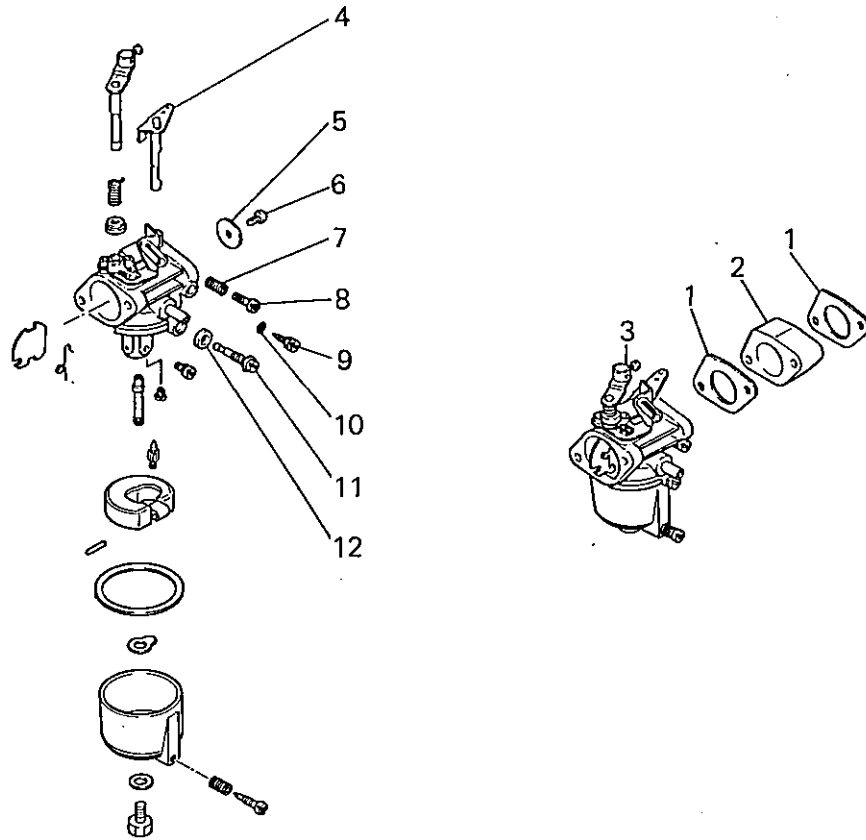

見出番号 No.	部品番号 Parts No.	部品名称 Parts Name	個数 No. Req'd	備考 Remarks	定価 Price
1	FA28048	カスケツト, キャブレタ GASKET, CARBURETOR	2		
2	FA28049A	インシュレータ INSULATOR	1		
3	FA28100B	キャブレタ(F) CARBURETOR(F)	1	NIKKI 621022-371	
4	FC03016XX383	スロットルシャフト SHAFT, THROTTLE	1	3016-3831	
5	FC02012XX204	スロットルバルブ VALVE, THROTTLE	1	2012-2041	
6	FC16403XX005	スクリュ SCREW	1	1640-3005	
7	FC02175XX975	スプリング SPRING	1	2175-9751	
8	FC16104XX016	スクリュ SCREW	1	1610-4016	
9	FC06034XX019	ニードルバルブ VALVE, NEEDLE	1	6034-0191	
10	FC02084XX047	オーリング O-RING	1	2084-0471	
11	FC05213XX054	スロージェット JET, SLOW	1	5213-0541	
12	FC02116XX167	カスケツト GASKET	1	2116-1671	

キャブレター-システム
10 CARBURETOR SYSTEM

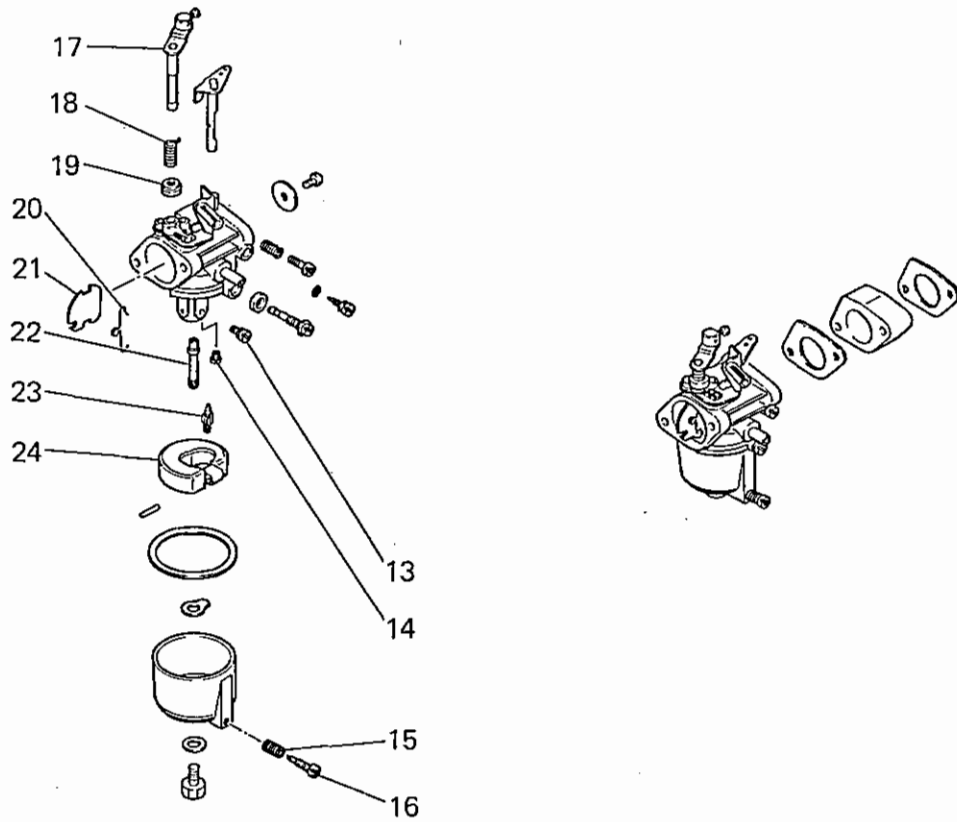

見出番号 No.	部品番号 Parts No.	部品名称 Parts Name	個数 No. Req'd	備考 Remarks	定価 Price
13	FC04781XX094	メインジェット JET, MAIN	1	4781-0941	
14	FC02114XX140	スクリュー SCREW	1	2114-1401	
15	FC02175XX002	スプリング SPRING	1	2175-0021	
16	FC02035XX014	スクリュー SCREW	1	2035-0141	
17	FC06015XX059	チョークシャフト SHAFT, CHOKE	1	6015-0591	
18	FC02076XX843	リターンスプリング SPRING, RETURN	1	2076-8431	
19	FC02084XX084	キャップ CAP	1	2084-0841	
20	FC02058XX009	クリップ CLIP	1	2058-0091	
21	FC02013XX256	チョークバルブ VALVE, CHOKE	1	2013-2561	
22	FC03024XX005	メインノズル NOZZLE, MAIN	1	3024-0051	
23	FC02057XX051	バルブ VALVE	1	2057-0511	
24	FC02051XX080	フロート FLOAT	1	2051-0801	

キャブレター

システム

10 CARBURETOR SYSTEM

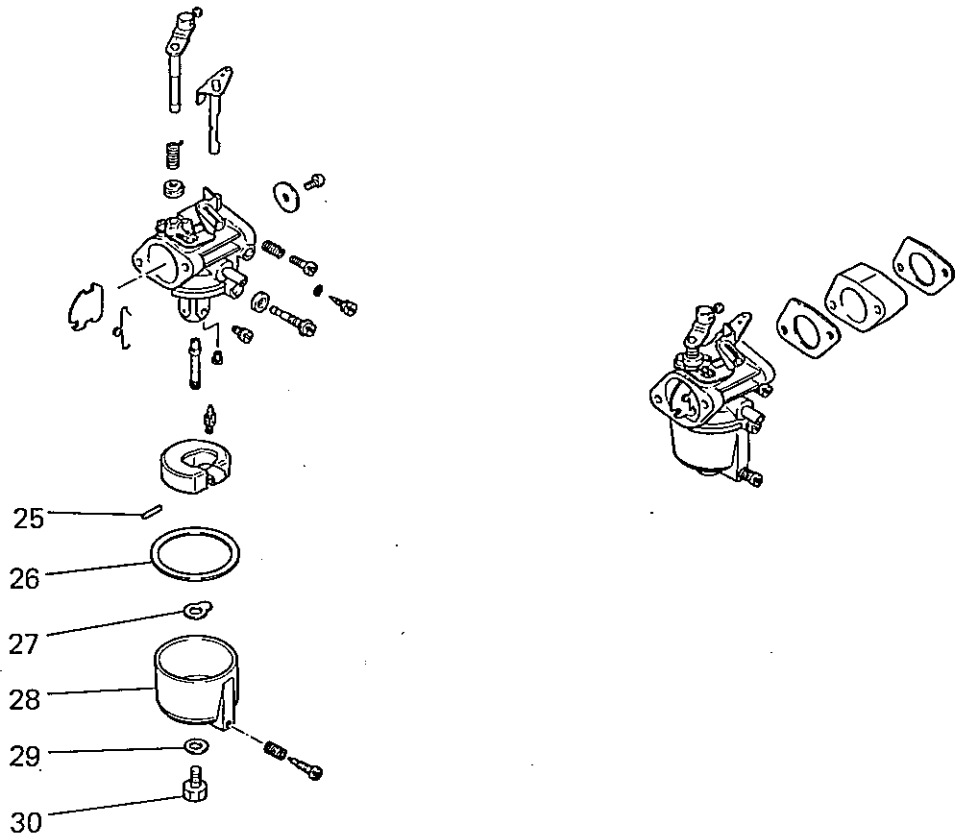

見出番号 No.	部品番号 Parts No.	部品名称 Parts Name	個数 No. Req'd	備考 Remarks	定価 Price
25	FC02054XX023	フロートピン PIN, FLOAT	1	2054-0231	
26	FC02068XX267	ガスケット GASKET	1	2068-2671	
27	FC02116XX168	ガスケット GASKET	1	2116-1681	
28	FC06004XX536	フロートチャンバ CHAMBER, FLOAT	1	6004-5361	
29	FC19430XX080	ガスケット GASKET	1	1943-0080	
30	FC02065XX082	プラグ PLUG	1	2065-0821	

IT フリ-ナ システム
11 AIR CLEANER SYSTEM

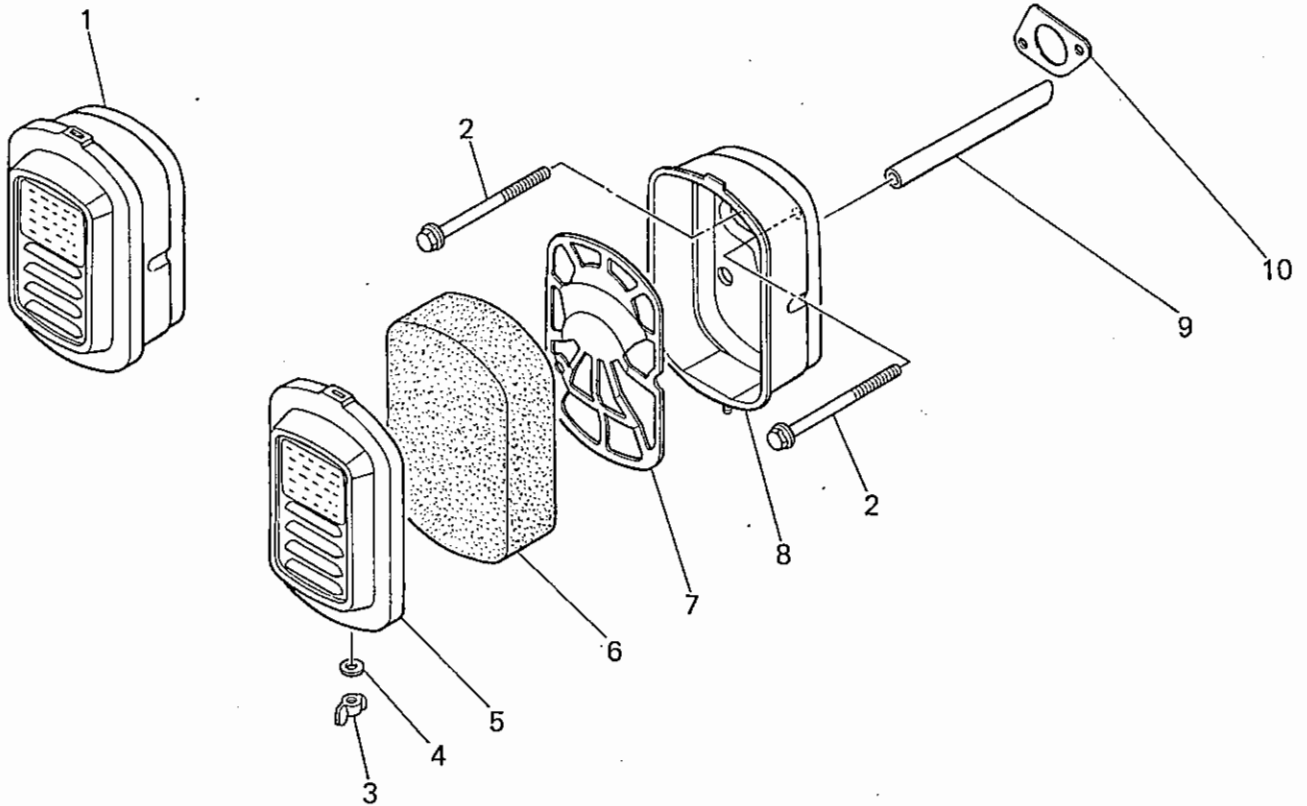

見出番号 No.	部品番号 Parts No.	部品名称 Parts Name	個数 No. Req'd	備考 Remarks	定価 Price
1	FA28110C	エアクリーナ アセンブリー AIR CLEANER ASSY	1	INCL.NO.3-8,10	
2	B800A06X090	フランジボルト BOLT, FLANGE	2		
3	FR56389	ナット NUT	1		
4	W200H04	ワッシャ WASHER	1		
5	FA24091	クリーナカバー COVER, CLEANER	1		
6	FA24092	クリーナエレメント ELEMENT, CLEANER	1		
7	FA28112	グリッド GRID	1		
8	FA28111B	クリーナケース CASE, CLEANER	1	INCL.NO.3,4,10	
9	ZZ70002Q	ブリーサチューブ TUBE, BREATHER	1		
10	FA28047	ガスケット, キャブレット GASKET, CARBURETOR	1		

マフラーシステム
12 MUFFLER SYSTEM

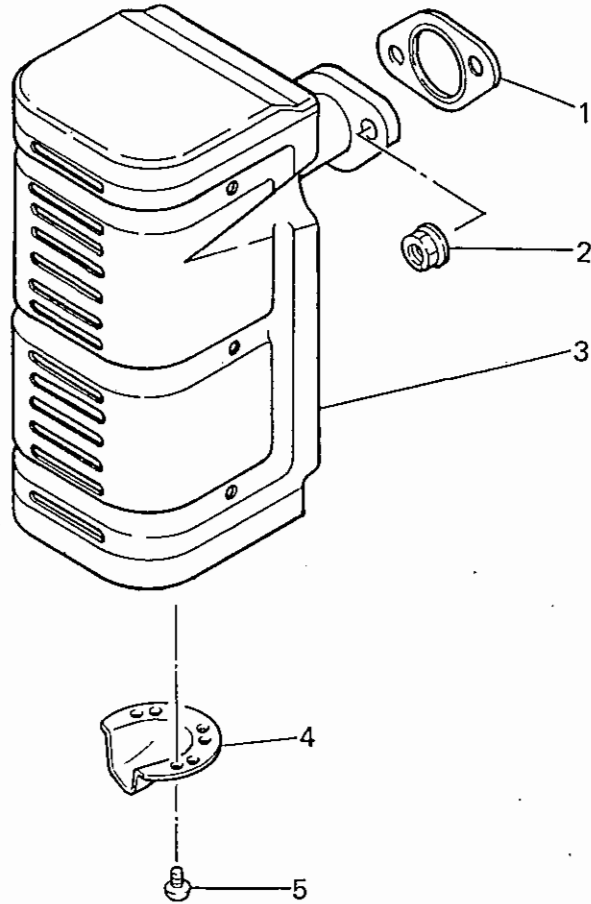

見出番号 No.	部品番号 Parts No.	部品名称 Parts Name	個数 No. Req'd	備考 Remarks	定価 Price
1	FA28177A	マフラー カスケット GASKET, MUFFLER	1		
2	ZZ70028C	ユニカルスプリングナット NUT, CONICAL SPG	2		
3	FA28220B	マフラーアセンブリ MUFFLER ASSY	1	INCL. NO. 4, 5	
4	FA28221	テールパイプ PIPE, TAIL	1		
5	W006D04X006K	スクリュー SCREW	3		

スターターシステム
13 STARTER SYSTEM

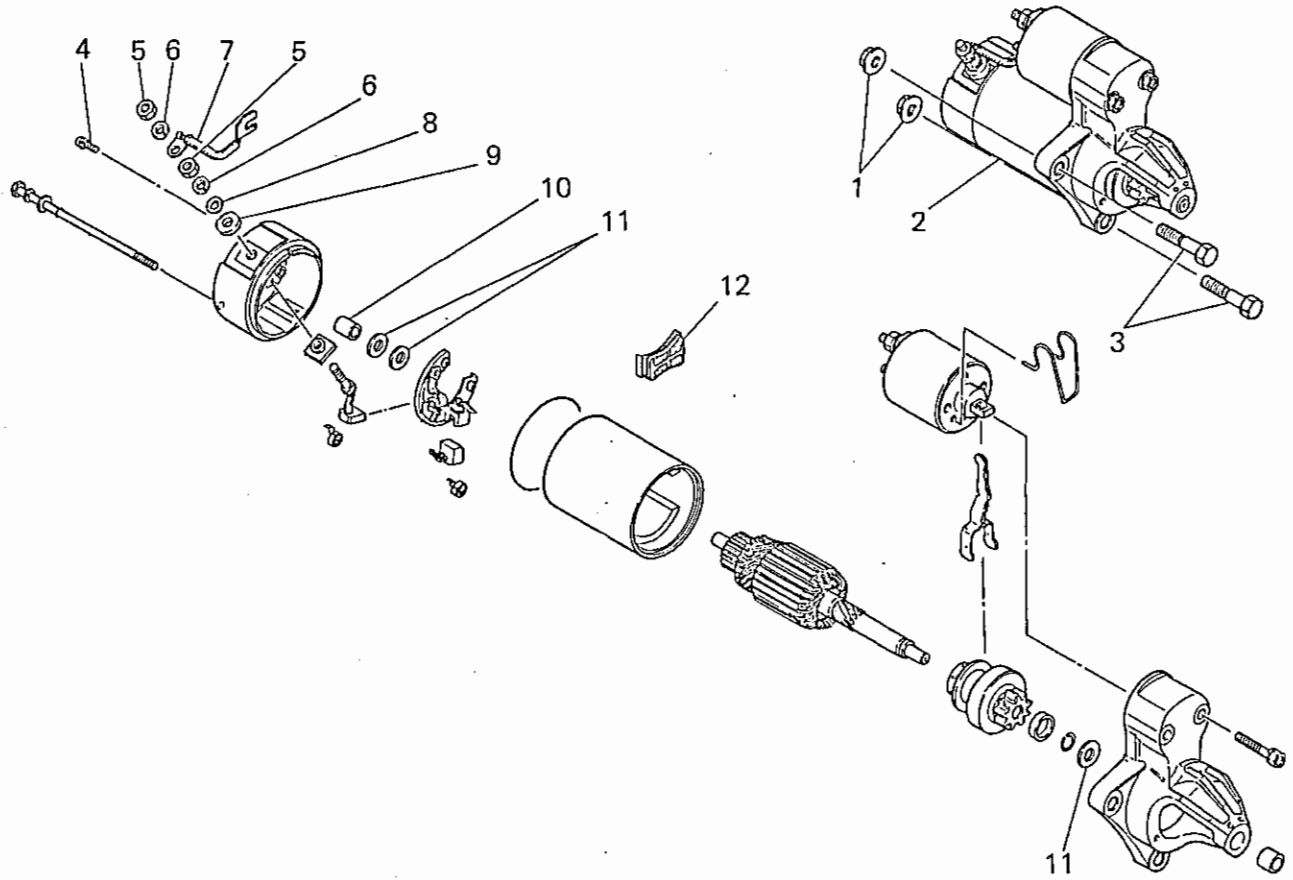

見出番号 No.	部品番号 Parts No.	部品名称 Parts Name	個数 No. Req'd	備考 Remarks	定価 Price
1	N801A08	フランジナット NUT, FLANGE	2		
2	FA28196	スターティングモーター MOTOR, STARTING	1	INCL.NO.4-27	
3	FA28198	リーマボルト BOLT, REAMER	2		
4	H081D04X010	スクリュー SCREW&WASHER	1		
5	FA28196XX038	ナット NUT	2		
6	FA28196XX037	スプリングワッシャー WASHER, SPG	2		
7	FA28196XX042	リードワイヤ WIRE, LEAD	1		
8	FA28196XX036	ワッシャー WASHER	1		
9	FA28196XX009	ブッシュ BUSH	1		
10	FA28196XX017	ブッシュ BUSH	1		
11	FA28196XX003	ワッシャー WASHER	1		
12	FA28196XX033	カバー COVER	1		

スタート システム
13 STARTER SYSTEM

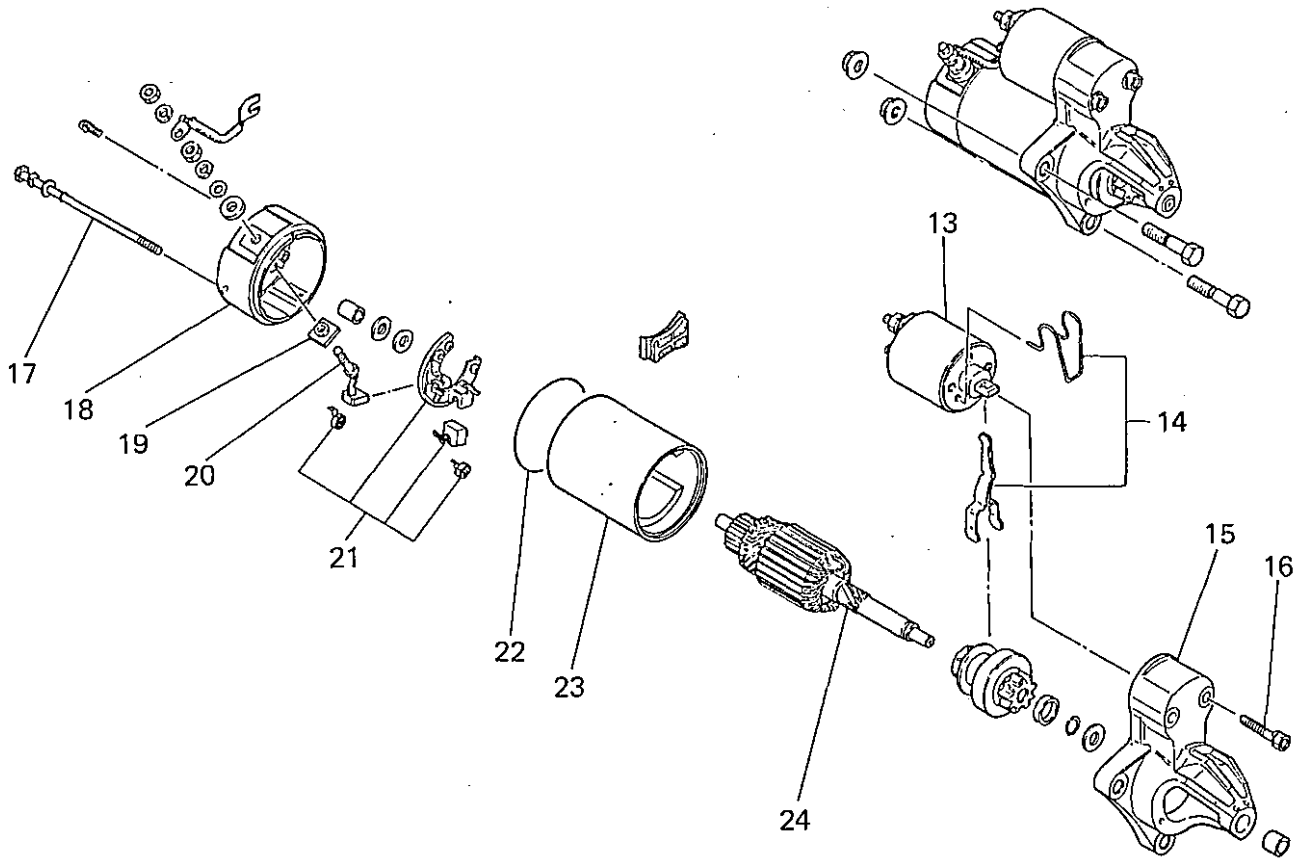

見出番号 No.	部品番号 Parts No.	部品名称 Parts Name	個数 No. Req'd	備考 Remarks	定価 Price
13	FA28196XX032	ソレノイド SOLENOID	1		
14	FA28196XX028	レバー LEVER	1		
15	FA28196XX025	ギヤケースカバー COVER, GEAR CASE	1	INCL.NO.27	
16	FA28196XX039	ボルト BOLT	2		
17	FA28196XX035	ボルト BOLT	2		
18	FA28196XX016	ギヤケースカバー COVER, GEAR CASE	1	INCL.NO.10	
19	FA28196XX010	ブッシュ BUSH	1		
20	FA28196XX011	ブラシ BRUSH	1		
21	FA28196XX012	ホルダー HOLDER	1		
22	FA28196XX008	オーリング O-RING	1		
23	FA28196XX007	ヨーク YOKE	1		
24	FA28196XX002	アーマチュア ARMATURE	1		

24-7 システム
13 STARTER SYSTEM

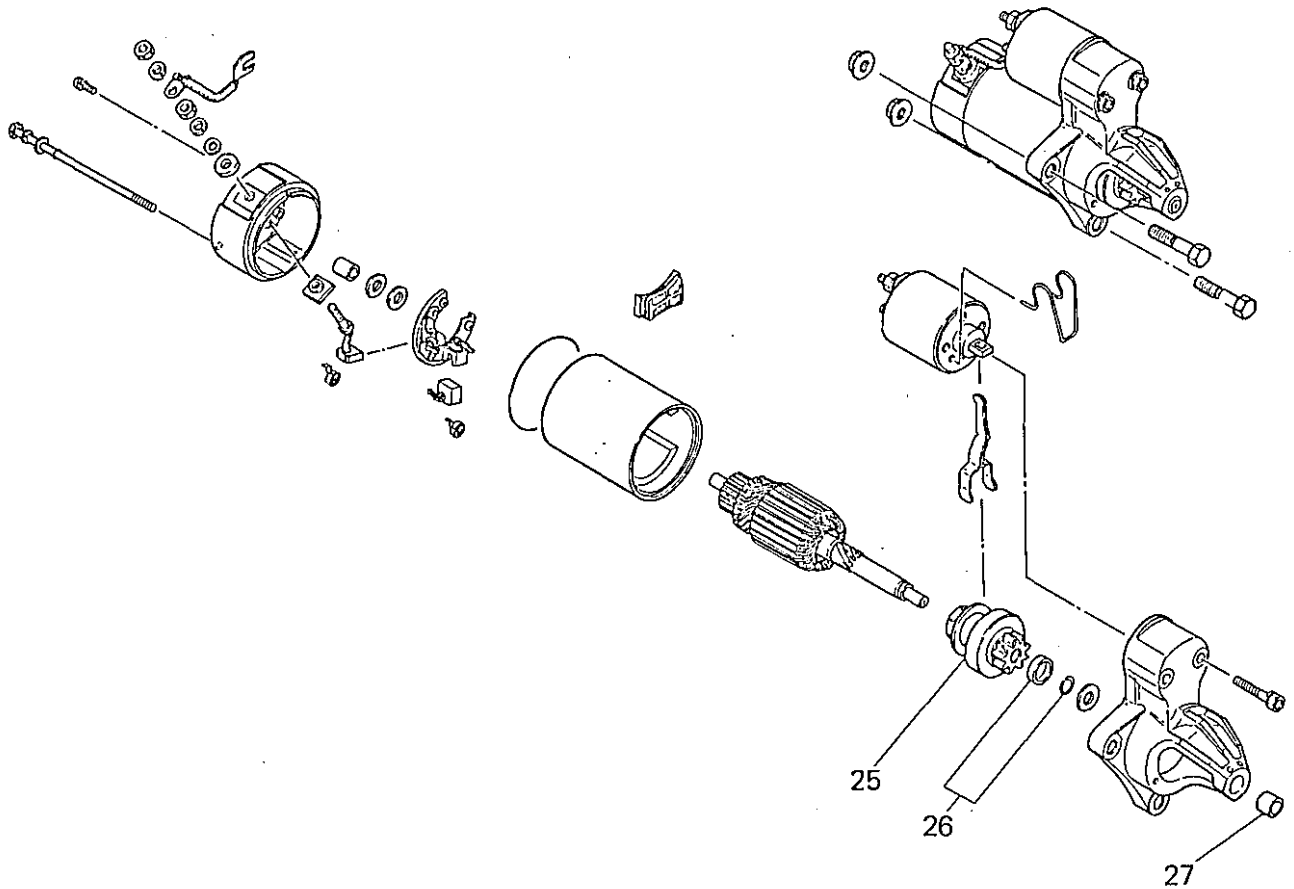

見出番号 No.	部品番号 Parts No.	部品名称 Parts Name	個数 No. Req'd	備考 Remarks	定価 Price
25	FA28196XX023	ピニオン PINION	1		
26	FA28196XX019	ストップ STOPPER	1		
27	FA28196XX026	ブッシュ BUSH	1		

14 FUEL TANK SYSTEM

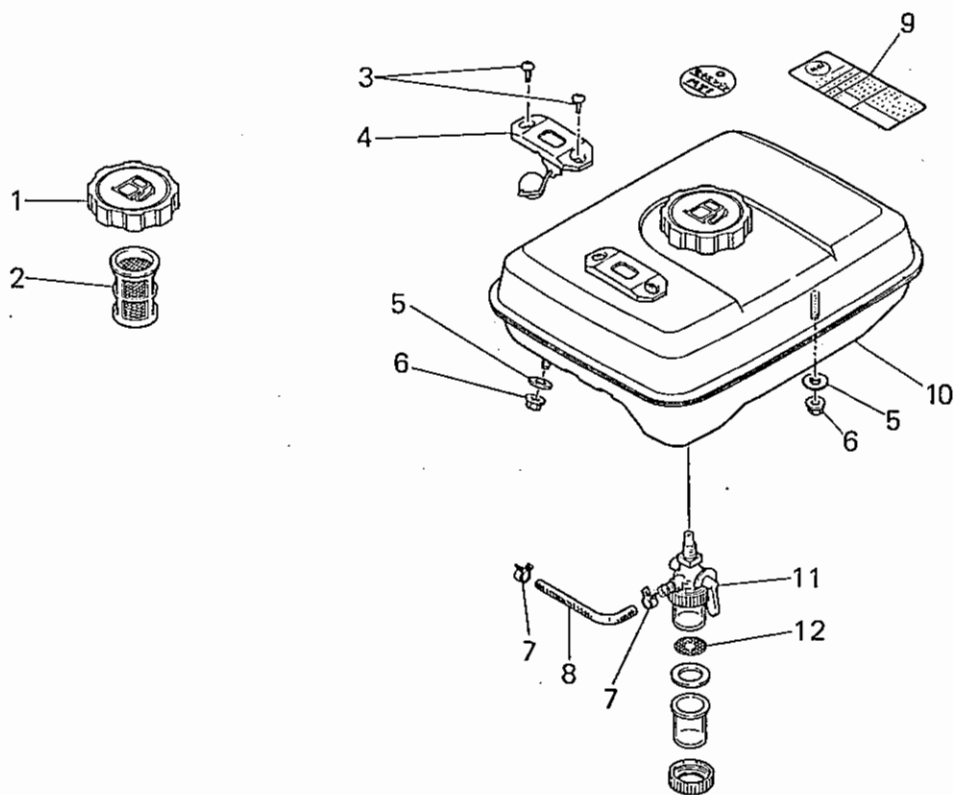

見出番号 No.	部品番号 Parts No.	部品名称 Parts Name	個数 No. Req'd	備考 Remarks	定価 Price
1	FR56333E	フューエルタンクキャップ CAP, FUEL TANK	1		
2	FR44820	フューエルフィルタ FILTER, FUEL	1		
3	KU12005AA	スクリュー SCREW, OCK-CRS	2		
4	KF90012BA	フューエル ケージ GAUGE, FUEL	1		
5	FA21483A	ガスケット GASKET	4		
6	N801A08	フランジナット NUT, FLANGE	4		
7	FR53226	クリップ CLIP	2		
8	P050Y04X130	フューエルチューブ TUBE, FUEL	1		
9	KW55005AA	ラベル LABEL	1		
10	FA28274A	フューエルタンク アセンブリ FUEL TANK ASSY	1	INCL.NO.1-5	
11	KF31004AA	フューエルコック COCK, FUEL	1	INCL.NO.12-15	
12	KF31004AA005	スクリーン SCREEN	1		

14. FUEL TANK SYSTEM

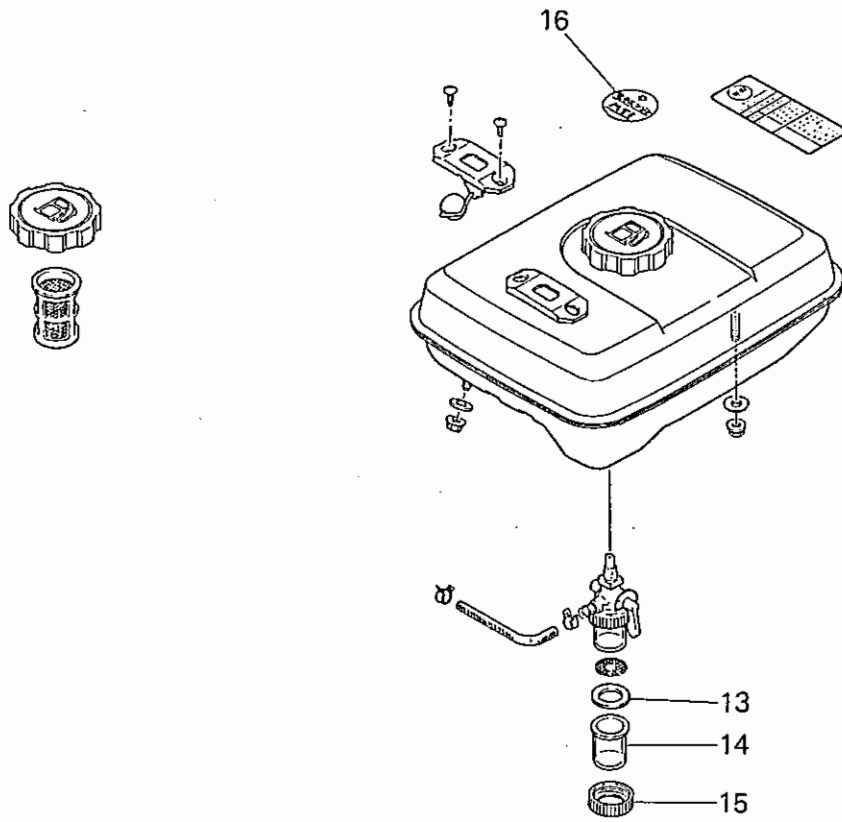

見出番号 No.	部品番号 Parts No.	部品名称 Parts Name	個数 No. Req'd	備考 Remarks	定価 Price
13	KF31004AA004	ガスケット GASKET	1		
14	KF31004AA006	カップ CUP	1		
15	KF31004AA007	ナット NUT	1		
16	FA28151	ラベル LABEL	1		

ツール セット
15 TOOL SET

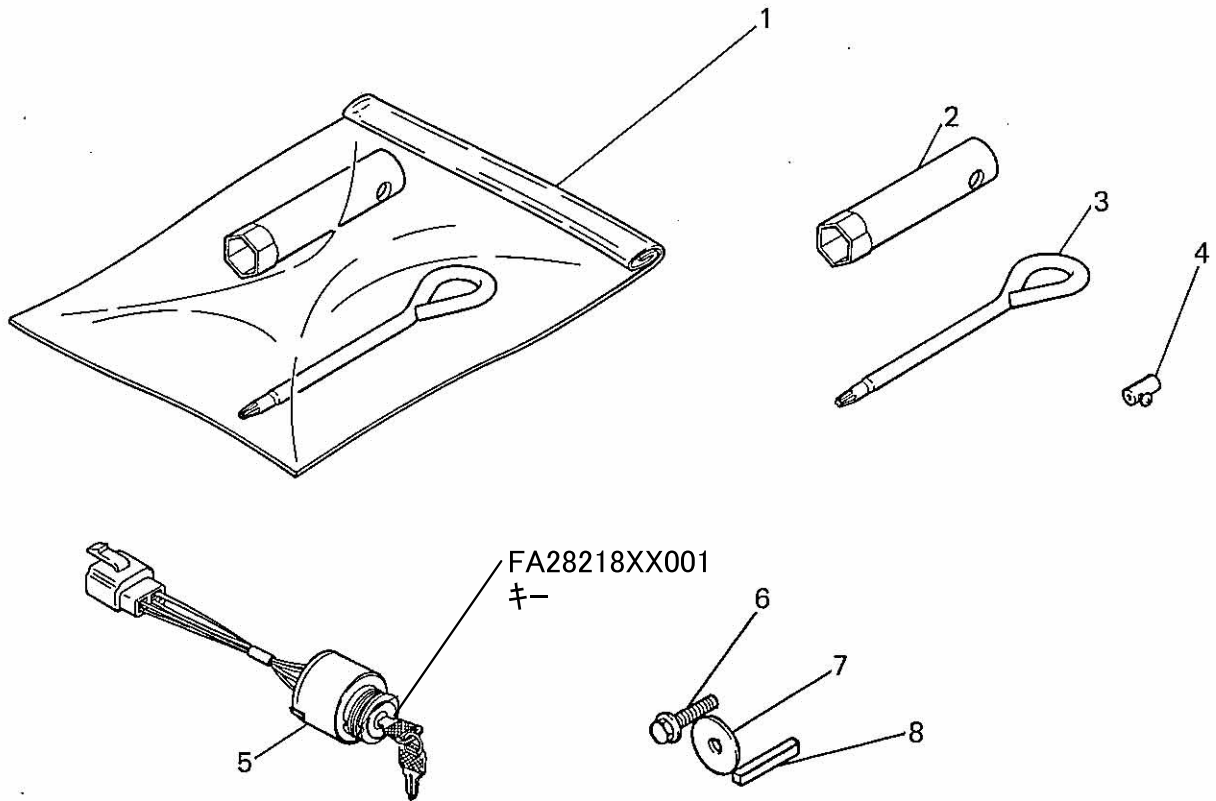

見出番号 No.	部品番号 Parts No.	部品名称 Parts Name	個数 No. Req'd	備考 Remarks	定価 Price
1	FA21268	ツールセット TOOL SET	1	INCL.NO.2,3	
2	FA21297	ソケットレンチ WRENCH, SOCKET	1		
3	FR43077	スクリウト"ライハ" DRIVER, SCREW	1		
4	FR45980	ワイヤエンド"ハーツ" WIRE END PARTS	1		
5	FA24318	メインスイッチ SWITCH, MAIN	1		
6	B080A08X016	ボルト BOLT&WASHER	1		
7	W207H08	ワッシャ WASHER	1		
8	W405B05X035	キー KEY, SUNK	1		

16 GASKET KIT

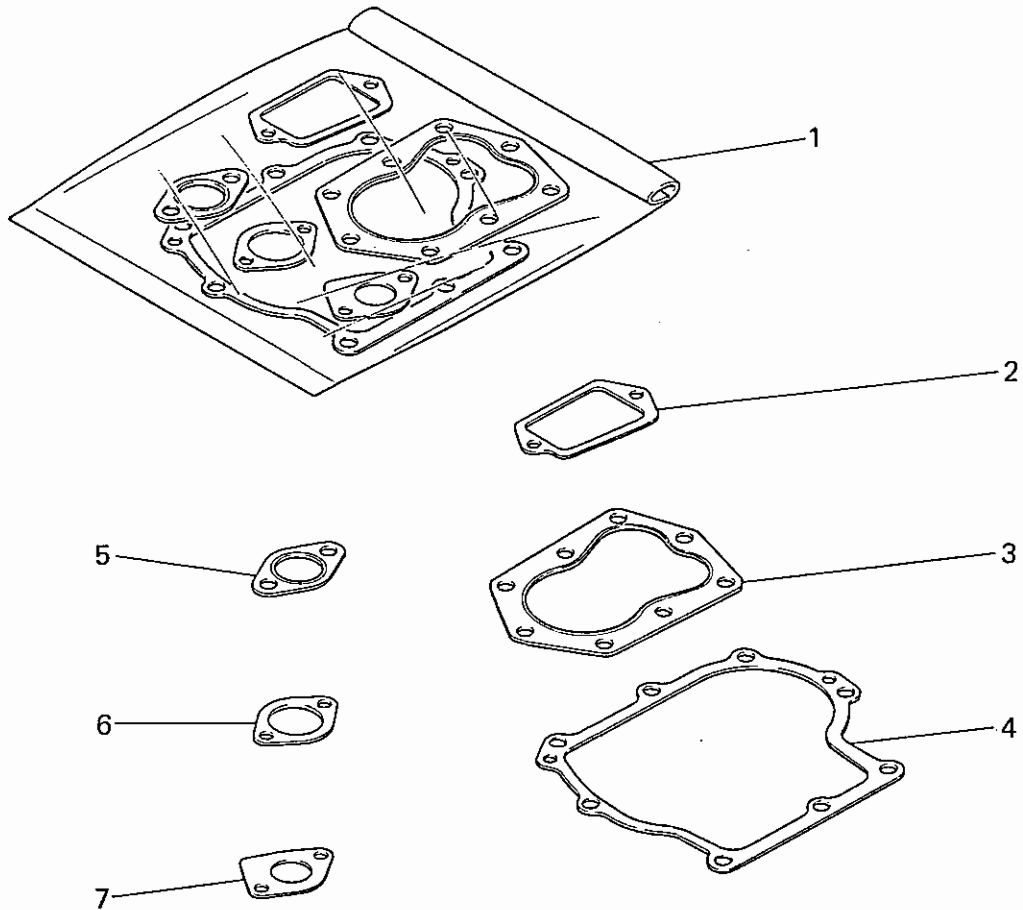

見出番号 No.	部品番号 Parts No.	部品名称 Parts Name	個数 No. Req'd	備考 Remarks	定価 Price
1	FR15873	ガasketセット GASKET SET	1	INCL.NO.2-7	
2	FA28088	ガasket, フリーザ GASKET, BREATHER	1		
3	FA28094	ガasket, ヘッド GASKET, HEAD	1		
4	FA28046	ガasket, クランクケース GASKET, CRANKCASE	1		
5	FA28177A	ガasket, マフラー GASKET, MUFFLER	1		
6	FA28047	ガasket, キャブレター GASKET, CARBURETOR	1		
7	FA28048	ガasket, キャブレター GASKET, CARBURETOR	2		